

SANUS SYSTEMS

VMTV

(6901-170175 <02>)

EN **IMPORTANT SAFETY INSTRUCTIONS - SAVE THESE INSTRUCTIONS**
Thank you for choosing a Sanus Systems VMTV monitor mount. The VMTV monitor mount is designed to support monitors weighing up to 45 kg (100 lbs.). The VMTV monitor mounts are adjustable, allowing up to $\pm 90^\circ$ of swivel, up to 180° of roll, and three tilt settings 0° , -5° , and -10° .

FR **INFORMATIONS IMPORTANTES CONCERNANT LA SÉCURITÉ – CONSERVEZ CES INSTRUCTIONS** Merci d'avoir choisi un produit Sanus Systems VMTV. La série VMTV a été conçue pour supporter des haut-parleurs d'un poids allant jusqu'à 45 kg chacun. Les supports VMTV sont ajustables, permettant jusqu'à $\pm 90^\circ$ de pivotement, jusqu'à 180° de roulement, et trois réglages d'inclinaison 0° , -5° , et -10° .

DE **WICHTIGE SICHERHEITSHINWEISE – BEWAHREN SIE DIESE HINWEISE SORGFÄLTIG AUF** Vielen Dank, dass Sie sich für Sanus Systems VMTV entschieden haben. Das VMTV ist für Lautsprecher bis je 45 kg geeignet. VMTV-Bildschirmhalterungen sind bis zu $\pm 90^\circ$ schwenkbar, um bis zu 180° drehbar und verfügen über die drei Neigungseinstellungen 0° , -5° und -10° .

ES **INSTRUCCIONES IMPORTANTES DE SEGURIDAD – CONSERVE ESTAS INSTRUCCIONES** Gracias por elegir el Sanus Systems VMTV. El VMTV está diseñado para sostener altavoces de hasta 45 kg cada uno. Los soportes de monitores VMTV son ajustables, se pueden rotar horizontalmente hasta $\pm 90^\circ$ y girar hasta 180° , y tienen tres ajustes de inclinación: 0° , -5° y -10° .

PT **INSTRUÇÕES DE SEGURANÇA IMPORTANTES – GUARDE ESTAS INSTRUÇÕES** Obrigado por escolher a Sanus Systems VMTV. A VMTV foi concebida para suportar colunas que pesem até 45 kg (100 libras) cada. As armações de monitor VMTV são ajustáveis, permitindo até $\pm 90^\circ$ de rotação, translação de 180° , e três configurações de inclinação 0° , -5° , e -10° .

NL **BELANGRIJKE VEILIGHEIDSinSTRUCTIES – BEWAAR DEZE GOED** Hartelijk dank voor uw aankoop van een Sanus Systems VMTV. De VMTV is ontworpen voor het dragen van luidsprekers met een gewicht tot 45 kg elk. De VMTV beeldschermbevestiging is verstelbaar, kan tot $\pm 90^\circ$ worden gedraaid, tot 180° worden gerold en heeft drie kantelinstellingen: 0° , -5° , en -10° .

IT **ISTRUZIONI DI SICUREZZA IMPORTANTI - CONSERVARE CON CURA QUESTE ISTRUZIONI** Grazie per aver scelto il Sanus Systems VMTV. Il VMTV è stato progettato per sostenere altoparlanti, con una peso massimo di 45 kg (100 libbre) per ciascun altoparlante. Il supporto per schermi VMTV è regolabile: rotazione massima di $\pm 90^\circ$, rullio massimo di 180° e tre diverse inclinazioni: 0° , -5° e -10° .

EL **ΣΗΜΑΝΤΙΚΕΣ ΟΔΗΓΙΕΣ ΑΣΦΑΛΕΙΑΣ - ΦΥΛΑΞΤΕ ΑΥΤΕΣ ΤΙΣ ΟΔΗΓΙΕΣ** Ευχαριστούμε που επιλέξατε το Sanus Systems VMTV. Το VMTV έχει σχεδιαστεί ως βάση για ηχεία βάρους έως και ## κιλά (100 lbs.) το καθένα. Οι βάσεις οθόνης VMTV είναι ρυθμιζόμενες και επιτρέπουν έως $\pm 90^\circ$ περιστροφή, 180° κύλιση, και τρεις ρυθμίσεις κλίσης 0° , -5° , και -10° .

NO **VIKTIGE SIKKERHETSINSTRUKSJONER – TA VARE PÅ DISSE INSTRUKSJONENE** Takk for at du har valgt Sanus Systems VMTV. VMTV er konstruert for å bære høytalere på opptil 45 kg. VMTV-skjermfestet er justerbart, med mulighet for rotasjon på $\pm 90^\circ$, opp til 180° rulling, og 3 helningsinnstillinger 0° , -5° , and -10° .

DA **VIGTIGE SIKKERHEDSOPLYSNINGER - GEM DISSE OPLYSNINGER**
Tak, fordi du valgte Sanus Systems VMTV. VMTV er kan bære højtalere, som hver især vejer op til 45 kg. Skærmholderen VMTV er justerbar og kan drejes op til $\pm 90^\circ$, roteres op til 180° og vippes 0° , -5° , og -10° .

SV **VIKTIGA SÄKERHETSANVISNINGAR – SPARA DESSA ANVISNINGAR**
Tack för att du väljer Sanus Systems VMTV. VMTV är konstruerad för att stödja högtalare på upp till 45 kg (100 lbs.) var. VMTV-fästena är ställbara och kan vridas upp till $\pm 90^\circ$, rullas upp till 180° , och kan också lutats i tre olika lägen: 0° , -5° och -10° .

RU **ВАЖНЫЕ ИНСТРУКЦИИ ПО ТЕХНИКЕ БЕЗОПАСНОСТИ – СОХРАНИТЕ ЭТИ ИНСТРУКЦИИ** Благодарим вас за выбор подставки Sanus Systems VMTV. Подставки VMTV предназначены для колонок весом до 45 кг. Крепления для мониторов VMTV имеют возможность регулировки: угол поворота до $\pm 90^\circ$, угол наклона до 180° — и три положения наклона, 0° , -5° , и -10° .

PL **WAŻNE INSTRUKCJE DOTYCZĄCE BEZPIECZEŃSTWA — NIE WYRZUCAĆ** Dziękujemy za wybór marki Sanus Systems VMTV. Uchwyt VMTV jest przeznaczony dla głośników o maksymalnej wadze 45 kg (100 funtów) każdy. Uchwyt VMTV można regulować: dostępne są trzy ustawienia nachylenia: 0° , -5° i -10° , zakres obrotu wynosi maksymalnie $\pm 90^\circ$, a zakres poziomowania 180° .

CS **DŮLEŽITÉ BEZPEČNOSTNÍ POKYNY – BEZPEČNĚ JE ULOŽTE**
Děkujeme vám za zakoupení jednotky Sanus Systems VMTV. Jednotka VMTV je určena pro nesení reproduktorů do hmotnosti 45 kg. Držáky na monitory VMTV jsou nastavitelné, s natočením až $\pm 90^\circ$, sklopením až 180° a třemi nastaveními náklonu: 0° , -5° a -10° .

TR **ÖNEMLİ GÜVENLİK TALİMATLARI - BU TALİMATLARI SAKLAYIN**
Sanus Systems VMTV ürününü seçtiğiniz için teşekkür ederiz. VMTV, her biri maksimum 45 kg (100 lb.) olan hoparlörleri desteklemek üzere tasarlanmıştır. VMTV monitör taşıma düzenekleri ayarlanabilir olup $\pm 90^\circ$ dönme, 180° yatırma ayarları ve üç eğilme ayarları 0° , -5° ve -10° olarak tanır.

JP **重要— 上記の安全指示書を保管しておいてください**
Sanus Systems VMTVをご購入いただき、ありがとうございました。VMTVは、最大重量45kgのスピーカーに対応した設計になっています。VMTVモニターマウントは、最大 $\pm 90^\circ$ の傾き、最大 180° の回転、 0° 、 -5° 、 -10° の傾き設定に調節できます。

MD **重要安全说明 - 保存这些说明**
感谢您选择 Sanus Systems VMTV。各 VMTV 可支撑总重量不超过 45 kg (## 磅) 的扬声器。VMTV 显示器支架可以调节，允许的最大水平摆动角度为 $\pm 90^\circ$ ；最大旋转角度为 180° ；有三个竖向摆动设置： 0° 、 -5° 、 -10° 。

Sanus Systems 2221 Hwy 36 West, Saint Paul, MN 55113 USA

Americas: 800-359-5520 • 651-484-7988 • info@sanus.com • www.sanus.com

Europe, Middle East, and Africa: 31 (0) 40 26 68 619 • sanus.europe@sanus.com • www.sanus.com

Asia Pacific: 86 755 8996 9226 • 800 999 6688 (mainland China only) • sanus.ap@milestone.com • www.sanus.com

©2009 Milestone AV Technologies

EN **CAUTION:** This product is designed for use in wood frame walls only! The wall must be capable of supporting up to five times the weight of the monitor and mount combined. If you have any doubts about the ability of the wall to support the monitor, contact Sanus Systems Customer Service, or a qualified contractor.

CAUTION: Do not use this product for any purpose not explicitly specified by Sanus Systems. Improper installation may cause property damage or personal injury. If you do not understand these directions, or have doubts about the safety of the installation, contact Sanus Systems Customer Service or call a qualified contractor. Sanus Systems is not liable for damage or injury caused by incorrect mounting, assembly, or use.

WARNING: This product contains small items that could be a choking hazard if swallowed. Keep these items away from young children!

FR **ATTENTION:** Ce produit n'est conçu que pour les murs à chevrons en bois! Le mur doit pouvoir supporter jusqu'à cinq fois le poids de l'ensemble moniteur et support. En cas de doute sur les capacités du mur à supporter le moniteur, prenez contact avec le service clientèle Sanus ou un artisan qualifié.

ATTENTION: N'utilisez pas ce produit à une fin non spécifiée expressément par Sanus Systems. Une installation incorrecte peut entraîner des préjudices corporels ou des dommages matériels. Si vous ne comprenez pas ces instructions ou si vous avez des doutes quant à la sécurité de l'installation, veuillez contacter le service clientèle de Sanus Systems ou un installateur qualifié. Sanus Systems n'est pas responsable des dommages ou des préjudices causés par un montage, un assemblage ou une utilisation incorrects.

AVERTISSEMENT: Ce produit contient des composants de petite taille susceptibles de provoquer un étouffement en cas d'ingestion. Éloignez ces composants d'enfants en bas âge!

DE **VORSICHT:** Dieses Produkt ist zum Gebrauch nur in Holzstiftwänden ausgelegt! Die Wand muss das fünffache Gewicht der aus Monitor und Halterung bestehenden Kombination tragen können. Falls Sie Zweifel darüber haben, ob die Wand den Monitor trägt, setzen Sie sich bitte mit dem Kundendienst von Sanus Systems oder einem qualifizierten Unternehmer in Verbindung.

VORSICHT: Verwenden Sie dieses Produkt nicht für Zwecke, die von Sanus Systems nicht ausdrücklich angegeben wurden. Falsche Montage kann Sachbeschädigungen oder Körperverletzungen zur Folge haben. Falls Sie diese Anleitung nicht verstehen oder Zweifel bezüglich der Sicherheit der Montage haben, setzen Sie sich bitte dem Sanus Systems-Kundendienst in Verbindung oder ziehen Sie einen qualifizierten Unternehmer zu Rate. Sanus Systems haftet nicht für Schäden oder Verletzungen, die durch falsche Montage, falschen Zusammenbau oder falsche Benutzung verursacht werden.

WARNING: Dieses Produkt enthält kleine Teile, die, wenn sie heruntergeschluckt würden, zum Ersticken führen könnten. Diese Teile daher von kleinen Kindern fernhalten!

ES **ADVERTENCIA:** Este producto está previsto para usar solamente sobre tabiques con montantes de madera. El tabique tiene que ser capaz de soportar hasta cinco veces el peso del monitor y el soporte combinados. Si tiene alguna duda sobre si la pared será capaz de soportar el monitor, póngase en contacto con el servicio de atención al cliente de Sanus System o consulte a un técnico cualificado.

PRECAUCIÓN: No utilice este producto para ningún fin que no sea explícitamente especificado por Sanus Systems. Una instalación inadecuada puede provocar daños materiales o lesiones personales. Si no entiende las instrucciones de montaje o tiene alguna duda sobre la seguridad de la instalación, contacte con Sanus Systems o llame a un operario cualificado. Sanus Systems no es responsable de daños o lesiones causados por el montaje, ensamblaje o uso incorrectos.

¡ATENCIÓN! Este producto contiene piezas de pequeño tamaño que podrían significar un peligro al ser ingeridas. Mantener fuera del alcance de los niños pequeños.

PT **ATENÇÃO:** Este produto foi desenhado para uso exclusivo em estruturas de madeira! A parede deve ser capaz de suportar cinco vezes o peso do monitor acrescido do peso do material de montagem de parede. Se

tiver dúvidas sobre a capacidade da parede para suportar o monitor, por favor contacte o Centro de Atendimento ao Cliente da Sanus Systems ou consulte um técnico de instalações.

ATENÇÃO: Não use o produto para nenhuma finalidade que não tenha sido explicitamente especificada pela Sanus Systems. Uma instalação inadequada poderá causar danos de propriedade ou ferimentos pessoais. Se não compreender as instruções ou se tiver dúvidas sobre a segurança da instalação, por favor contacte o Centro de Atendimento ao Cliente da Sanus Systems ou consulte um técnico de instalações. A Sanus Systems não se responsabiliza por danos ou ferimentos causados pela incorrecta montagem e fixação ou pelo uso inadequado.

ATENÇÃO: Este produto contém peças pequenas que podem provocar asfixia no caso de ingestão. Mantenha estas peças fora do alcance de crianças pequenas!

NL **LET OP:** Dit product is alleen geschikt voor gebruik op houten wanden! De wand moet in staat zijn vijf maal het gecombineerde gewicht van de monitor plus de muursteun te dragen. Heeft u twijfels hierover, neem dan contact op met de afdeling Customer Service van Sanus, of met een erkend aannemer.

LET OP: Gebruik dit product niet voor doeleinden die niet expliciet zijn gespecificeerd door Sanus Systems. Onjuiste installatie kan leiden tot schade aan eigendommen of persoonlijk letsel. Wanneer u deze aanwijzingen niet begrijpt, of twijfelt over de veiligheid van de installatie, neem dan contact op met de afdeling Customer Service van Sanus Systems of met een erkend installateur. Sanus Systems is niet aansprakelijk voor enigerlei letsel of schade die het gevolg is van onjuiste montage, assemblage of gebruik.

WAARSCHUWING: Dit product bevat kleine onderdelen die verstikkingsgevaar kunnen opleveren wanneer ze worden ingeslikt. Houd ze daarom uit de buurt van kleine kinderen!

IT **PRECAUZIONE:** Prodotto destinato a essere usato esclusivamente su montante in legno! La parete deve essere in grado di sopportare fino a cinque volte il peso del monitor combinato al supporto a muro. In presenza di dubbio sulla capacità della parete di sopportare il monitor, contattare l'Assistenza Clienti di Sanus o rivolgersi a una persona qualificata.

PRECAUZIONE: Il presente prodotto non deve essere usato per scopi diversi da quelli chiaramente specificati da Sanus Systems. Un'installazione scorretta può esporre al rischio di danni a cose o lesioni personali. Qualora le presenti istruzioni non fossero comprese appieno, o in caso di dubbi per quanto attiene la sicurezza d'installazione, contattare il Servizio Clienti di Sanus Systems o altra persona qualificata. Sanus Systems non potrà essere ritenuta responsabile di alcun danno o lesione derivante da montaggio, assemblaggio o uso scorretto.

AVVERTENZA: Questo prodotto contiene piccoli elementi che, se ingeriti, potrebbero provocare soffocamento. Tenere questi piccoli elementi fuori dalla portata dei bambini!

EL **ΠΡΟΣΟΧΗ:** Το προϊόν αυτό έχει σχεδιαστεί μόνο για τοίχους με ξύλινα δοκάρια. Ο τοίχος θα πρέπει να έχει τη δυνατότητα να στηρίξει έως πέντε φορές το συνολικό βάρος της οθόνης και της βάσης. Αν έχετε αμφιβολίες για τη δυνατότητα του τοίχου να στηρίξει την οθόνη, επικοινωνήστε με την Εξυπηρέτηση πελατών της Sanus ή με έναν εξουσιοδοτημένο τεχνικό.

ΠΡΟΣΟΧΗ: Μην χρησιμοποιείτε το προϊόν αυτό για χρήσεις οι οποίες δεν αναφέρονται ρητά από τη Sanus Systems. Τυχόν αντικανονική εγκατάσταση μπορεί να προκαλέσει υλικές ζημιές ή ατομικό τραυματισμό. Εάν δεν αντιλαμβάνεστε αυτές τις οδηγίες ή έχετε αμφιβολίες για την ασφάλεια της εγκατάστασης, επαφή με την Εξυπηρέτηση Πελατών της Sanus Systems ή επικοινωνήστε με εξειδικευμένο εγκαταστάτη. Η Sanus Systems δε φέρει ευθύνη για ζημιές ή τραυματισμό που ενδεχομένως έχει προκληθεί από εσφαλμένη τοποθέτηση, συναρμολόγηση ή χρήση.

ΠΡΟΕΙΔΟΠΟΙΗΣΗ: Αυτό το προϊόν περιέχει μικρά αντικείμενα που μπορούν να προκαλέσουν πνιγμό από πιθανή κατάποση. Κρατήστε αυτά τα αντικείμενα μακριά από μικρά παιδιά!

NO **FORSIKTIG:** Dette produktet er kun konstruert for bruk på vegger med trestendere! Veggen må kunne bære minst fem ganger den

samlende vekten av skjermen og festet. Hvis du tviler på om veggen er sterk nok til å bære skjermen, bør du kontakte Sanus Customer Service eller en kvalifisert snekker.

▲ FORSIKTIG: Bruk ikke dette produktet til andre formål enn de som spesifiseres av Sanus Systems. Feil installasjon kan føre til personskade eller materielle skader. Hvis du ikke forstår disse instruksjonene eller tviler på om installasjonen er trygg, bør du kontakte Sanus Systems Customer Service eller tilkalle en kvalifisert snekker. Sanus Systems kan ikke holdes ansvarlig for skade eller legemsskade som skyldes feil montering, feil sammenføring eller feil bruk.

▲ ADVARSEL: Dette produktet inneholder smådeler som kan utgjøre en kvelningsrisiko hvis de svelges. Hold disse delene utilgjengelige for småbarn!

DA **▲ FORSIGTIG:** Dette produkt er kun designet til montering på vægge med underliggere af træ. Væggen skal være i stand til at bære fem gange vægten af skærmen plus montering. Hvis du tvivler på om væggen kan bære skærmen, kontakt Sanus kundeservice eller et kvalificeret byggefirma.

▲ FORSIGTIGHED: Brug ikke dette produkt til formål, som ikke er udtrykkelig specificerede af Sanus Systems. Forkert installation kan medføre skade på materiale eller personskade. Hvis du ikke forstår disse instruktioner, eller er i tvivl om installationsikkerhed, kontakt Sanus Systems Kundeservice eller ring til en kvalificeret installatør. Sanus Systems er ikke ansvarlig for skade eller kvæstelser forårsaget af forkert ophæng, forkert montage eller forkert brug.

▲ ADVARSEL: Dette produkt indeholder små dele, der kan forårsage kvælningsfare, hvis de sluges. Hold disse dele væk fra børn.

SV **▲ OBSERVERA:** Den här produkten är endast till för väggar med träbalkar! Väggen måste tåla minst 5 gånger bildskärmens vikt inklusive väggfäste. Om du tvekar på om väggen är tillräckligt stark för att hålla bildskärmen, ta kontakt med Sanus Kundtjänst eller en behörig entreprenör.

▲ OBSERVERA: Använd inte produkten för andra ändamål än de som uttryckligen omnämns av Sanus Systems. Felaktig montering kan leda till skador på föremål och personer. Om du inte förstår beskrivningen eller är tveksam om monteringen är säker, ta kontakt med Sanus Systems' kundtjänst eller en kvalificerad tekniker. Sanus Systems kan inte hållas ansvarig för skador eller olycksfall som förorsakats av felaktig montering, felaktig hopsättning eller felaktig användning.

▲ VARNING: Den här produkten innehåller smådeler som kan förorsaka kvävning om de sväljs ned. Förvara dessa delar utom räckhåll för barn!

RU **▲ ОСТОРОЖНО!** Это изделие предназначено для использования только на деревянных каркасных стенах! Стена должна выдерживать нагрузку, в пять раз превышающую суммарный вес монитора и крепления. Если у вас есть какие-либо сомнения в том, сможет ли стена выдержать монитор, обратитесь в сервисный центр Sanus или к квалифицированному подрядчику.

▲ ОСТОРОЖНО! Не используйте изделие для каких бы то ни было целей, конкретно не оговоренных компанией Sanus Systems. Неправильная установка может привести к повреждению имущества и травме. Если не понимаете данных инструкций или сомневаетесь в безопасности установки, обратитесь в центр обслуживания Sanus Systems или вызовите квалифицированного подрядчика. Sanus Systems не несет ответственности за ущерб и травмы, вызванные неправильной установкой, сборкой и использованием.

▲ ПРЕДУПРЕЖДЕНИЕ: В этом изделии содержатся небольшие предметы, способные представлять опасность для здоровья в случае их проглатывания. Держите эти предметы вдали от маленьких детей!

PL **▲ UWAGA:** Produkt przeznaczony wyłącznie do ścian szkieletowych drewnianych! Ściana powinna wytrzymać obciążenie równe pięciokrotnej wadze telewizora wraz z uchwytem. W razie wątpliwości, czy ściana utrzyma telewizor, skontaktuj się z obsługą klienta firmy Sanus Systems lub wykwalifikowanym wykonawcą.

▲ UWAGA: Nie wykorzystuj tego produktu do celów innych niż wyraźnie określone przez firmę Sanus Systems. Nieprawidłowa instalacja

6901-170175 <02>

može spowodować zniszczenie mienia lub obrażenia ciała. Jeśli poniższe wskazówki nie są zrozumiałe lub masz wątpliwości co do bezpieczeństwa instalacji, skontaktuj się z działem obsługi klienta firmy Sanus Systems lub wezwij wykwalifikowanego wykonawcę. Firma Sanus Systems nie ponosi odpowiedzialności za szkody i obrażenia będące wynikiem nieprawidłowego mocowania, montażu czy użytkowania.

▲ OSTRZEŻENIE: Produkt zawiera małe elementy, które grożą zadławieniem w razie połknięcia. Przechowuj je poza zasięgiem małych dzieci!

CS **▲ POZOR:** Tento výrobek je určen k použití pouze na stěnách z dřevěných sloupků! Zeď musí udržet až pětinašobek hmotnosti monitoru a držáku dohromady. Pokud si nejste jisti, zda zeď monitor udrží, kontaktujte oddělení služeb zákazníkům společnosti Sanus nebo zavolejte kvalifikovaného odborníka.

▲ POZOR: Používejte tento výrobek výhradně pro účel výslovně stanovený výrobcem Sanus Systems. Nesprávná instalace může vést k poškození majetku nebo zranění osob. Pokud těmto pokynům nerozumíte nebo máte jakékoli pochybnosti ohledně bezpečnosti instalace, kontaktujte oddělení služeb zákazníkům společnosti Sanus Systems nebo zavolejte kvalifikovaného odborníka. Společnost Sanus Systems neodpovídá za poškození nebo zranění způsobená nesprávnou instalací, montáží nebo použitím.

▲ VAROVÁNÍ: Tento výrobek obsahuje malé části, které mohou v případě spolknutí představovat riziko zadušení. Tyto části ukládejte mimo dosah malých dětí!

TR **▲ DİKKAT:** Ürün yalnızca ağaç iskeletli duvarlarda kullanılmak üzere tasarlandı! Duvar ekranın ve montaj düzeneğinin beş katı ağırlığı taşıyabilecek kapasitede olmalıdır. Duvarın ekranı taşıyabilecek kapasitede olup olmadığını emin değilseniz Sanus Müşteri Hizmetleri veya yetkili bir firma ile temasa geçin.

▲ DİKKAT: Bu ürünü Sanus Sistemleri tarafından açıkça belirtilmeyen bir amaç için kullanmayın. Hatalı kurulum kişisel yaralanmaya ya da cihazınızın zarar görmesine neden olabilir. Bu talimatları anlamadıysanız ya da kurulumun düzgün bir şekilde yapıldığından emin değilseniz Sanus Sistemleri Müşteri Hizmet Merkezi ya da yetkili bir uzman ile irtibata geçin. Sanus Sistemleri, hatalı kurulum, tertibat ya da kullanımdan dolayı meydana gelen hasar veya yaralanmalardan hiçbir şekilde sorumlu değildir.

▲ UYARI: Bu ürün, yutulduğu takdirde boğulmaya yol açabilecek küçük parçalar içermektedir. Bu parçaları küçük çocuklardan uzak tutun!

JP **▲ 注:** 本製品は木製フレーム壁での使用にのみ対応しています。取り付ける壁は、モニターとマウント器具をあわせた重量の5倍の重量を支えることができなければなりません。壁がモニターを支えることができるかどうか疑問な場合は、Sanus Systemsカスタマーサービスまたは有資格の契約業者までお問い合わせください。

▲ 注: Sanus Systemsが明記している目的以外でこの製品を使用しないでください。設置方法や使用方法が不適切な場合、ケガや物的損害の原因となります。ここに記載されている説明ではよくわからない場合、もしくは設置上の安全性について疑問がある場合は、Sanus Systemsカスタマーサービスまでお問い合わせください。Sanus Systemsは、取り付け、使用が正しく行われていないことに起因するケガ、破損については責任を負いかねます。

▲ 警告: 本製品には小さい部品が同梱されており、誤って飲み込むと窒息の危険性があります。子供のそばにこういった部品を置かないようにしてください。

MD **▲ 注意** 本产品仅适用于木质架构墙壁！墙壁应能支持五倍于显示器支架总重的重量。若对墙壁支持显示器的能力存在任何疑问，请联系 Sanus Systems 客户服务中心或合格的承建商。

▲ 注意 请勿将本产品用于 Sanus Systems 明确指定以外的其它目的。不当安装或使用会造成人身伤害和/或财产损失。若不理解此类指示或对安全安装存有疑惑，请联系 Sanus Systems 客户服务中心。对因不当安装或使用本产品而造成的伤害或损失，Sanus Systems 概不负责。

▲ 警告 本产品包含小型项目，若不慎吞食，存在窒息危险。请将此类项目远离儿童放置！

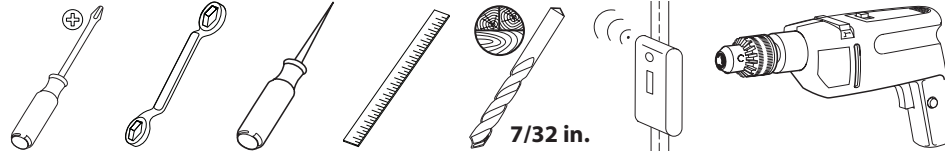
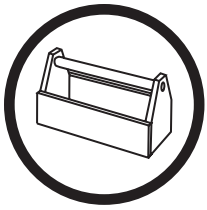

EN Supplied Parts and Hardware

Before starting assembly, verify all parts are included and undamaged. If any parts are missing or damaged, do not return the item to your dealer; contact Sanus Systems Customer Service. Never use damaged parts!

FR Pièces et matériel fournis

Avant de commencer l'assemblage, assurez-vous que toutes les pièces sont présentes et qu'elles ne sont pas endommagées. Si une pièce est manquante ou endommagée, contactez le service Clientèle de Sanus Systems. Ne retournez pas les pièces endommagées à votre revendeur. N'utilisez jamais de pièces endommagées !

DE Gelieferte Teile und Beschläge

Überprüfen Sie, bevor Sie mit dem Zusammenbau beginnen, ob alle Teile vorhanden und unbeschädigt sind. Falls Teile fehlen oder beschädigt sind, geben Sie den Artikel nicht an Ihren Händler zurück; setzen Sie sich vielmehr mit dem Sanus Systems-Kundendienst in Verbindung. Niemals beschädigte Teile verwenden!

ES Piezas y Materiales Suministrados

Antes de iniciar el ensamblaje, comprobar que se encuentran incluidas y en buenas condiciones todas las piezas. Si falta o está deteriorada alguna pieza, no devuelva el artículo a su concesionario; póngase en contacto con el servicio de atención al cliente de Sanus Systems. ¡No utilice nunca piezas deterioradas!

PT Partes e Ferramentas Fornecidas

Antes de iniciar a montagem, verifique se todas as partes foram incluídas e se não são defeituosas. Caso faltarem peças ou haja peças defeituosas não devolva a peça ao seu ponto de venda; contacte o Serviço de Apoio ao Cliente da Sanus Systems. Nunca use peças defeituosas!

NL Bijgeleverde onderdelen en materialen

Voordat u begint met de montage dient u eerst te controleren of alle onderdelen onbeschadigd zijn bijgeleverd. Wanneer er onderdelen ontbreken of beschadigd zijn, stuur het artikel dan niet terug naar uw dealer; neem contact op met de afdeling Customer service van Sanus Systems. Gebruik nooit beschadigde onderdelen!

IT Parti ed elementi di montaggio in dotazione

Prima di procedere al montaggio verificare che siano presenti tutti i componenti e che gli stessi non siano danneggiati. Qualora qualche pezzo risultasse mancante o danneggiato, si invita l'utilizzatore a non restituire l'unità al rivenditore ma a contattare il Servizio Clienti di Sanus Systems. Non usare mai componenti danneggiati!

EL Παρεχόμενα κομμάτια και υλικά

Πριν να ξεκινήσετε τη συναρμολόγηση, επιβεβαιώστε πως περιλαμβάνονται όλα τα κομμάτια στη συσκευασία και πως δεν έχουν υποστεί ζημιά. Αν κάποια κομμάτια λείπουν ή έχουν υποστεί ζημιά, μην επιστρέψετε τη μονάδα στο κατάστημα αγοράς, αλλά επικοινωνήστε με την Εξυπηρέτηση πελατών της Sanus Systems. Μην χρησιμοποιείτε ποτέ κομμάτια που έχουν υποστεί ζημιά!

NO Medfølgende deler og utstyr

Se til at alle deler følger med og er uskadede før du begynner med monteringen. Hvis noen deler mangler eller er defekte, skal du ikke returnere dem til forhandleren. Kontakt Sanus Systems kundeservice. Bruk aldri defekte deler!

DA Medleverede dele og armatur

Før samling, kontroller at alle dele er inkluderet og ubeskadiget. Hvis der mangler dele eller dele er beskadiget, returner ikke enheden til din forhandler; kontakt Sanus Systems kundeservice. Brug aldrig dele, som er beskadiget!

SV Bifogade delar och järnvaror

Innan du påbörjar monteringen, kontrollera att alla delar ingår och att de inte är skadade. Om några delar saknas eller är skadade ska du inte lämna tillbaka dem till din återförsäljare. Ta istället kontakt med Sanus Systems Kundtjänst. Använd aldrig skadade delar!

RU Детали и оборудование, входящее в комплект поставки

Перед тем, как приступить к сборке, убедитесь, что весь комплект деталей в наличии и в неповрежденном состоянии. Если какие-либо детали отсутствуют или повреждены, не возвращайте изделие дилеру; обратитесь в центр обслуживания Sanus Systems. Никогда не используйте дефектные детали!

PL Dostarczone części i sprzęt

Przed rozpoczęciem montażu sprawdź kompletność i stan wszystkich części. W razie braków lub uszkodzenia, nie zwracaj towaru do sprzedawcy; skontaktuj się z obsługą klienta firmy Sanus Systems. Nigdy nie używaj uszkodzonych części!

CS Dodané součásti a montážní materiál

Před začátkem montáže zkontrolujte, že jsou v balení všechny díly a že nejsou poškozeny. Pokud některé díly chybí nebo jsou poškozeny, nevracejte předmět prodejci, ale spojte se s oddělením služeb zákazníkům společnosti Sanus Systems. Nikdy nepoužívejte poškozené díly.

TR Ürünle Birlikte Verilen Parçalar ve Donanım

Ürünü kurmaya başlamadan önce, bütün parçaların bulunduğunu ve hasar görmediğini kontrol edin. Herhangi bir parça kayıpsa veya hasar görmüşse, malzemeyi bayiinize iade etmeyin; Sanus Sistemleri Müşteri Hizmetleri ile irtibata geçin. Arızalı parçaları kesinlikle kullanmayın!

JP 同梱部品および金具

組み立てを始める前に、部品がすべてそろっており、破損していないことを確認してください。足りない部品または破損している部品がある場合は、販売店に製品を返品されるのではなく、Sanus Systemsカスタマーサービスまでご連絡ください。破損した部品は絶対にご使用にならないください。

MD 隨帶的部件和硬件

开始组装前，请验证所有部件皆包含在内且无受损。若有任何部件丢失或受损，请勿将该部件返还经销商；请联系 Sanus Systems 客户服务中心。请勿使用受损部件。

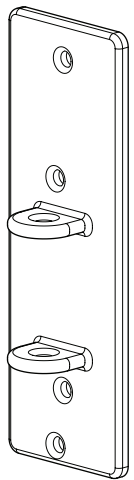

[01] x 1

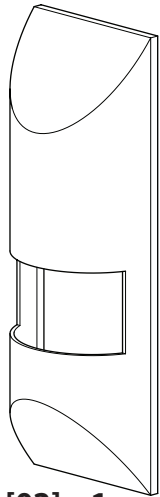

[02] x 1

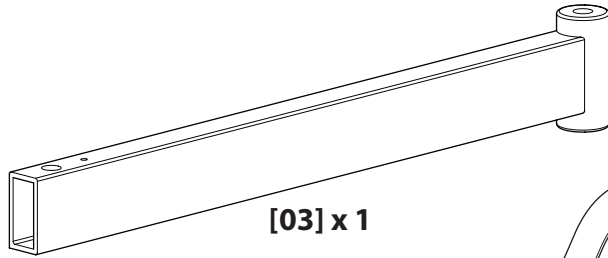

[03] x 1

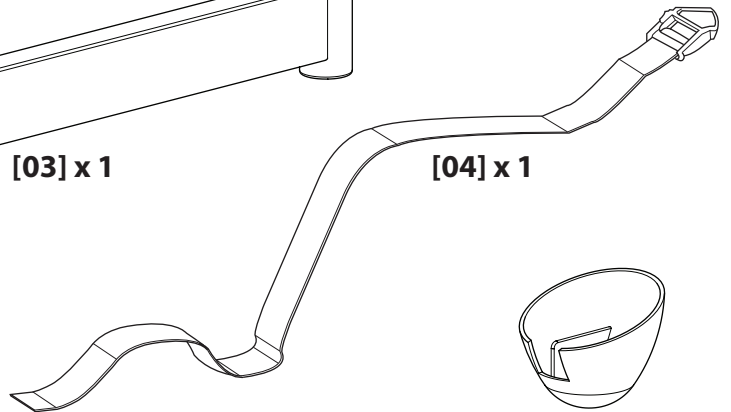

[04] x 1

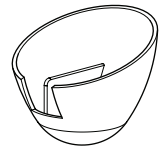

[05] x 1

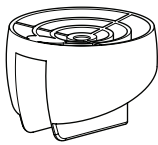

[06] x 1

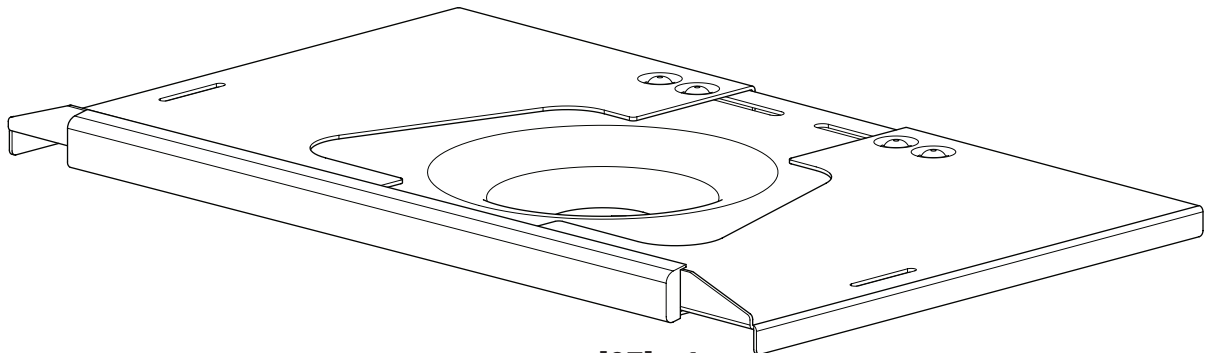

[07] x 1

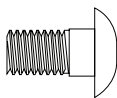

[08] x 1

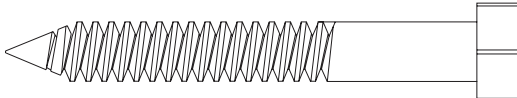

[09] x 4

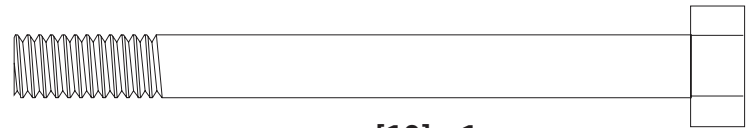

[10] x 1

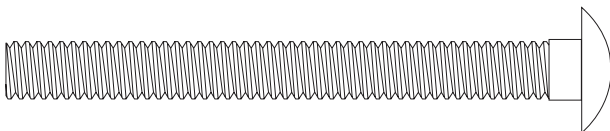

[11] x 1

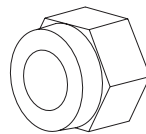

[12] x 1

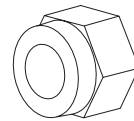

[13] x 1

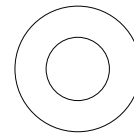

[14] x 1

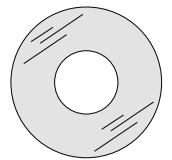

[15] x 1



1

EN **⚠ CAUTION:** Do not over-tighten the lag bolts [09]. Tighten the lag bolts only until they are pulled firmly against the wall plate [01].

FR **⚠ ATTENTION:** Ne pas trop serrer les boulons tire-fond [09]. Serrez les boulons uniquement jusqu'à ce qu'ils soient contre la plaque murale [01].

DE **⚠ VORSICHT:** Ziehen Sie die Ankerschrauben [09] nicht zu fest an. Ziehen Sie die Ankerschrauben nur so weit an, bis sie fest an der Wandplatte [01] anliegen.

ES **⚠ ADVERTENCIA:** No apriete excesivamente los pernos [09]. Apriete los pernos sólo hasta que estén firmemente ajustados contra la placa para la pared [01].

PT **⚠ ATENÇÃO:** Não apertar os parafusos sextavados em excesso [09]. Apertar os parafusos sextavados apenas até que estejam encostados à placa de parede [01].

NL **⚠ LET OP:** Draai de schroeven niet te strak aan [09]. Draai de schroeven slechts aan totdat ze stevig tegen de muurplaat worden geduwd [01].

IT **⚠ PRECAUZIONE:** Non serrare eccessivamente le viti [09]. Serrare le viti solo fino a quando si trovano saldamente a contatto con la piastra a muro [01].

EL **⚠ ΠΡΟΣΟΧΗ:** Μη βιδώνετε τους κοχλίες υπερβολικά σφιχτά [09]. Βιδώστε τους κοχλίες μόνο έως ότου να ακουμπήσουν στερεά πάνω στην πλακέτα τοίχου [01].

NO **⚠ FORSIKTIG:** Ikke trekk sekskantboltene for hardt til [09]. Trekk sekskantboltene til bare så hardt at de sitter godt inntil veggplaten [01].

DA **⚠ FORSIGTIG:** Undgå at overspænde mellemboltene [09]. Spænd kun mellemboltene, indtil de er trukket helt ind mod vægpladen [01].

SV **⚠ OBSERVERA:** Spänn inte de franska träskruvarna överdrivet mycket [09]. Spänn endast de franska träskruvarna tills de stadigt pressas mot väggplattan [01].

RU **⚠ ОСТОРОЖНО:** Не следует слишком сильно затягивать шурупы [09]. Затягивайте шурупы только до тех пор, пока они не будут плотно прилегать к настенной пластине [01].

PL **⚠ UWAGA:** Wkrętów montażowych [09] nie należy dokręcać za mocno. Wkręty montażowe dokręcaj tylko do momentu, aż będą dobrze przylegać do płyty ściiennej [01].

CS **⚠ POZOR:** Nadměrně neutahujte kotvicí šrouby [09]. Kotvicí šrouby utahujte jen do té míry, dokud nejsou pevně přitaheny k nástěnné desce [01].

TR **⚠ DİKKAT:** Civataları gereğinden fazla sıkmayın [09]. Civataları yalnızca duvar plakasına [01] sıkıca yapışana kadar sıkın.

JP **⚠ 注:** ラグボルト [09] を締めすぎないでください。ラグボルトが壁面プレート [01] にしっかりと取り付けられるまで、ラグボルトを締め付けてください。

MD **⚠ 注意:** 请勿将木牙螺丝 [09] 拧得过紧。拧紧木牙螺丝，直到其与墙板 [01] 连接牢固。

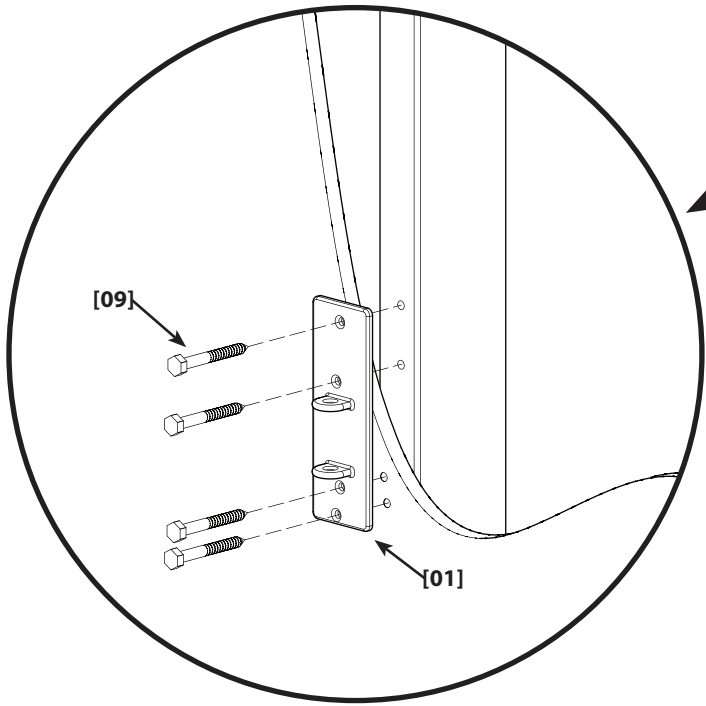
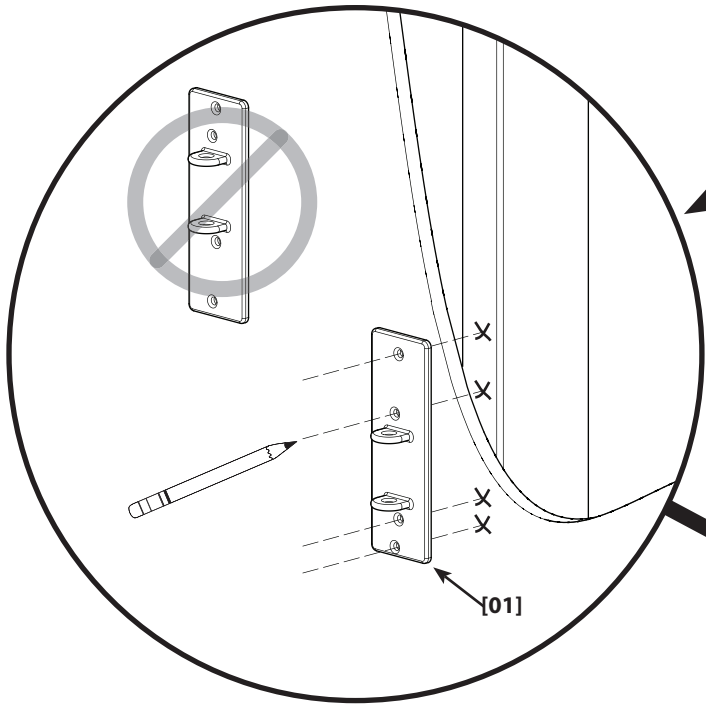
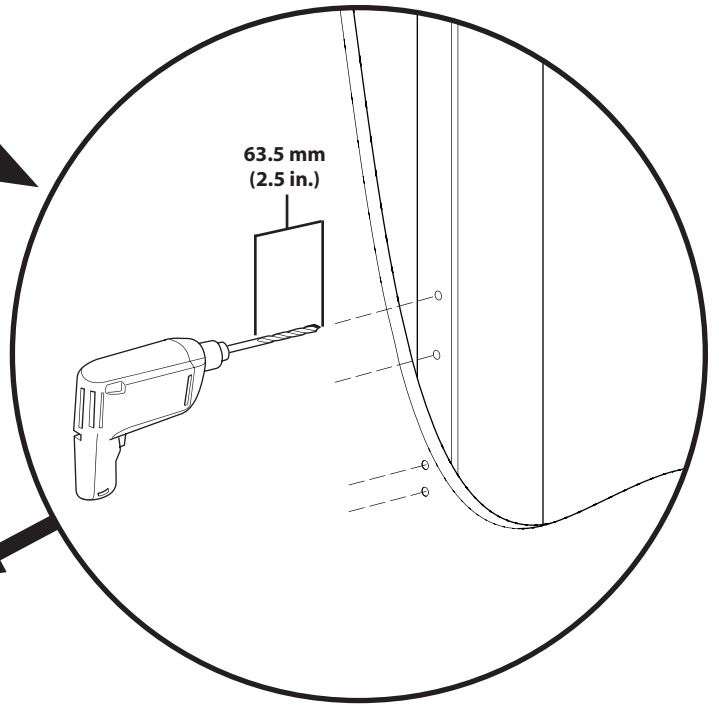
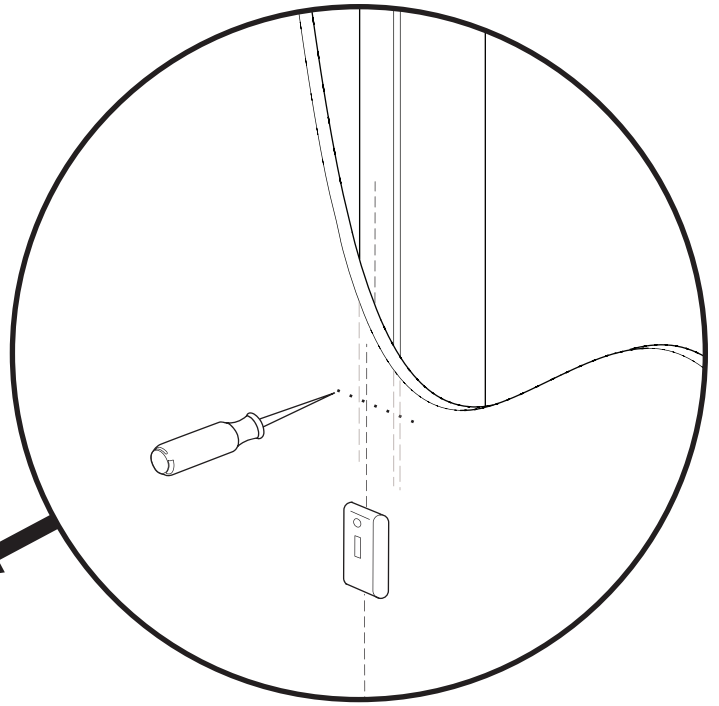

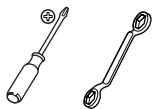

2

- EN** Do not overtighten the pivot nut [12]. The arm [03] must be free to move.
- FR** Ne pas trop serrer l'écrou du bras de pivotement [12]. Le bras [03] doit pouvoir bouger librement.
- DE** Ziehen Sie die Gelenkmutter [12] nicht zu fest an. Der Arm [03] sollte beweglich sein.
- ES** No apriete la tuerca de pivote más de la cuenta [12]. El brazo [03] necesita libertad de movimiento.
- PT** Não apertar excessivamente os parafusos sextavados [12]. O braço [03] deve estar livre para se poder mexer.
- NL** Draai de draaimoer [12] niet te strak aan. De arm [03] moet vrij kunnen bewegen.
- IT** Non serrare eccessivamente il dado del perno [12]. Il braccio [03] deve potersi muovere liberamente.
- EL** Μη βιδώνετε το περικόχλιο περιστροφής υπερβολικά σφιχτά [12]. Ο βραχίονας [03] πρέπει να είναι ελεύθερος να κινείται.
- NO** Trekk ikke dreiemutrene [12] for hardt til. Armen [03] må være fritt bevegelig.
- DA** Undgå at overspænde drejemøtrikken [12]. Armen [03] skal kunne bevæge sig frit.
- SV** Dra inte åt ledmuttern för hårt [12]. Armen [03] måste kunna röras fritt.
- RU** Не затягивайте болты слишком сильно [12]. Штанга [03] должна свободно двигаться.
- PL** Bolca wahacza [12] nie należy dokręcać zbyt mocno. Ramię [03] powinno poruszać się swobodnie.
- CS** Nadměrně neutahujte otočnou matici [12]. Rameno [03] se musí volně pohybovat.
- TR** Saplama somununu [12] gereğinden fazla sıkmayın. Kol [03] hareket edecek şekilde serbest olmalıdır.
- JP** ピボットナット [12] を強く締めすぎないでください。アーム [03] を自由に動かせることが必要です。
- MD** 不要过度拧紧枢轴螺帽 [12]。支臂 [03] 必须能够自由移动。

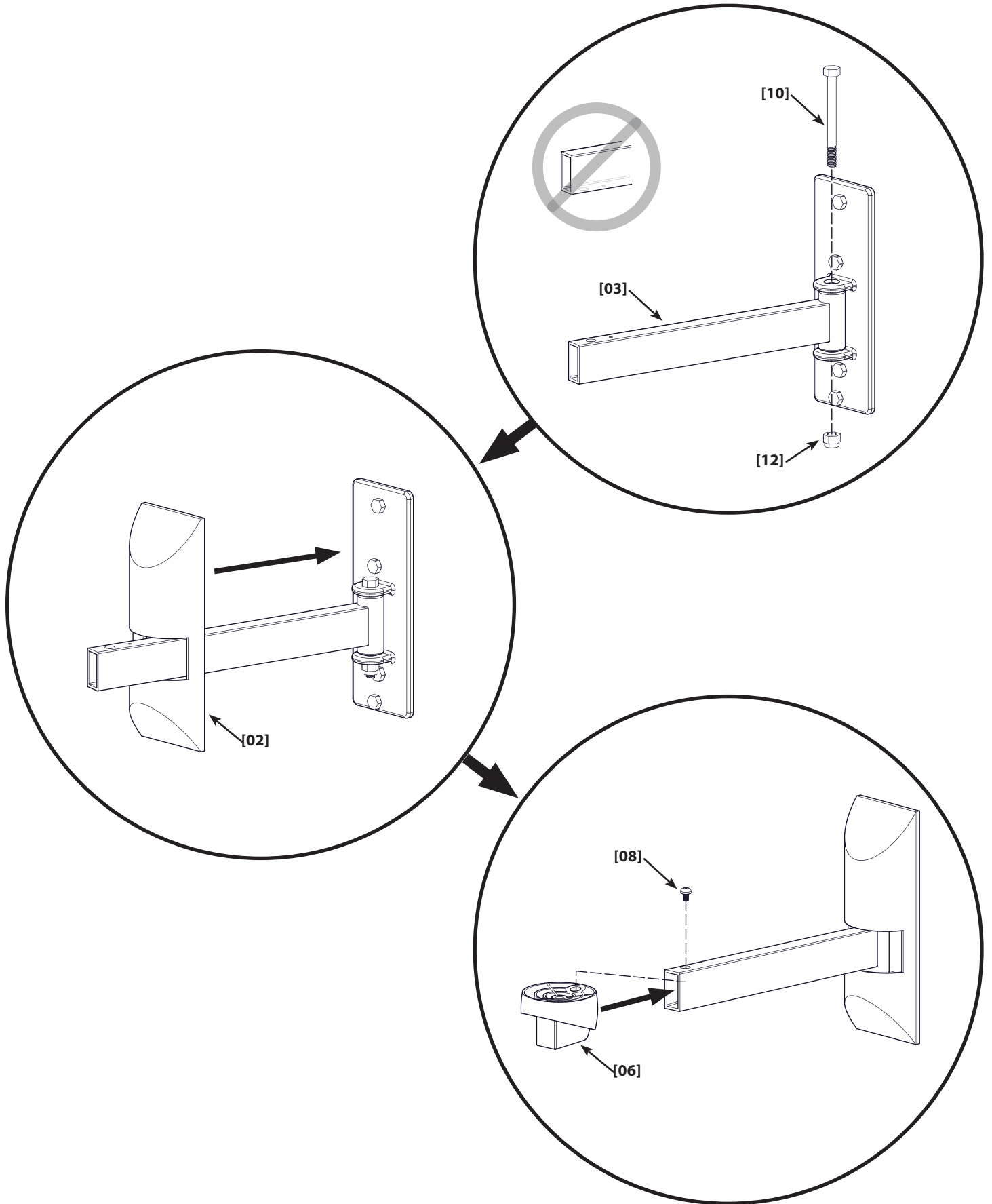



3

EN CAUTION: Avoid potential injuries or property damage! Do not use the -10° Tilt position for monitors larger than 23 in. (68 cm) or weighing more than 27 kg (60 lbs.).

CAUTION: Avoid potential injuries or property damage! Be sure the square shoulder of the bolt [11] seats completely into the square hole before tightening the bolt.

FR ATTENTION: Évitez de possibles blessures corporelles ou dommages matériels ! N'utilisez pas la position d'inclinaison de -10° pour les téléviseurs plus grands que 68 cm ou pesant plus de 27 kg.

ATTENTION: Évitez de possibles blessures corporelles ou dommages matériels ! Assurez-vous que l'épaulement carré du boulon [11] repose complètement dans le trou carré avant de serrer le boulon.

DE VORSICHT: Vermeiden Sie Verletzungen und Sachschäden! Bei Bildschirmen, die größer als 23 Zoll (68 cm) sind und über 27 kg wiegen, dürfen Sie die -10° Neigungsposition nicht verwenden.

VORSICHT: Vermeiden Sie Verletzungen und Sachschäden! Stellen Sie sicher, dass die quadratische Schulter der Schraube [11] vollständig im quadratischen Loch sitzt, bevor Sie die Schraube anziehen.

ES ADVERTENCIA: Evite las lesiones personales o los daños materiales! No utilice la posición de inclinación de -10° con monitores más grandes de 68 cm o más pesados de 27 kg.

ADVERTENCIA: Evite las lesiones personales o los daños materiales! Asegúrese de encajar el lado recto de la tuerca [11] en el hueco recto antes de apretar el perno.

PT ATENÇÃO: Evite potenciais danos físicos ou materiais! Não use a posição de inclinação -10° em monitores com dimensões superiores a 23 polegadas (68 cm) ou que pesem mais de 27kg (60 libras).

ATENÇÃO: Evite potenciais danos físicos ou materiais! Assegure-se que o ombro quadrado do parafuso [11] se ajusta completamente no buraco quadrado antes de apertar o parafuso.

NL LET OP: Voorkom mogelijk letsel of apparatuurschade! Beeldschermen die groter zijn dan 68 cm en zwaarder zijn dan 27 kg mogen niet -10° worden gekanteld.

LET OP: Voorkom mogelijk letsel of apparatuurschade! De vierkante schouder van de bout [11] dient volledig in het vierkante gat te zitten voordat de bout wordt aangedraaid.

IT PRECAUZIONE: Evitare la possibilità di danni alle cose o lesioni alle persone! Non utilizzare l'inclinazione da -10° per monitor con schermo maggiore di 23 pollici (68 cm) o che pesino più di 27 kg (60 libbre).

PRECAUZIONE: Evitare la possibilità di danni alle cose o lesioni alle persone! Assicurarsi che lo spallamento quadrato della vite [11] si inserisca completamente nel foro quadrato prima di serrare la vite.

EL ΠΡΟΣΟΧΗ: Αποφύγετε πιθανούς τραυματισμούς ή πρόκληση υλικών βλαβών! Μη χρησιμοποιείτε τη θέση κλίσης -10° για οθόνες μεγαλύτερες από 23 in. (68 cm) ή βάρους που υπερβαίνει τα 27 kg (60 lbs.).

ΠΡΟΣΟΧΗ: Αποφύγετε πιθανούς τραυματισμούς ή πρόκληση υλικών βλαβών! Βεβαιωθείτε ότι ο τετράγωνος ώμος του κοχλία [11] κάθεται πλήρως μέσα στην τετράγωνη οπή πριν να βιδώσετε τον κοχλία.

NO FORSIKTIG: Unngå mulig person- eller materiellskade! Ikke bruk helningsposisjonen -10° for skjermer større enn 68 cm (23 tommer) eller mer enn 27 kg.

FORSIKTIG: Unngå mulig person- eller materiellskade! Pass på at den firkantede kanten på bolten [11] plasseres helt inn i det firkantede hullet for bolten trekkes til.

DA FORSIGTIG: Undgå risiko for skader på personer og inventar! Anvend ikke vippepositionen 10° på skærme, der er større end 23" og/eller vejer mere end 27 kg.

FORSIGTIG: Undgå risiko for skader på personer og inventar! Sørg for, at boltens [11] krave sidder helt ind i det firkantede hul, før bolten strammes.

SV OBSERVERA: Undvik risker för personskador och materiella skador! Använd inte lutningsläget -10° för bildskärmar som är större än 23 tum (68 cm) eller som väger mer än 27 kg.

OBSERVERA: Undvik risker för personskador och materiella skador! Kontrollera att skruvens fyrkantiga ansats [11] sitter ordentligt i motsvarande fyrkantiga hål innan du drar åt skruven.

RU ОСТОРОЖНО: Соблюдайте осторожность для предотвращения возможных травм или повреждения оборудования! Наклон крепления -10° не рекомендуется для мониторов с диагональю более 23 дюймов (68 см) и весом более 27 кг.

ОСТОРОЖНО: Соблюдайте осторожность для предотвращения возможных травм или повреждения оборудования! Убедитесь, что квадратный подголовок болта [11] плотно установлен в квадратное отверстие, прежде чем вкручивать болт.

PL UWAGA: Należy uważać na możliwość obrażeń i uszkodzenia sprzętu! W przypadku monitorów o przekątnej ekranu większej niż 23 cale (68 cm) lub wadze ponad 27 kg (60 funtów) nie należy stosować nachylenia -10°.

UWAGA: Należy uważać na możliwość obrażeń i uszkodzenia sprzętu! Przed dokręceniem wkrętu należy się upewnić, że jego kwadratowe zgrubienie [11] jest całkowicie osadzone w kwadratowym otworze.

CS POZOR: Zabraňte možným úrazům a hmotným škodám! Nepoužívejte polohu náklonu -10° pro monitory větší než 23 palců nebo těžší než 27 kg.

POZOR: Zabraňte možným úrazům a hmotným škodám! Před utážením šroubu se ujistěte, že hranatá strana šroubu [11] zcela zapadá do hranatého otvoru.

TR DİKKAT: Yaralanmamak veya ürünün hasar görmemesi için önlem alın! 23 inçten (68 cm) veya ağırlığı 27 kg (60 lbs.) fazla monitörler için -10° Eğim pozisyonu kullanmayın.

DİKKAT: Yaralanmamak veya ürünün hasar görmemesi için önlem alın! Kare başlı civatanın [11] civatayı sıkmadan önce kare deliğe tamamen oturduğundan emin olun.

JP 注: ケガや破損に注意してください。23インチ（68cm）以上のモニターや27kg（60 lbs）以上のモニターの場合、-10°の傾きに設定しないでください。

注: ケガや破損に注意してください。ボルトを締め付けるにあたり、確実にボルト[11]の座面を四角穴に入れてください。

MD 注意: 避免潜在人身伤害或财产损毁！对于尺寸大于 23 英寸 (68 cm) 或重量超过 27 kg (60 磅) 的显示器，不要使用 -10° 竖向摆动位置。

注意: 避免潜在人身伤害或财产损毁！在拧紧螺栓 [11] 之前，一定要确保其方形的肩部完全进入方形孔。

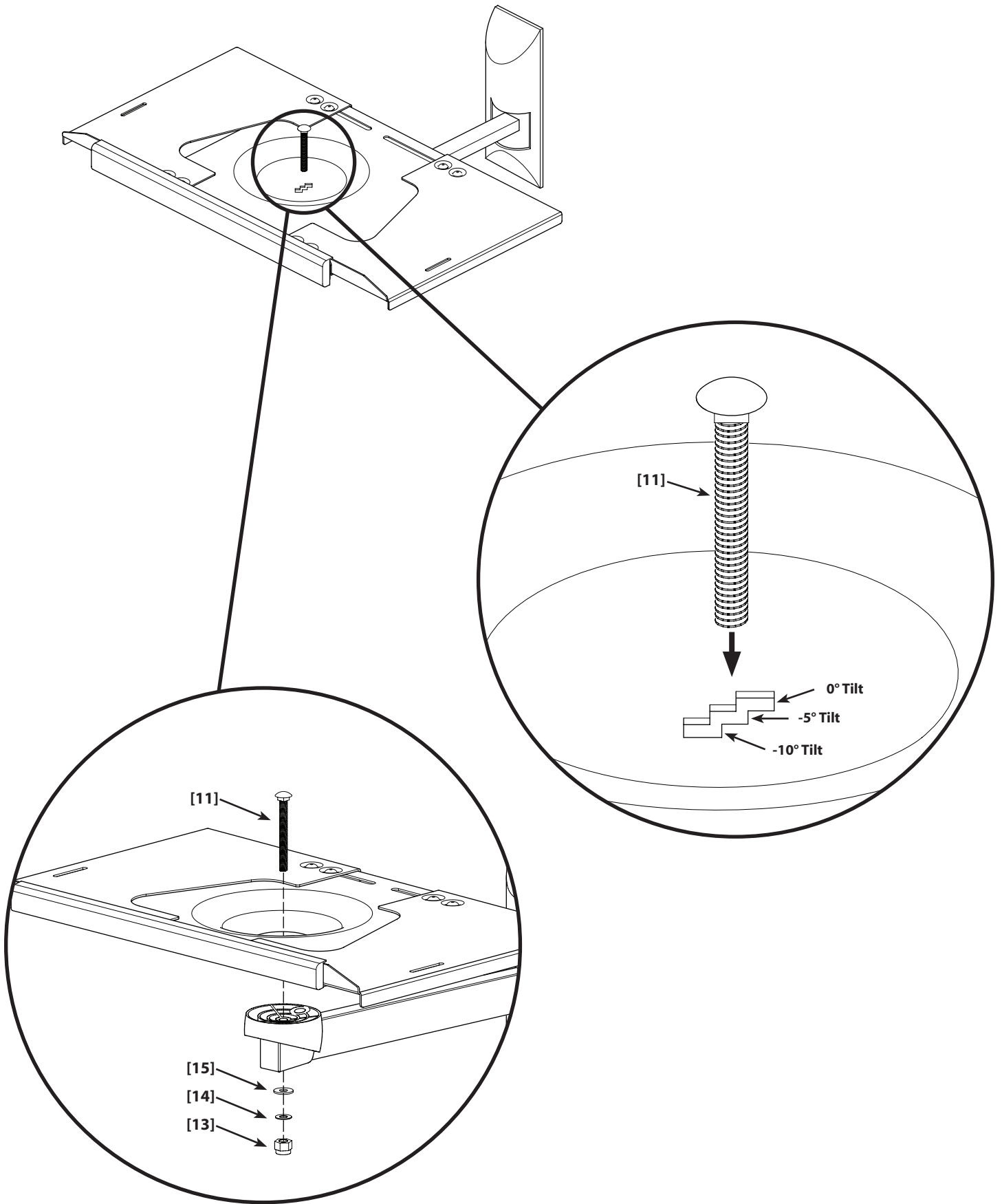



4

- EN** Loosen the eight fasteners shown. Adjust the platter so that the slots **[A]** are slightly wider than the width of the monitor. Retighten the fasteners.
- FR** Desserrez les huit fixations indiquées. Ajustez le plateau pour que les fentes **[A]** dépassent légèrement la largeur du téléviseur. Resserrez les fixations.
- DE** Lösen Sie die acht angegebenen Halterungen. Richten Sie die Platte so aus, dass die Schlitze **[A]** etwas breiter sind als die Bildschirmbreite. Ziehen Sie die Halterungen wieder an.
- ES** Afloje los ocho pernos de la ilustración. Ajuste la base para que las ranuras **[A]** queden un poco más separadas que el ancho del monitor. Vuelva a apretar los pernos.
- PT** Alargue os oito fixadores apresentados. Ajuste o prato de modo que as ranhuras **[A]** fiquem ligeiramente mais largas que a largura do monitor. Volte a apertar os fixadores.
- NL** Draai de acht weergegeven schroeven los. Stel de plaat in zodat de gleuven **[A]** iets breder zijn dan de breedte van het beeldscherm. Draai de schroeven weer vast.
- IT** Allentare gli otto elementi di fissaggio illustrati. Regolare il piatto in modo che le asole **[A]** siano appena più larghe della larghezza del monitor. Serrare nuovamente gli elementi di fissaggio.
- EL** Χαλαρώστε τους οκτώ συνδέσμους που παρουσιάζονται. Ρυθμίστε την πλάκα έτσι ώστε οι υποδοχές **[A]** να είναι ελαφρώς πιο πλατιές από το πλάτος της οθόνης. Ξανασφίξτε τους συνδέσμους.
- NO** Løsne de åtte markerte festeskruene. Juster platen slik at sporene **[A]** er litt bredere enn bredden på skjermen. Trekk til festeskruene igjen.
- DA** Løsn de otte viste fastgøringer. Juster pladen, så slidserne **[A]** er en smule bredere end skærmens bredde. Spænd fastgøringerne igen.
- SV** Lossa de åtta fästordningarna som visas. Justera plattan så att spåren **[A]** är aningen bredare än bildskärmens bredd. Dra åt fästordningarna igen.
- RU** Ослабьте восемь крепежных деталей, как показано на рисунке. Отрегулируйте платформу так, чтобы расстояние между пазами **[A]** немного превышало ширину монитора. Затяните крепежные детали.
- PL** Poluzuj pokazanych osiem łączników. Wyreguluj podstawę, aby odległość między szczelinami **[A]** była nieznacznie większa niż szerokość monitora. Ponownie dokręć wszystkie łączniki.
- CS** Uvolněte osm zobrazených upínačů. Nastavte desku tak, aby štěrbiny **[A]** byly poněkud dále od sebe, než je šířka monitoru. Znovu utáhněte upínače.
- TR** Gösterilen sekiz birleştirme elemanını gevşetin. Metal disk ayarlayın, böylece yuvalar **[A]** ekranın genişliğinden daha geniş olurç. Birleştirme elemanlarını yeniden sıkın.
- JP** 図のように、8個の留め具を緩めてください。スロット**[A]**がモニター幅よりも心持ち広くなるように、ブラツタを調節してください。留め具を再び締め付けます。
- MD** 松开图中所示的 8 个扣件。调节托盘，使槽口 **[A]** 之间的距离略宽于显示器的宽度。重新拧紧扣件。

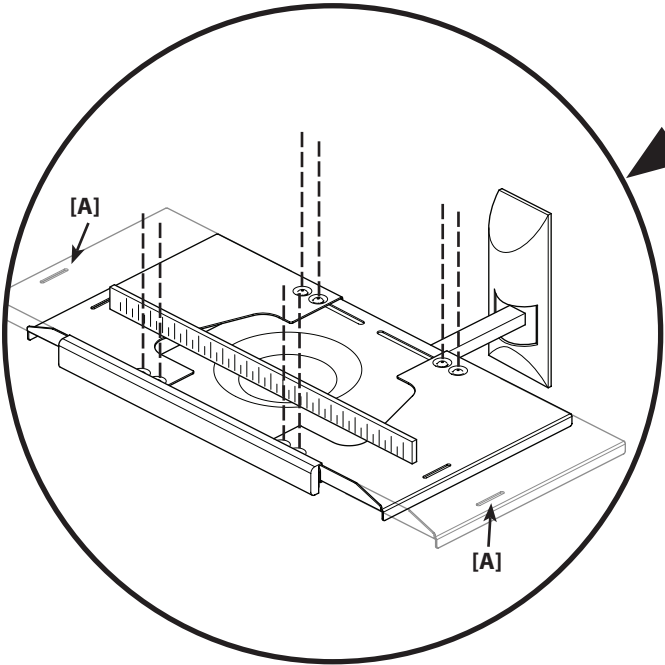
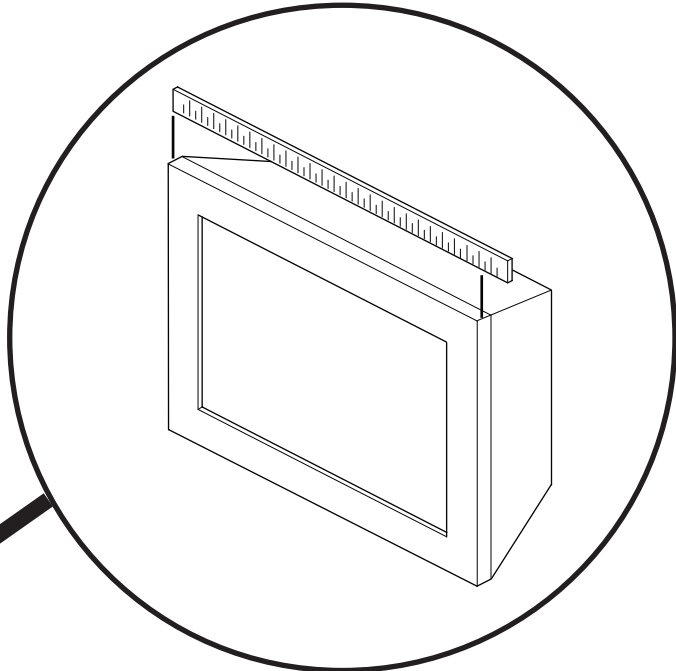
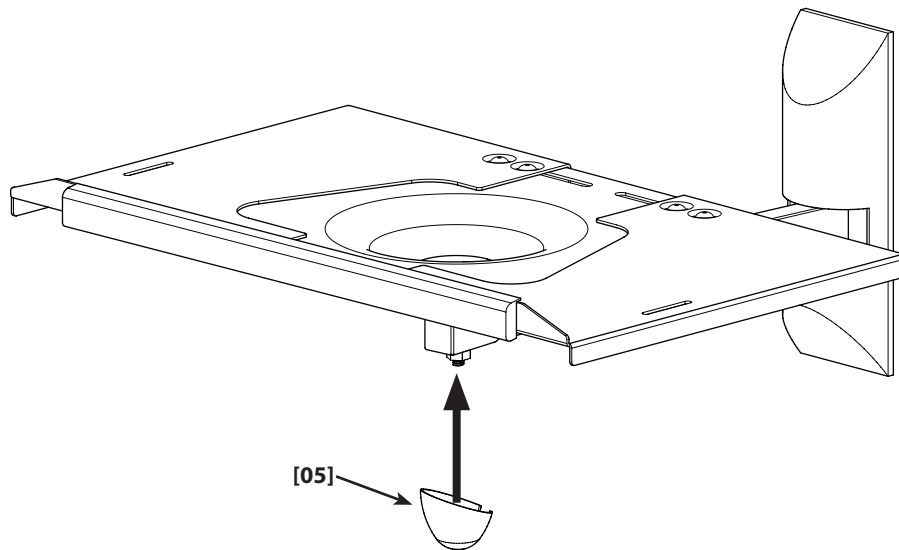

5

EN **HEAVY!** You will need assistance with this step. Have an assistant hold the monitor in place on the platter while you secure the strap [04].

▲ CAUTION: Avoid potential injuries or property damage! Never leave the monitor on the wall mount unless the strap [04] is securely fastened.

FR **TRÈS LOURD !** Cette étape requiert deux personnes. Demandez à un assistant de maintenir le moniteur en place sur le plateau pendant que vous fixez la sangle [04].

▲ ATTENTION: Évitez de possibles blessures corporelles ou dommages matériels ! Ne laissez jamais le téléviseur sur le montant mural tant que la sangle [04] n'est pas fermement fixée.

DE **VORSICHT, SCHWER!** Bei diesem Schritt werden Sie Hilfe benötigen. Bitten Sie einen Helfer, den Bildschirm auf der Platte zu halten, während Sie das Sicherungsband [04] anbringen.

▲ VORSICHT: Vermeiden Sie Verletzungen und Sachschäden! Belassen Sie den Bildschirm niemals an der Wandhalterung, wenn das Sicherungsband [04] nicht sicher angebracht ist.

ES **¡PESADO!** Necesitará ayuda para realizar esta operación. Pida que alguien le sujete el monitor sobre la base mientras fija la correa [04].

▲ ADVERTENCIA: Evite las lesiones personales o los daños materiales! No ponga el monitor sobre el soporte sin asegurar bien la correa [04].

PT **PESADO!** Necessitará de ajuda nesta etapa. Mande a um assistente segurar o monitor no lugar sobre o prato, enquanto prende a correia [04].

▲ ATENÇÃO: Evite potenciais danos físicos ou materiais! Nunca deixe o monitor na armação de parede a não ser que a correia esteja [04] bem apertada.

NL **ZWAAR!** Voor het uitvoeren van deze stap is assistentie vereist. Laat iemand anders het beeldscherm op de plaat vasthouden, terwijl u de riem vastzet [04].

▲ LET OP: Voorkom mogelijk letsel of apparatuurschade! Zet het beeldscherm alleen op de muursteen als de riem [04] stevig vast zit.

IT **PESANTE!** Per questa operazione, si avrà bisogno di aiuto. Farsi aiutare da un'altra persona, che mantenga in posizione il monitor sul piatto mentre si assicura la cinghia [04].

▲ PRECAUZIONE: Evitare la possibilità di danni alle cose o lesioni alle persone! Non lasciare ma il monitor sul supporto a parete a meno che la cinghia [04] non sia assicurata a dovere.

EL **ΒΑΡΥ!** Θα χρειαστείτε βοήθεια σ' αυτό το βήμα. Ζητήστε από έναν βοηθό να κρατά την οθόνη στη θέση της στην πλάκα ενώ στερεώνετε την ταινία [04].

▲ ΠΡΟΣΟΧΗ: Αποφύγετε πιθανούς τραυματισμούς ή πρόκληση υλικών βλαβών! Ποτέ μην αφήνετε την οθόνη στην επιτοίχια βάση εκτός αν έχει στερεωθεί ασφαλώς η ταινία [04].

NO **TUNGT!** Du vil trenge hjelp til denne operasjonen. Få en hjelper til å holde skjermen på plass på platen mens du sikrer stroppen [04].

▲ FORSIKTIG: Unngå mulig person- eller materiellskade! La aldri skjermen være i veggfestet uten at stroppen [04] er godt festet.

DA **TUNGT!** Du skal bruge hjælp, når du udfører dette trin. Få en hjælper til at holde skærmen på plads på pladen, mens du fastgør stroppen [04].

▲ FORSIGTIG: Undgå risiko for skader på personer og inventar! Forlad aldrig skærmen når den hænger på vægbeslaget, uden at stroppen [04] er ordentligt fastgjort.

SV **TUNGT!** Du kommer att behöva hjälp under det här steget. Låt en annan person hålla bildskärmen på plattan medan du drar åt fästremmen [04].

▲ OBSERVERA: Undvik risker för personskador och materiella skador! Lämna aldrig bildskärmen stående på väggfästet om inte remmen [04] är ordentligt fastgjord.

RU **БОЛЬШОЙ ВЕС!** При выполнении данной операции вам понадобится помощь. Пусть кто-то поможет вам зафиксировать монитор на платформе, пока вы затягиваете ремень [04].

▲ ОСТОРОЖНО: Соблюдайте осторожность для предотвращения возможных травм или повреждения оборудования! Никогда не оставляйте монитор на настенном креплении с незатянутым ремнем [04].

PL **CIEŻKIE!** W tej czynności potrzebna będzie pomoc drugiej osoby. Zaciśnij opaskę [04] na monitorze (monitor powinna przytrzymywać na podstawie druga osoba).

▲ UWAGA: Należy uważać na możliwość obrażeń i uszkodzenia sprzętu! Nigdy nie pozostawiaj monitora na uchwycie, dopóki opaska [04] nie jest zaciśnięta.

CS **TĚŽKÉ!** K tomuto kroku budete potřebovat pomocníka. Při připevňování popruhu [04] musí držet monitor na desce další osoba.

▲ POZOR: Zabraňte možným úrazům a hmotným škodám! Nikdy nenechávejte monitor na nástěnném držáku, pokud není popruh [04] bezpečně upevněn.

TR **AĞIR MALZEME!** Bu aşamada yardıma ihtiyacınız vardır. Kayışı [04] sağlamlaştırırken metal disk üzerinde monitörü yerleştirirken yardım alın.

▲ DİKKAT: Yaralanmamak veya ürünün hasar görmemesi için önlem alın! Kayış [04] güvenle takılmadıkça asla ekranı taşıma düzeninde bırakmayın.

JP **重量あり!** この操作は2人で行ってください。誰かにブラックタの所定の位置でモニターを支えてもらいながら、ストラップ [04] を固定します。

▲ 注: ケガや破損に注意してください。ストラップ [04] が完全に固定されるまで、ウォールマウントのモニターから手を離さないでください。

MD **支架臂很重!** 该步骤需要协助。在您固定束带 [04] 时, 请助手保持显示器在托盘上正确就位。

▲ 注意: 避免潜在人身伤害或财产损毁! 如果束带 [04] 没有固定牢靠, 切勿将显示器留置在墙壁支架上。

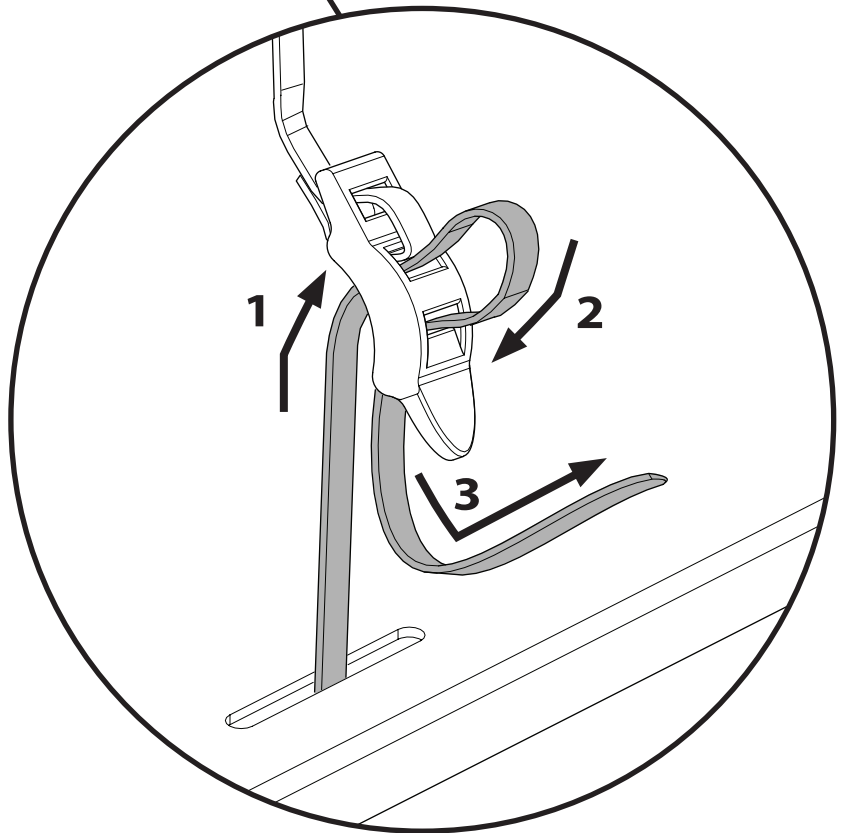
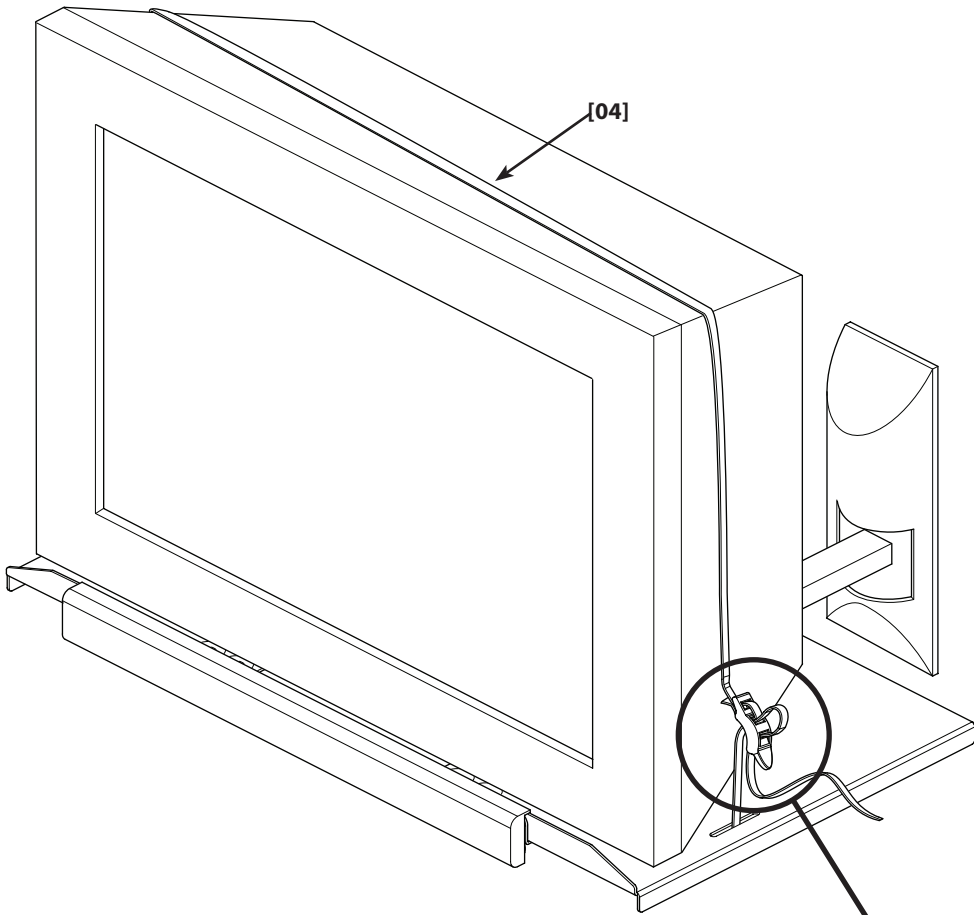

EN Milestone AV Technologies and its affiliated corporations and subsidiaries (collectively, "Milestone"), intend to make this manual accurate and complete. However, Milestone makes no claim that the information contained herein covers all details, conditions, or variations. Nor does it provide for every possible contingency in connection with the installation or use of this product. The information contained in this document is subject to change without notice or obligation of any kind. Milestone makes no representation of warranty, expressed or implied, regarding the information contained herein. Milestone assumes no responsibility for accuracy, completeness or sufficiency of the information contained in this document.

FR Milestone AV Technologies et ses sociétés affiliées et ses filiales (collectivement dénommées « Milestone »), se sont efforcées de rendre ce manuel précis et complet. Cependant, Milestone ne garantit pas que les informations qu'il contient couvrent tous les détails et toutes les conditions ou variations. Il ne pare pas non plus à toute éventualité relative à l'installation ou à l'utilisation de ce produit. Les informations contenues dans ce document peuvent faire l'objet de modifications sans avertissement ou obligation préalable quelconque. Milestone ne donne aucune garantie explicite ou implicite quant aux informations contenues dans le manuel. Milestone n'assume aucune responsabilité quant à l'exactitude, l'exhaustivité ou la suffisance des informations contenues dans ce document.

DE Die Milestone AV Technologies und ihre angegliederten Unternehmen und Tochtergesellschaften (Sammelbegriff: "Milestone") sind um genaue und vollständige Abfassung dieser Anleitung bemüht. Milestone beansprucht jedoch nicht, dass die hierin enthaltenen Informationen alle Details, Bedingungen oder Varianten umfassen. Auch sind darin nicht alle Eventualitäten in Verbindung mit Montage oder Gebrauch dieses Produkts abgedeckt. Die in diesem Dokument enthaltenen Informationen können ohne Ankündigung oder Verpflichtung jeder Art geändert werden. Milestone haftet weder ausdrücklich noch stillschweigend für die in diesem Dokument enthaltenen Informationen. Milestone übernimmt keine Haftung für Genauigkeit, Vollständigkeit oder Hinlänglichkeit der in diesem Dokument enthaltenen Informationen.

ES Milestone AV Technologies y sus empresas asociadas y filiales (colectivamente "Milestone") tienen la intención de que este manual sea preciso y completo. Sin embargo, Milestone no sostiene que la información que contiene cubra todos los detalles, condiciones y variaciones. Ni que contemple toda posible contingencia en conexión con la instalación y uso de este producto. La información contenida en este documento es susceptible de ser modificada sin aviso ni obligación de ningún tipo. Milestone no hace ninguna manifestación de garantía, explícita o implícita, respecto a la información contenida en él. Milestone no asume ninguna responsabilidad por la exactitud, integridad o suficiencia de la información contenida en este documento.

PT A Milestone AV Technologies e as suas companhias aliadas e subsidiárias (colectivamente: "a Milestone"), tencionam elaborar um manual exacto e completo. No entanto a Milestone não alega que a informação no presente manual cubra todos os detalhes, condições ou alternativas. Nem alega que o manual descreva todas as possíveis situações de contingência em relação à instalação ou utilização deste produto. A informação contida neste documento está sujeita a alterações sem aviso prévio ou obrigação qualquer. A Milestone não oferece garantias de natureza alguma, expressa ou implícita, em relação à informação contida no presente documento. A Milestone não assume responsabilidade pela precisão, integridade ou suficiência da informação contida neste documento.

NL Milestone AV Technologies en haar aangesloten bedrijven en dochterondernemingen (verder samen te noemen: "Milestone") hebben de intentie deze montagehandleiding zo accuraat en volledig mogelijk te maken. Echter, Milestone claimt niet dat de informatie in deze montagehandleiding een weergave vormt van alle denkbare details, voorwaarden en variaties. Milestone claimt ook niet dat het rekening heeft gehouden met iedere mogelijke eventualiteit in verband met de installatie of het gebruik van dit product. De informatie in deze montagehandleiding is onderhevig aan verandering zonder dat Milestone verplicht is zulks te berichten, en zonder dat Milestone dienaangaande enigerlei andere verplichtingen heeft. Milestone doet geen enkele uitspraak van waarborg, hetzij expliciet of impliciet, met betrekking tot de informatie die in deze montagehandleiding is opgenomen. Milestone aanvaardt geen enkele verantwoordelijkheid voor de accuraatheid, volledigheid of adequaatheid van de informatie die in dit document is opgenomen.

IT Milestone AV Technologies e le sue società affiliate e controllate (congiuntamente denominate "Milestone") si propongono di redigere il presente manuale in modo preciso e completo. Milestone, tuttavia, non rilascia alcuna garanzia che le informazioni ivi contenute coprano tutti i dettagli, le condizioni o le modifiche, né che lo stesso preveda tutti i possibili imprevisti connessi all'installazione o all'uso del presente prodotto. Le informazioni contenute nel presente documento sono soggette a modifica senza preavviso od obbligo di alcun genere. Milestone non rilascia alcuna garanzia, espressa o implicita, circa le informazioni ivi contenute. Milestone declina ogni responsabilità in merito all'accuratezza, completezza o sufficienza delle informazioni contenute nel presente documento.

EL Η Milestone AV Technologies και οι συγγραζόμενες εταιρείες και θυγατρικές της (οι οποίες συλλογικά αναφέρονται σαν "Milestone"), καταβάλλουν κάθε προσπάθεια ώστε το παρόν εγχειρίδιο να είναι ακριβές και άριστο. Ωστόσο, η Milestone δεν εγγυάται ότι οι πληροφορίες που περιέχονται στο παρόν καλύπτουν όλες τις λεπτομέρειες, συνθήκες ή παραλλαγές. Επιπλέον, δεν μπορεί να προβλέψει όλα τα απρόοπτα σχετικά με την εγκατάσταση ή χρήση του προϊόντος αυτού. Οι πληροφορίες που περιέχει αυτό το έγγραφο υπόκεινται σε τροποποιήσεις χωρίς προειδοποίηση ή οποιαδήποτε είδους υποχρέωση. Η Milestone δεν προβαίνει σε δηλώσεις εγγυήσεων, ρητών ή υπονοούμενων, όσον αφορά τις πληροφορίες που περιέχει το παρόν. Η Milestone δεν αναλαμβάνει ευθύνη για την ακρίβεια, πληρότητα ή επάρκεια των πληροφοριών που περιέχει αυτό το έγγραφο.

NO Milestone AV Technologies og dets tilknyttede selskaper og datterselskaper (samlet kalt "Milestone"), har til hensikt å gjøre denne bruksanvisningen nøyaktig og fullstendig. Milestone hevder imidlertid ikke at informasjonen i bruksanvisningen dekker alle detaljer, forhold eller variasjoner. Den dekker heller ikke alle tenkelige muligheter hva angår montering eller bruk av produktet. Informasjonen i dette dokumentet kan endres uten forutgående varsel og uten noen form for forpliktelser. Milestone gir ingen fremstilling om garanti, uttrykk eller underforstått, angående informasjonen som gjengis her. Milestone påtar seg ikke ansvar for hvor nøyaktig, fullstendig eller tilstrekkelig informasjonen i dette dokumentet er.

DA Milestone AV Technologies og dets associerede selskaber og datterselskaber (samlet, "Milestone"), har til hensigt at gøre denne manual nøjagtig og fuldstændig. Dog hævder Milestone ikke at informationen indeholdt heri dækker alle detaljer, betingelser eller variationer. Den formidler heller ikke hver mulig uforudsete hændelse i forbindelse med installationen og brugen af produktet. Informationen indeholdt i dette dokument kan ændres uden varsel eller forpligtigelse af nogen art. Milestone fremsætter ingen indsigelse for garanti, udtrykkelig eller underforstået, vedrørende informationen indeholdt heri. Milestone påtager sig intet ansvar for nøjagtighed, fuldstændighed eller tilstrækkelighed af informationen indeholdt i dette dokument.

SV Milestone AV Technologies och dess dotterbolag och (tillsammans under namnet "Milestone"), strävar efter att göra denna bruksanvisning noggrann och komplett. Milestone kan dock inte garantera att den information som ges här är fullständig och att den täcker alla detaljer, tillstånd eller variationer. Den täcker inte heller alla tänkbare möjligheter vad det gäller monteringen av produkten. Informationen som ingår i detta dokument kan ändras utan föregående varsel och utan förpliktelser av något slag. Milestone gör inga föreställningar om garanti, uttryck eller underförstådd, angående informationen som ingår här. Milestone tar inte på sig något ansvar för hur noggrann, fullständig eller tillräcklig information som ingår i dokumentet är.

RU Milestone AV Technologies и связанные с ней корпорации и дочерние предприятия (упоминаемые здесь под общим названием "Milestone") стремятся сделать это руководство точным и полным. Однако Milestone не гарантирует, что содержащаяся в нем информация охватывает все детали, условия и модификации. Кроме того, в нем рассматриваются не все возможные нештатные ситуации, касающиеся установки и использования данного изделия. Информация, содержащаяся в данном документе, может быть изменена без предварительного уведомления и каких-либо обязательств. Milestone не дает гарантии, как прямой, так и косвенной, относительно содержащейся в нем информации. Milestone не несет ответственности за точность, полноту и достаточность информации, содержащейся в данном документе.

PL Zamiarem firmy Milestone AV Technologies oraz związanych z nią korporacji i filii (nazwa zbiorowa "Milestone") było stworzenie dokładnej i kompletnej instrukcji. Jednakże firma Milestone zastrzega, że informacje tu zawarte nie obejmują wszystkich szczegółów, warunków lub wersji. Ani też wszelkich innych możliwych okoliczności związanych z instalacją i użytkowaniem produktu. Informacje zawarte w tym dokumencie podlegają zmianie bez uprzedzenia i bez żadnych zobowiązań. Firma Milestone nie składa żadnych zapewnień gwarancyjnych, wyrażonych wprost lub dorozumianych, odnośnie informacji tu zawartych. Firma Milestone nie bierze na siebie odpowiedzialności za dokładność, kompletność oraz wystarczającą ilość informacji zawartych w tym dokumencie.

CS Společnost Milestone AV Technologies a její sesterské a dceřiné společnosti (společně nazývané "Milestone") si přejí, aby byla tato příručka přesná a úplná. Společnost Milestone ovšem nijak nevdává, že informace, které jsou zde obsaženy, zahrnují všechny podrobnosti, podmínky nebo varianty. Ani nezajišťuje veškeré možné eventuality, které mohou nastat ve spojení s instalací nebo používáním tohoto výrobku. Informace obsažené v tomto dokumentu se mohou měnit bez upozornění nebo jakýchkoli povinností. Společnost Milestone nedává žádná záruky, ať výslovné či implicitní, ve spojení se zde obsaženými informacemi. Milestone nepřebírá žádnou odpovědnost za přesnost, úplnost nebo dostatečnost informací, které jsou v tomto dokumentu obsaženy.

TR Milestone AV Technologies, bağlı şirket ve yan kuruluşlar (tümü "Milestone" adıyla anılır) bu kılavuzun doğruluğunu ve tam olarak hazırlanmasını hedeflemektedir. Ancak, Milestone buradaki yer alan bilgilerin tüm ayrıntı, şart ve değişiklikleri içerdiğini iletir. Ayrıca, ürünün kurulumu ya da kullanımı ile ilgili beklemedik durumların tümü hakkında da bilgi vermez. Bu belgedeki yer alan bilgiler bildirilmeden veya herhangi bir şekilde yükümlülük alınmadan değiştirilebilir. Milestone buradaki belirtilen bilgileri ilgili yapılan açıklamaya veya imal hakkında hiçbir şekilde garanti vermez. Milestone bu belgedeki yer alan bilgilerin doğruluğunu, tam ve yeterli olduğunu konusunda hiçbir sorumluluk kabul etmez.

JP Milestone AV Technologiesおよびその関連会社と支店(総称してMilestone)は、本説明書の内容が正確であり漏れがないよう万全を期しておりますが、あらゆる詳細、状態、バリエーションが本書に記載されているわけではありません。また、本製品の取り付けもしくは使用に関し、起こり得るあらゆる不測の事態を説明しているわけでもありません。本書に記載された情報は、予告またはその義務なしに変更されることがあります。Milestoneは本書の内容に関して、明示または黙示に関わりなく、一切の保証をいたしません。また、本書の情報の正確さ、完全性、または十分性に関しても、一切の責任を負いかねます。

MD Milestone AV Technologies 及其联营公司和子公司 (通称为 "Milestone") 旨在使本手册准确而完整。然而, Milestone 无法断言此处所含信息包括所有详情、条件或变更。Milestone 也无法保证安装或使用本产品不会出现任何可能的意外。本手册所含信息如需变更,恕不另行通知或承担任何义务。在此处所含信息内,无论明示或隐含, Milestone 未做出任何保释陈述。对于本文档所含信息的准确性、完整性或充分性, Milestone 概不负责。