

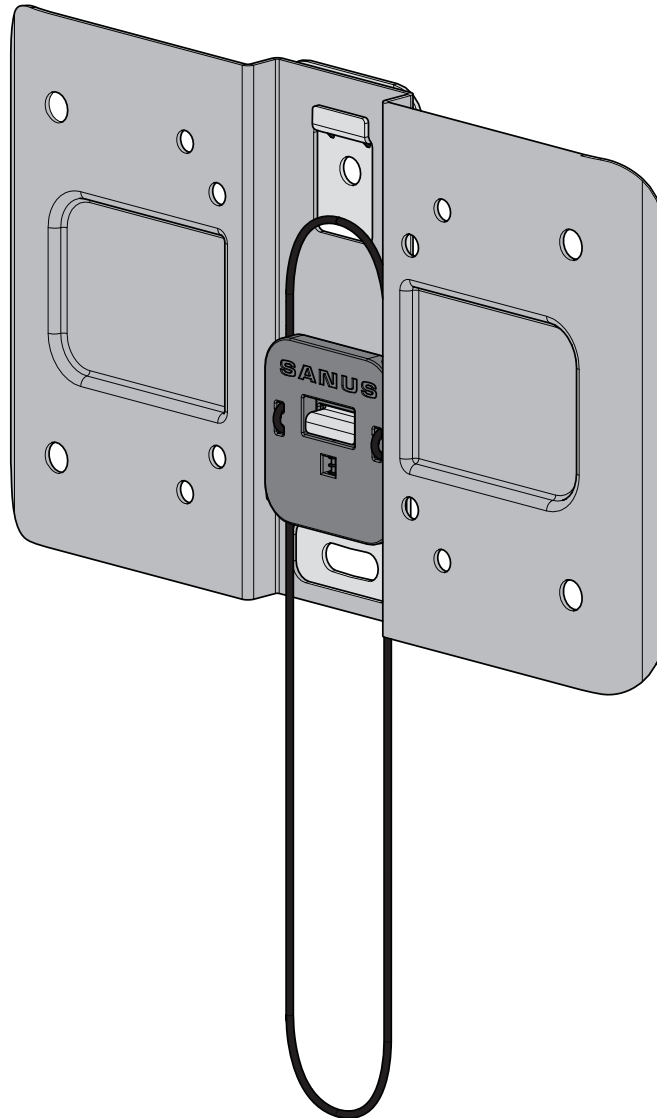

VSL12 Instruction Manual



We are here to help!
Please contact Customer Service with any questions.

Customer Service

Americas: 800-359-5520 • 651-484-7988 • info@sanus.com

Europe, Middle East, and Africa: + 31 40 2324700 • europe.sanus@milestone.com

Asia Pacific: 86 755 8996 9226 • sanus.ap@milestone.com

SANUS • 2221 Hwy 36 West • Saint Paul, MN 55113 USA

©2011 Milestone AV Technologies, a Duchossois Group Company. All rights reserved. Sanus is a division of Milestone. All other brand names or marks are used for identification purposes and are trademarks of their respective owners.

sanus.com

English - How to use this manual

For best results, reference both the text and illustrations. Cut along the dashed lines to match your language with the illustrations.

OR Select one item or the other.

English Text Pages **3-11**

Français - Utilisation de ce guide

Pour obtenir de meilleurs résultats, reportez-vous à la fois au texte et aux illustrations. Couper le long de la ligne pointillée pour faire correspondre les illustrations à votre langue de préférence.

OR Sélectionnez un article ou l'autre.

Texte français page **12-13**

Deutsch - Verwendung dieses Handbuchs

Die Montage ist am einfachsten, wenn Sie den Text und die Abbildungen zusammen verwenden. Schneiden Sie daher den Text in Ihrer Sprache aus (gestrichelte Linien), um ihn den Abbildungen gegenüberstellen zu können.

OR Sie haben die Wahl zwischen einem Element oder einem anderen.

Deutscher Text Seite **14-15**

Español - Cómo usar este manual

Para obtener mejores resultados, consulte el texto y las ilustraciones. Corte por las líneas discontinuas para hacer coincidir su idioma con las ilustraciones.

OR Seleccione uno de los elementos.

Texto en español página **16-17**

Português - Como usar este manual

Para obter melhores resultados, consulte o texto e as ilustrações. Recorte nas linhas tracejadas para combinar seu idioma com as ilustrações.

OR Selecione um item ou o outro.

Texto em português Página **18-19**

Nederlands - Gebruik van deze handleiding

Voor de beste resultaten moet u zowel de tekst als de illustraties raadplegen. Gebruik de stippelijnen om uw taal bij de illustraties te plaatsen.

OR Selecteer een van beide items.

Nederlandse tekst op pagina **20-21**

Italiano - Uso del manuale

Per risultati ottimali, fare riferimento sia al testo che alle illustrazioni di questo manuale. Tagliare lungo le linee tratteggiate per abbinare il testo nella propria lingua alle illustrazioni.

OR Selezionare uno o l'altro elemento.

Testo in italiano alle pagine **22-23**

Suomi - Oppaan käyttäminen

Saavutat parhaan tuloksen tutustumalla sekä tekstiin että kuviin. Leikkaa katkoviivaa pitkin ja yhdistä kuvat ja suomenkielinen teksti.

OR Valitse toinen vaihtoehtoista.

Suomenkielinen teksti on sivulla **24-25**

Svenska - Så här använder du denna bruksanvisning

För bästa resultat, hänvisa till både text och bilder när du använder denna bruksanvisning. Klipp längs de streckade linjerna för att matcha ditt språk med bilderna.

OR Välj ett objekt eller det andra.

Svensk text sida **26-27**

Русский - Как пользоваться данной инструкцией

Для получения наилучшего результата ориентируйтесь как на текст, так и на иллюстрации, приведенные в данном руководстве. Отрежьте по пунктирной линии, чтобы совместить нужный язык с иллюстрациями.

OR Выберите один из вариантов.

Русский текст: стр. **28-29**

Polski - Jak używać tej instrukcji

W celu uzyskania najlepszych rezultatów, korzystając z tej instrukcji, należy zwrócić uwagę zarówno na tekst, jak i na ilustracje. Przeciąć wzdłuż przerywanych linii w celu dopasowania języka do ilustracji.

OR Wybrać jedną pozycję lub drugą.

Tekst w języku polskim na stronach **30-31**

Česky - Jak používat tuto příručku

Nejlepších výsledků dosáhnete, budete-li při používání této příručky srovnávat text s ilustracemi. Odstříhnete podél čárkované čáry, aby bylo možno české instrukce přiřadit k ilustracím.

OR Vyberte si jednu nebo druhou položku.

Český text se nachází na straně **32-33**

日本語 - このマニュアルの使い方

組み立てをうまく行うためには、説明文とイラストの両方を参照してください。点線に沿って切り取ると、ご使用の言語とイラストが一致します。

OR どちらか片方の品目を選択してください。

日本語は **34-35** ページ

中文 - 如何使用本说明书

请同时参阅文字说明和插图以获得最佳阅读效果。请沿着虚线裁剪，将您的语言与插图匹配起来。

OR 选择一项或另一项。

中文文字说明请参见第 **36-37** 页

Specifications

- ✦ Weight capacity: 13.6 kg (30 lbs) includes TV and any accessories

⚠ CAUTION: Avoid potential personal injuries and property damage!

- ✦ Do not use this product for any purpose not explicitly specified by manufacturer.
- ✦ The wall must be capable of supporting five times the weight of the monitor and mount combined.
- ✦ This product is not designed for use in metal stud walls!
- ✦ If you do not understand these instructions, or have doubts about the safety of the installation, assembly or use of this product, contact Customer Service or call a qualified contractor.
- ✦ Manufacturer is not responsible for damage or injury caused by incorrect assembly or use.

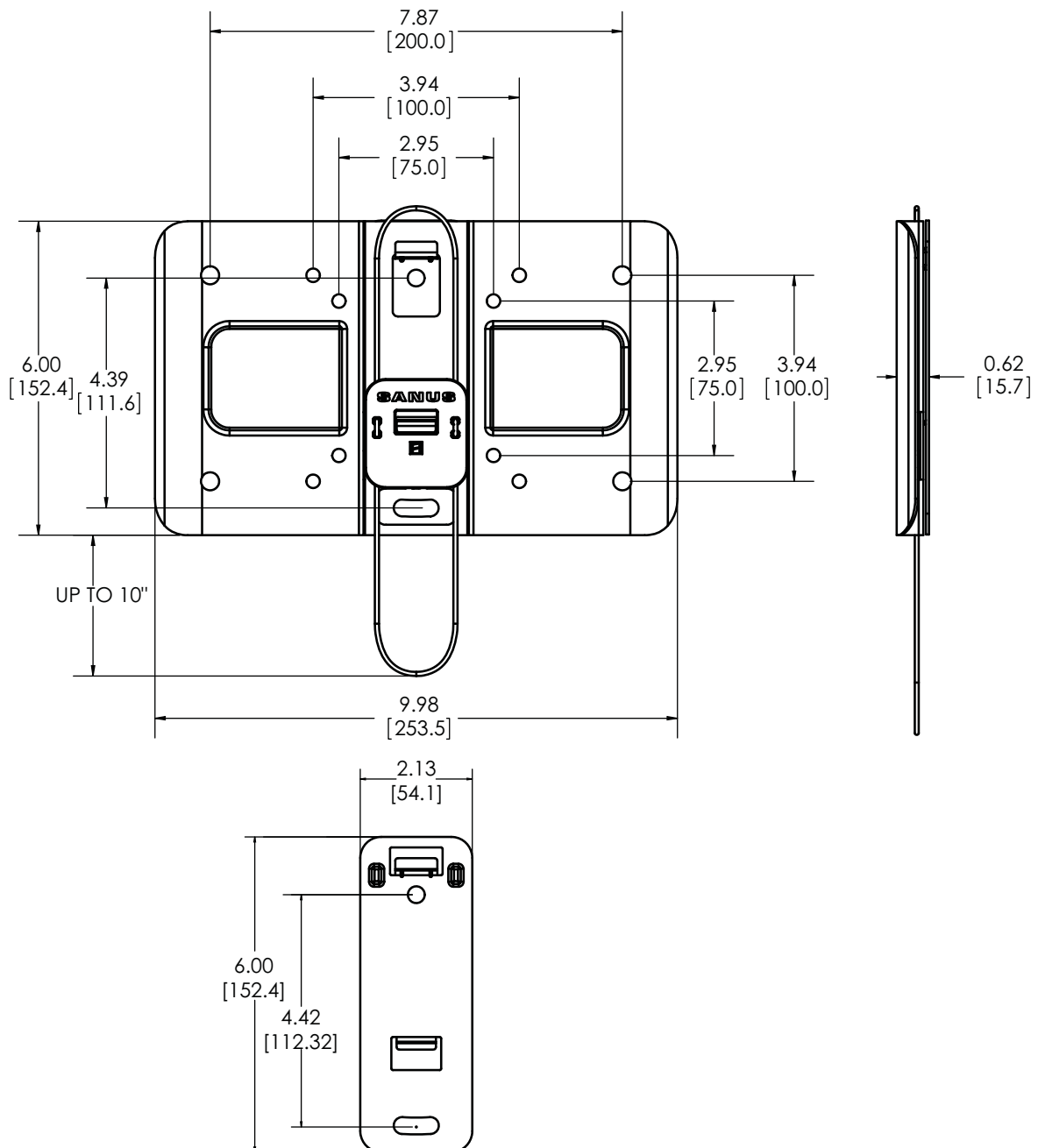

Required Tools



Supplied Parts and Hardware

▲ WARNING: This product contains small items that could be a choking hazard if swallowed.

Before starting assembly, verify all parts are included and undamaged. If any parts are missing or damaged, do not return the damaged item to your dealer; contact Customer Service. Never use damaged parts!

NOTE: M4 describes the diameter, mm describes the length of screws that are labeled M# x ##mm. Not all hardware included will be used.

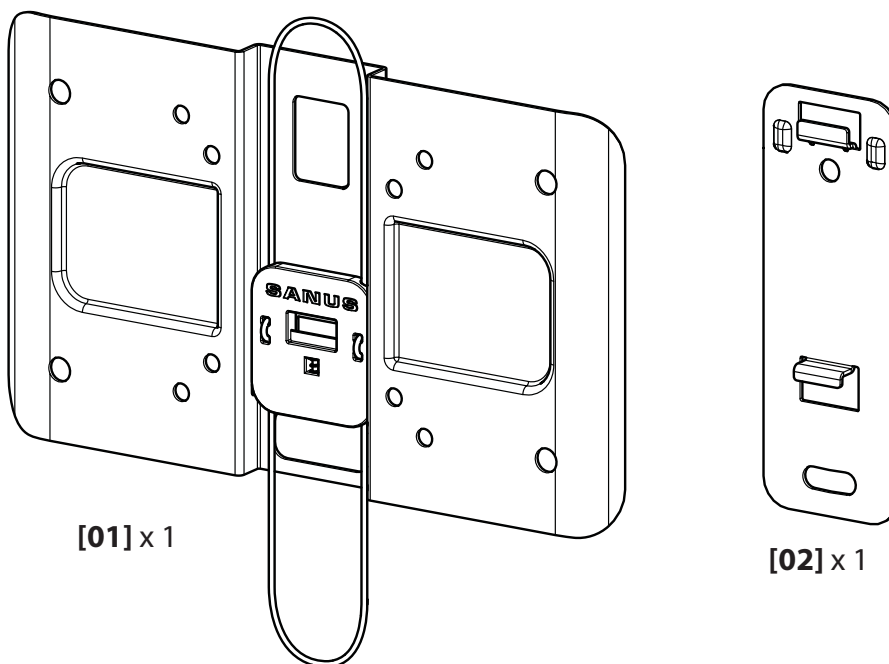

M4 x 12mm

[03] x 4



M4 x 35mm

[04] x 4

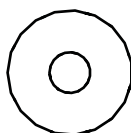

[05] x 4

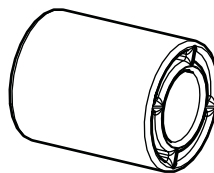

[06] x 4

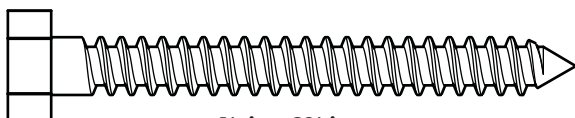

$\frac{5}{16}$ in x 2 $\frac{3}{4}$ in

[07] x 2

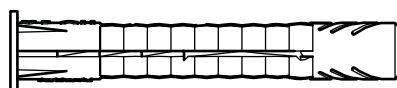

[08] x 2

1 Select TV Hardware and Mount TV Brackets

1-1 Choose screw length

Verify that there are adequate threads to secure the brackets to the monitor. If you encounter resistance, stop immediately and contact customer service.

▲ CAUTION: Avoid potential personal injuries and property damage! Use the shortest screw and spacer combination to accommodate your needs (see 1-2). Using hardware that is too long may damage your monitor's internal components.

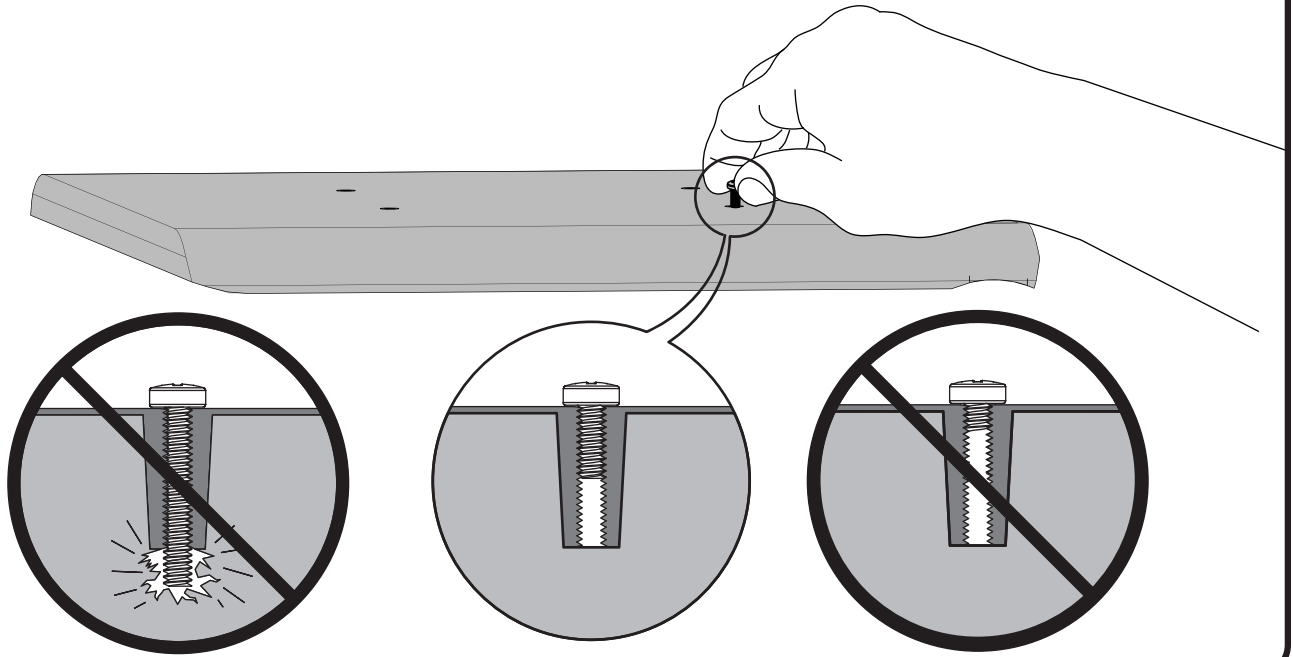

1-2 Select the hardware configuration

Your TV type will help you determine which hardware configuration to use. Match your type of TV to the suggested hardware configuration on the next page.

- A. Installation option without spacers (TVs with flat backs).
- B. Installation option using spacers (TVs with obstructed backs or inset mounting holes).

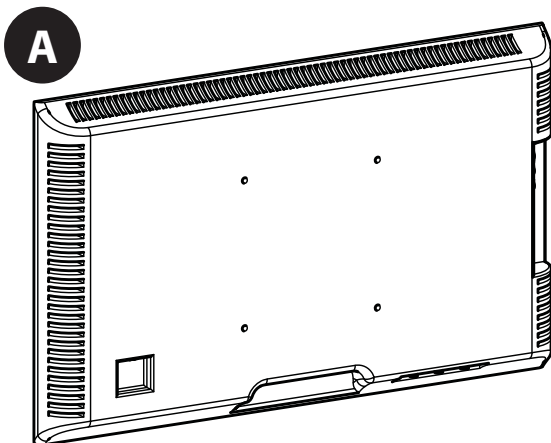

OR

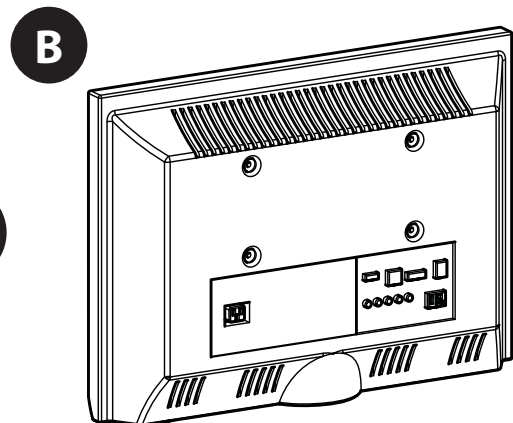

1-3 Attach selected Hardware



TVs with flat backs

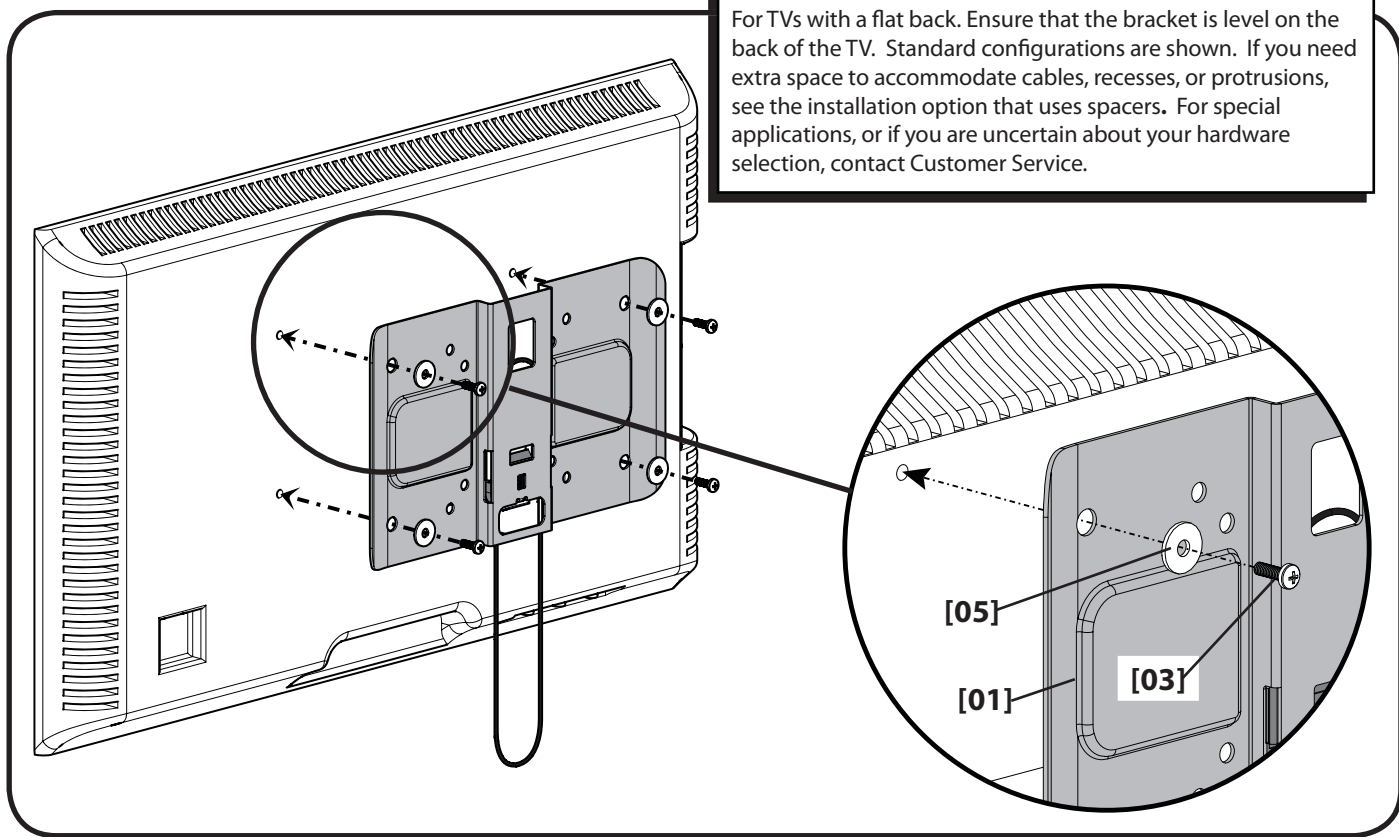

TVs with irregular/obstructed backs

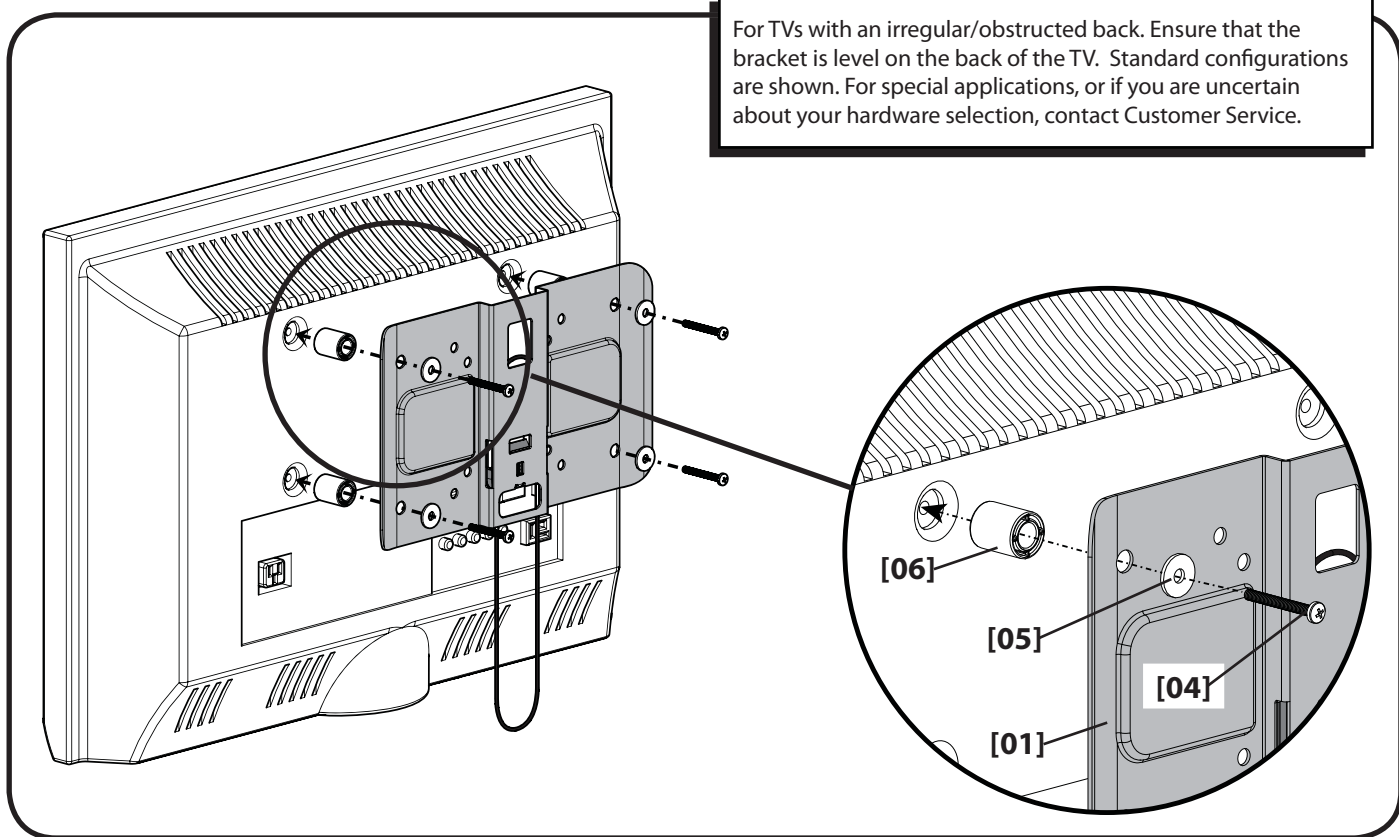

2 Adjust Release Cord

Adjust release cord until bottom of cord is level with the bottom of the TV.

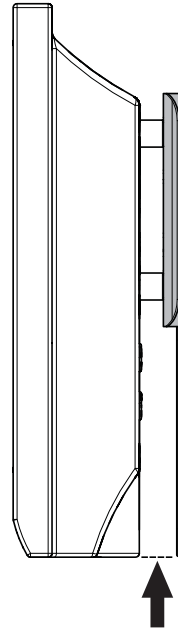
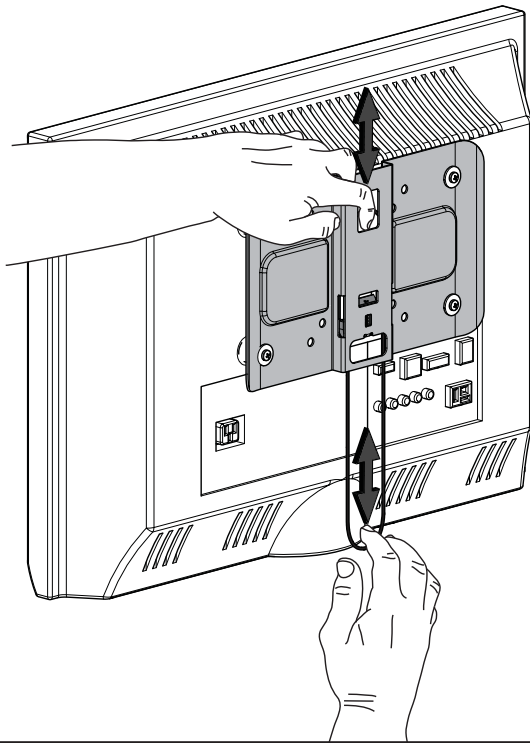

3 Wood Stud Mounting



Locate a stud. Verify the center of the stud using an edge to edge stud finder.

⚠ CAUTION: Improper use could reduce the holding power of the lag bolt. To avoid potential injuries or property damage:

- ✘ Any material covering the wall must not exceed 16 mm (5/8 in.).
- ✘ Minimum wood stud size: common 2 x 4 in. (nominal 1 1/2 x 3 1/2 in.)

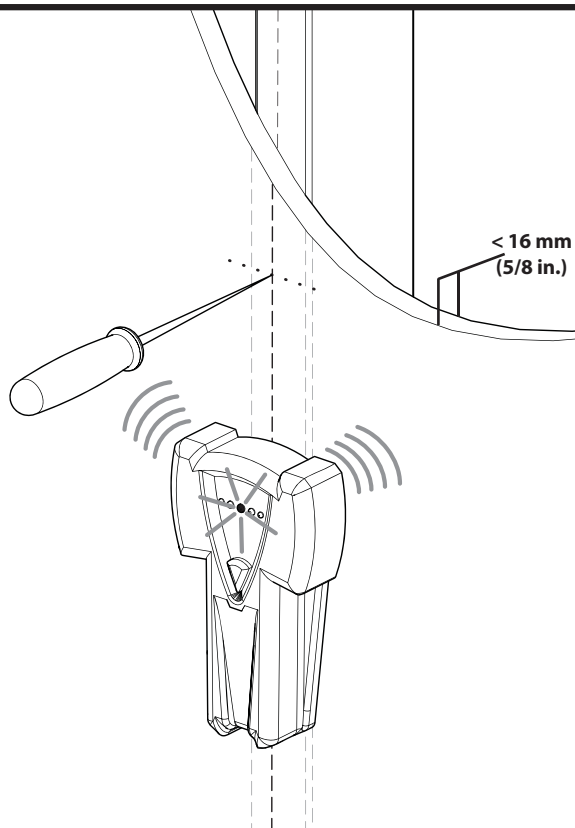

3 Wood Stud Mounting continued

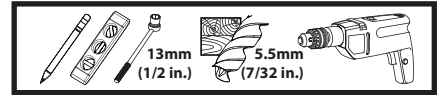

Level the wall plate [02] and mark the locations.

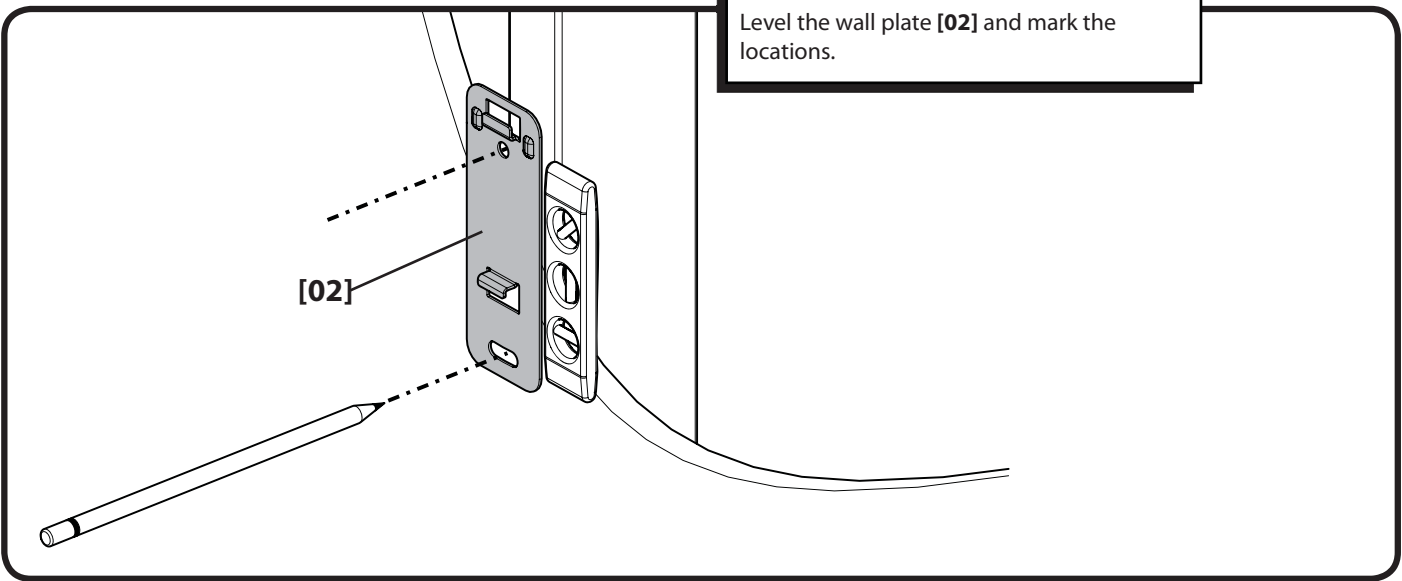

Drill pilot holes as illustrated.
CAUTION: Pilot holes **MUST** be drilled to a depth of 75 mm (3 in.), using a 5.5 mm (7/32 in.) diameter drill bit.

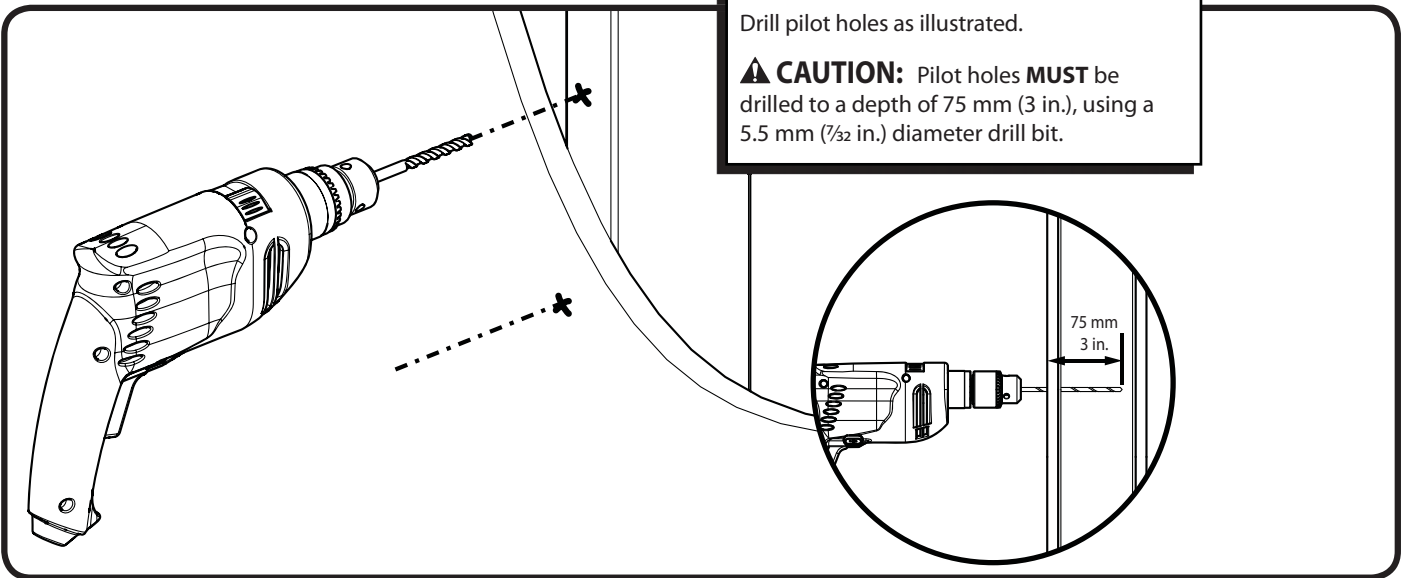

Place the wall plate [02] against the wall. Tighten lag bolts [07] only until they are pulled firmly against the wall plate [02].
CAUTION: Improper use could reduce the holding power of the lag bolt. To avoid potential injuries or property damage:
DO NOT over-tighten the lag bolts [07].

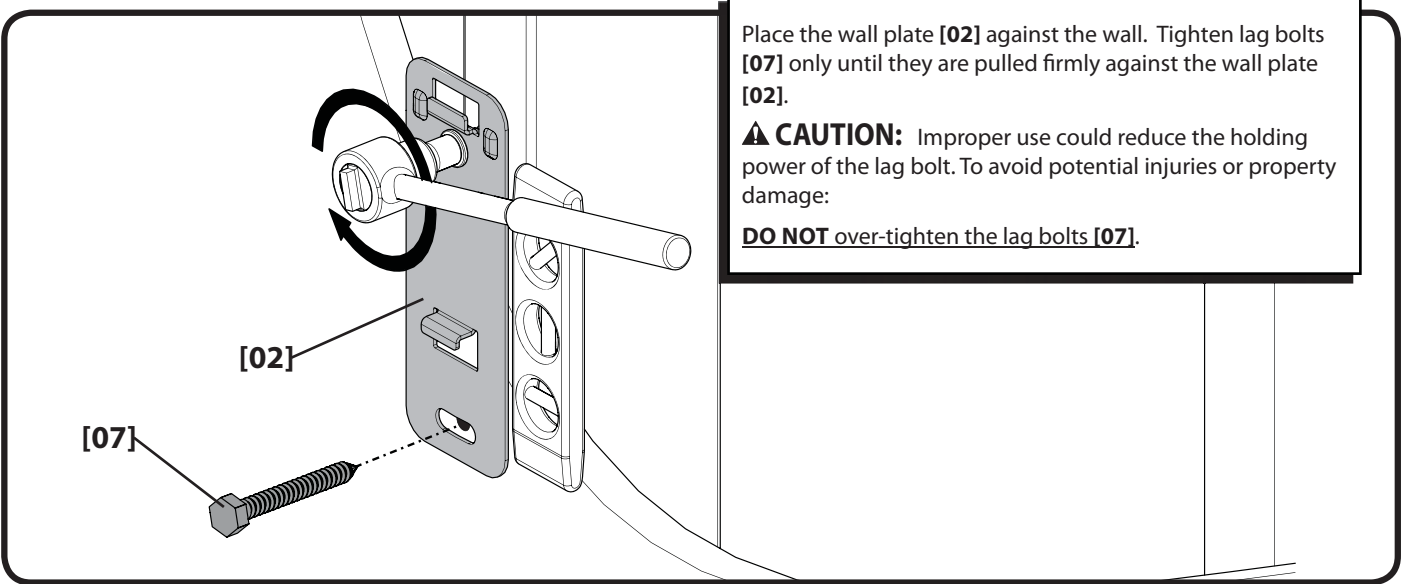

4 Wall Mounting - Solid Concrete and Concrete Block

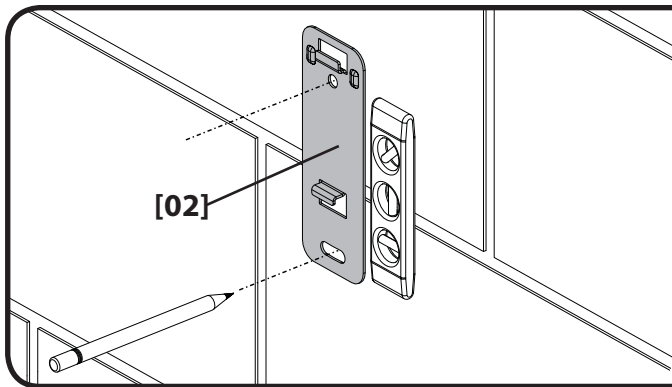
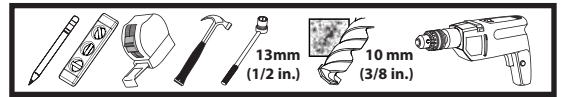

Level wall plate [02] and mark the hole locations.

- ✦ Mount wall plate [02] directly onto the concrete surface.
- ✦ Minimum solid concrete thickness: 8 in.

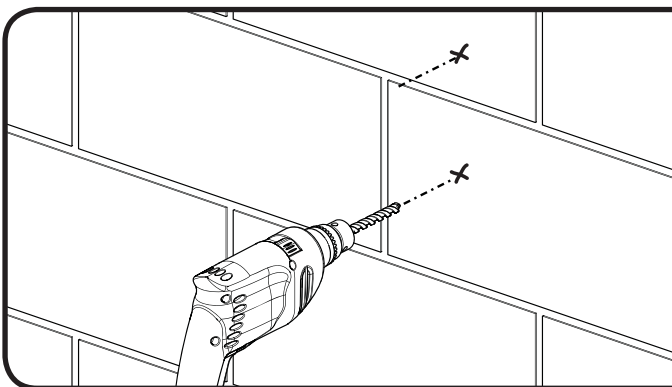

⚠ CAUTION: Pilot holes **MUST** be drilled to a depth of 75 mm (3 in.), using a 10 mm (3/8 in.) diameter drill bit.

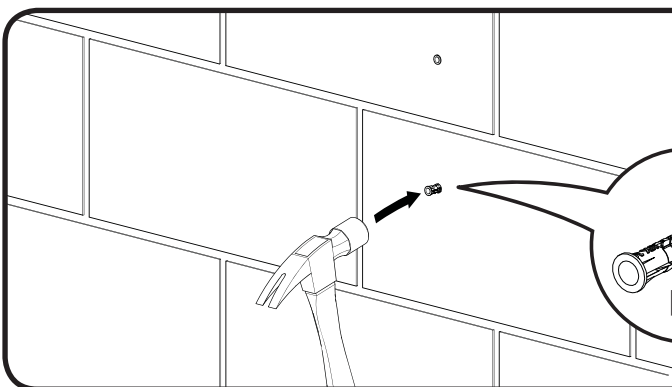
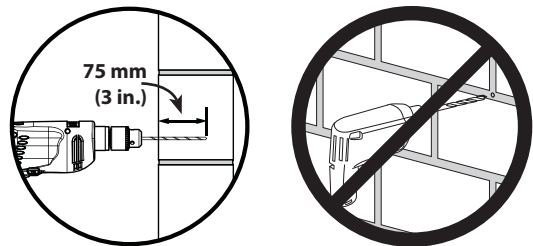

⚠ CAUTION: To avoid potential injuries or property damage be sure the anchors [08] seat flush with the concrete surface.

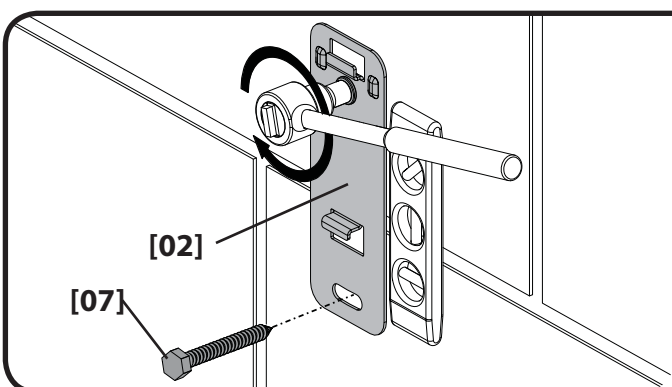

Place the wall plate [02] against the wall. Tighten lag bolts [07] only until they are pulled firmly against the wall plate [02].

⚠ CAUTION: Improper use could reduce the holding power of the lag bolt. To avoid potential injuries or property damage:

DO NOT over-tighten the lag bolts [07].

5 Mounting TV Bracket to Wall Plate

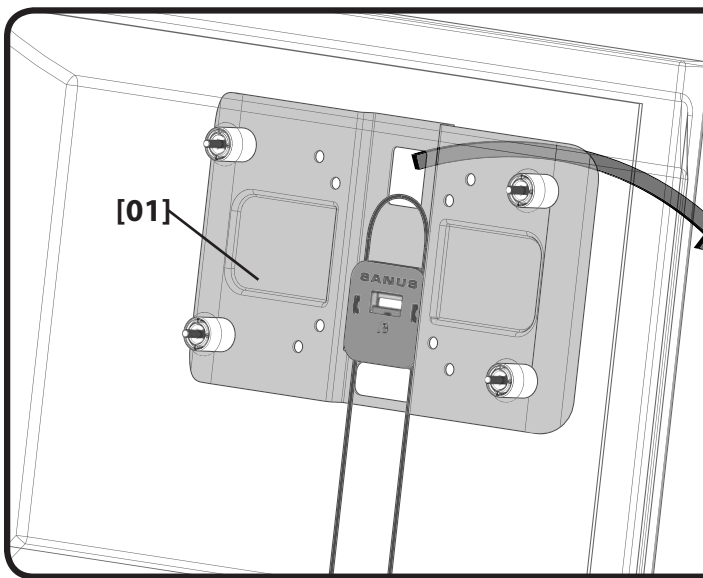

Fit the top hole on the TV Bracket [01] onto the top hook of the wall plate [02].
Heavy: You will need assistance with this step!

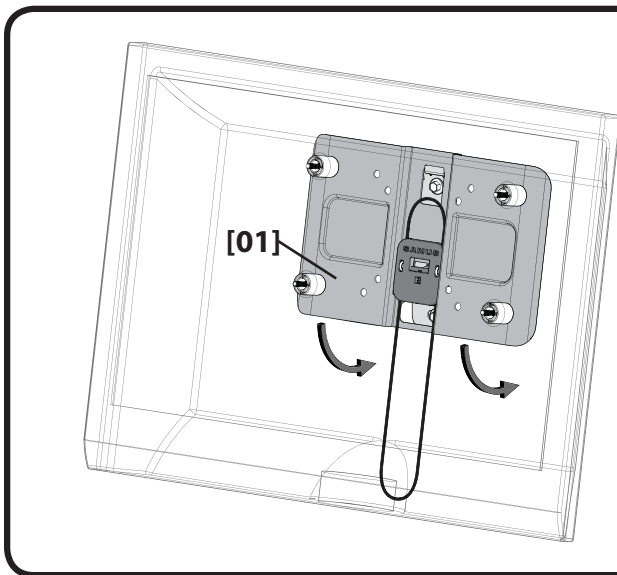

Swing the TV Bracket [01] down until the locking tab engages the lower hook of the wall plate [02]. You will hear a "click" sound when the locking tab is snaps into place.

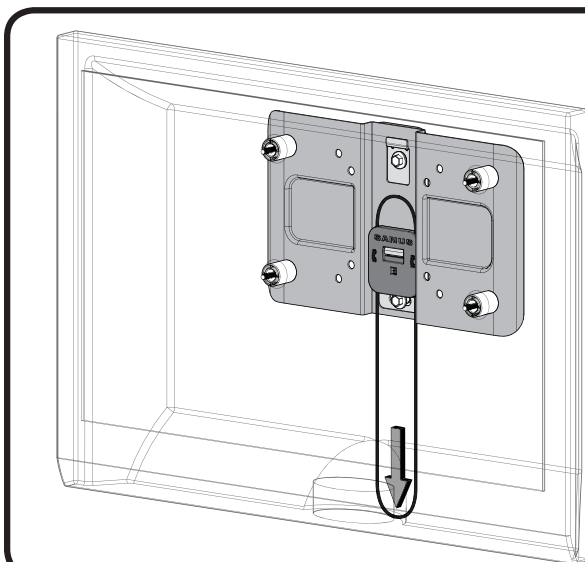

To remove the TV Bracket [01] from the wall plate [02], pull down on the release cord to disengage the locking tab then swing the TV Bracket [01] out from the bottom and lift the bracket from the upper hook of the wall plate [02].

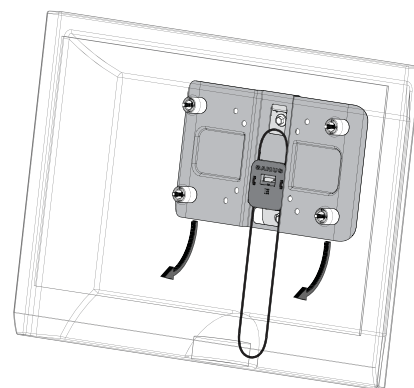

Features

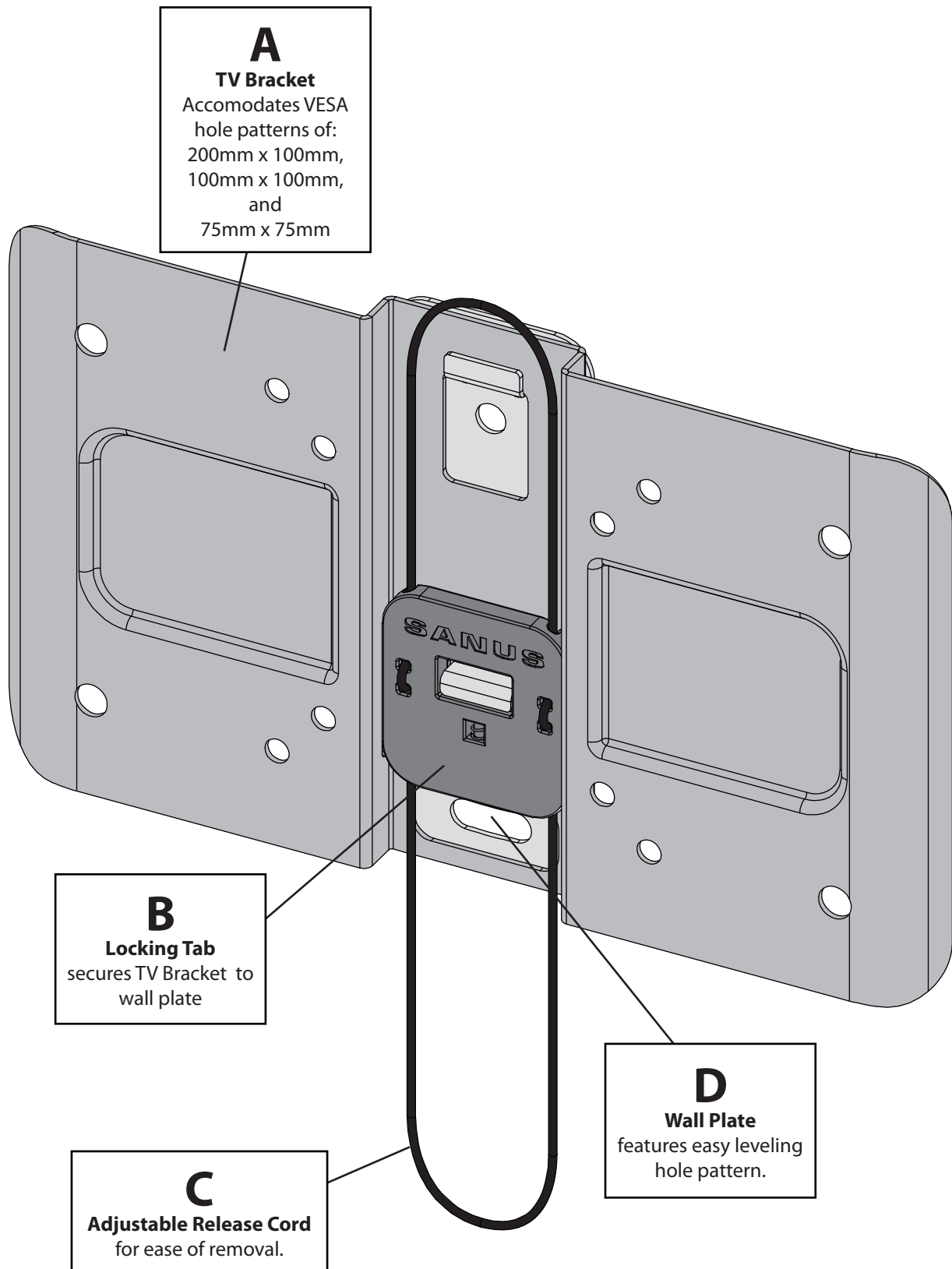



Caractéristiques techniques Voir les illustrations de la page 3

- ✘ Capacité de charge : 13,6 kg (30 lb) incluant le téléviseur et tous les accessoires.

⚠ ATTENTION : Évitez les dommages matériels et les blessures!

- ✘ Ne pas utiliser ce produit à d'autres fins que celles spécifiées par le fabricant.
- ✘ Le mur doit pouvoir supporter cinq fois le poids total du moniteur et du support.
- ✘ Ce produit n'est pas conçu pour être utilisé sur des murs dont les montants sont en métal!
- ✘ Si vous ne comprenez pas toutes ces instructions ou si vous avez des doutes sur la sécurité de l'installation, du montage ou de l'utilisation de ce produit, veuillez contacter un installateur qualifié ou le service à la clientèle du fabricant.
- ✘ Le fabricant n'est pas responsable des blessures ou des dommages causés par une mauvaise utilisation ou un montage incorrect.

Outils nécessaires Voir les illustrations de la page 4

Pièces et quincaillerie fournies Voir les illustrations de la page 4

⚠ AVERTISSEMENT : Ce produit contient de petites pièces qui peuvent représenter un risque d'étouffement.

Avant de commencer l'assemblage, assurez-vous que toutes les pièces sont présentes et qu'elles ne sont pas endommagées. Si une pièce est manquante ou endommagée, ne retournez pas les pièces endommagées à votre revendeur. Contactez plutôt le service clientèle. N'utilisez jamais de pièces endommagées!

REMARQUE : Les pièces comprises ne doivent pas nécessairement être toutes utilisées.

1 Sélectionnez la quincaillerie pour le téléviseur Voir les illustrations de la page 5

1-1 Sélectionnez la longueur des vis Voir les illustrations de la page 5

Assurez-vous qu'il y a suffisamment de filets pour installer solidement les supports sur le moniteur. Si vous sentez une résistance, arrêtez immédiatement et contactez le Service à la clientèle.

⚠ **ATTENTION :** Évitez les dommages matériels et les blessures! Utilisez la combinaison la plus courte possible de vis et d'entretoise nécessaire. L'utilisation de quincaillerie trop longue pourrait endommager les composantes internes de votre moniteur.

1-2 Sélectionnez configuration de la quincaillerie Voir les illustrations de la page 5

Le type de téléviseur vous aidera à choisir la configuration de la quincaillerie à utiliser. Faites correspondre votre type de téléviseur à l'une des configurations de quincaillerie suggérées à la page suivante.

- Option d'installation sans entretoises (téléviseur à dos plat).
- Option d'installation avec entretoises (téléviseur avec dos irrégulier ou avec trous de montage encastrés).

1-3 Attachez la quincaillerie sélectionnée Voir les illustrations de la page 6

A. Pour les téléviseurs à dos plat

Assurez-vous que le support est à l'horizontale derrière le téléviseur.

Si vous avez besoin de plus d'espace à cause des câbles, des creux ou des protubérances, voir les configurations ci-dessous.

B. Pour les téléviseurs avec un dos irrégulier

Assurez-vous que le support est à l'horizontale derrière le téléviseur.

Les configurations standard sont illustrées. Consultez le Service à la clientèle pour toute application particulière ou si vous avez des doutes quant à la quincaillerie à utiliser.

2 Réglage du câble de dégagement Voir les illustrations de la page 7

Réglez le câble de dégagement jusqu'à ce que le bas du câble s'aligne avec le bas du téléviseur.

3 Installation sur des murs avec montants de bois Voir les illustrations de la page 7

Trouvez le montant. Vérifiez le centre du montant à l'aide d'un localisateur bord à bord.

⚠ **ATTENTION :** Une utilisation inadéquate peut réduire la force de rétention du boulon tire-fond. Afin d'éviter tout dommage matériel ou blessure :

- ✘ L'épaisseur du matériau de revêtement de mur ne doit pas excéder 16 mm (5/8 po).
- ✘ Dimension minimale du montant de bois : commune 51 x 102 mm (2 x 4 po) (nominale 38 x 89 mm/1,5 x 3,5 po).

Mettez la plaque murale [02] à niveau et marquez les emplacements des trous.

Percez des avant-trous tel qu'illustré.



⚠ ATTENTION : Les avant-trous **DOIVENT** être percés à une profondeur de 75 mm (3 po) à l'aide d'un foret de 5,5 mm (7/32 po).

Installez la plaque murale **[02]** au mur. Serrez les boulons tire-fond **[07]** jusqu'à ce qu'ils s'appuient fermement sur la plaque murale **[02]**.

⚠ ATTENTION : Une utilisation inadéquate peut réduire la force de rétention du boulon tire-fond. Afin d'éviter tout dommage matériel ou blessure :

NE PAS trop serrer les boulons tire-fond **[07]**.

4 Montage sur béton coulé ou sur blocs de béton Voir les illustrations de la page 9

Mettez la plaque murale **[02]** à niveau et marquez les emplacements des trous.

- ✦ Montez la plaque murale **[02]** directement sur la surface de béton.
- ✦ Épaisseur minimale du béton coulé : 203 mm (8 po).

⚠ ATTENTION : Les avant-trous **DOIVENT** être percés à une profondeur de 75 mm (3 po) à l'aide d'un foret de 10 mm (3/8 po).

⚠ ATTENTION : Afin d'éviter tout dommage matériel ou blessure assurez-vous que les douilles à expansion **[08]** ne dépassent pas de la surface de béton.

Installez la plaque murale **[02]** au mur. Serrez les boulons tire-fond **[07]** jusqu'à ce qu'ils s'appuient fermement sur la plaque murale **[02]**.

⚠ ATTENTION : Une utilisation inadéquate peut réduire la force de rétention du boulon tire-fond. Afin d'éviter tout dommage matériel ou blessure :

NE PAS trop serrer les boulons tire-fond **[07]**.

5 Installation du support du téléviseur à la plaque murale Voir les illustrations à la page 10

Faire correspondre le trou supérieur du support du téléviseur **[01]** sur le crochet supérieur de la plaque murale **[02]**.

Lourd : Vous aurez besoin de quelqu'un pour vous aider à cette étape!

Faites pivoter le support du téléviseur **[01]** vers le bas jusqu'à ce que la languette de verrouillage s'enclenche dans le crochet inférieur du support mural **[02]**. Vous entendrez un « clic » lorsque la languette de verrouillage s'emboîtera en place.

Pour retirer le téléviseur **[01]** de la plaque murale **[02]**, tirez le câble de dégagement vers le bas pour dégager la languette de verrouillage puis faites pivoter le support du téléviseur **[01]** à partir du bas et soulever la languette du crochet supérieur du support mural **[02]**.

Caractéristiques Voir les illustrations de la page 11

A Support de téléviseur compatible avec les configurations de trous VESA de : 200 mm x 100 mm, 100 mm x 100 mm, et 75 mm x 75 mm.

B La languette de verrouillage fixe solidement le support de téléviseur à la plaque murale.

C Câble de dégagement réglable pour faciliter le retrait.

D Le support mural est muni d'une configuration de trous facilitant la mise à niveau.



Spezifikationen Siehe Abbildungen auf Seite 3

- ✘ Tragkraft: 13,6 kg (30 lbs) inkl. Fernseher und Zubehör.

⚠ ACHTUNG: Vermeiden Sie Verletzungen und Sachschäden!

- ✘ Verwenden Sie dieses Produkt nur für den vom Hersteller ausdrücklich angegebenen Zweck.
- ✘ Die Wand muss das Fünffache des Gesamtgewichts von Monitor und Halterung tragen können.
- ✘ Dieses Produkt ist nicht für die Verwendung an Wänden mit Metallträgern geeignet!
- ✘ Falls Sie diese Anleitung nicht verstehen sollten oder Zweifel bezüglich der sicheren Montage, des Zusammenbaus oder der Verwendung des Produkts haben, kontaktieren Sie den Kundendienst des Herstellers oder einen qualifizierten Auftragnehmer.
- ✘ Der Hersteller haftet nicht für Schäden oder Verletzungen, die durch falsche Montage oder Verwendung verursacht werden.

Erforderliche Werkzeuge Siehe Abbildungen auf Seite 4

Mitgelieferte Teile und Befestigungsmaterialien Siehe Abbildungen auf Seite 4

⚠ WARNUNG: Dieses Produkt enthält kleine Teile, die beim Verschlucken zum Erstickungstod führen können.

Prüfen Sie vor Montagebeginn, ob alle Teile vorhanden und unbeschädigt sind. Falls Teile fehlen oder beschädigt sind, bringen Sie das Produkt nicht zum Händler zurück, sondern wenden Sie sich an den Kundendienst. Verwenden Sie niemals beschädigte Teile!

HINWEIS: Es wird nicht das gesamte mitgelieferte Befestigungsmaterial verwendet.

1 Wählen Sie die Befestigungsmaterialien für den Fernseher aus Siehe Abbildungen auf Seite 5

1-1 Wählen Sie die Schraubenlänge Siehe Abbildungen auf Seite 5

Stellen Sie sicher, dass geeignete Gewindegänge für die Befestigung der Anschlussplatten am Monitor vorhanden sind. Falls Sie auf Widerstand stoßen, brechen Sie die Montage unverzüglich ab und rufen Sie den Kundendienst an.

⚠ ACHTUNG: Vermeiden Sie Verletzungen und Sachschäden! Verwenden Sie die kürzeste Schrauben-Abstandhalter-Kombination, die unter den gegebenen Montagebedingungen möglich ist. Durch die Verwendung von zu langen Schrauben können die inneren Komponenten Ihres Monitors beschädigt werden.

1-2 Wählen Sie die Konfiguration der Befestigungsmaterialien aus Siehe Abbildungen auf Seite 5

Ihr Fernsehertyp wird Ihnen beim Bestimmen der richtigen Konfiguration der Befestigungsmaterialien behilflich sein. Stimmen Sie Ihren Fernsehertyp mit den Befestigungsmaterialien nach den auf der nächsten Seite angegebenen Konfigurationsvorschlägen ab.

- Montage ohne Abstandhalter (Fernseher mit flacher Rückseite).
- Montage mit Abstandhaltern (Fernseher mit unebener Rückseite oder vertieften Montagebohrungen).

1-3 Bringen Sie die ausgewählten Befestigungsmaterialien an Siehe Abbildungen auf Seite 6

A. Für Fernseher mit flacher Rückseite

Achten Sie darauf, dass die Anschlussplatte flach auf der Rückseite des Fernsehers anliegt.

Wenn Sie mehr Platz für Kabel, Vertiefungen oder Überstände benötigen, wählen Sie eine der nachstehenden Konfigurationen.

B. Für Fernseher mit unebener Rückseite

Achten Sie darauf, dass die Anschlussplatten flach auf der Rückseite des Fernsehers anliegen.

Die Abbildungen zeigen Standardkonfigurationen. Für Spezialanwendungen oder, wenn Sie sich bei der Wahl der Befestigungsmaterialien nicht sicher sind, wenden Sie sich an den Kundendienst.

2 Passen Sie den Kabelauslöser an Siehe Abbildungen auf Seite 7

Ziehen Sie den Kabelauslöser so weit nach unten, bis sein unteres Ende mit der Unterseite des Fernsehers ausgerichtet ist.

3 Montage an Holzbalken Siehe Abbildungen auf Seite 7

Suchen Sie einen Balken. Bestimmen Sie mithilfe eines Kante-zu-Kante-Balkensuchers die Mitte des Balkens.

⚠ ACHTUNG: Eine unsachgemäße Verwendung kann die Haltekraft der Ankerschraube verringern. Vermeiden Sie Verletzungen und Sachschäden:

- ✘ Jegliches Material, das die Wand bedeckt, darf 16 mm (5/8 Zoll) nicht überschreiten.
- ✘ Mindestmaße der Holzbalken: üblich 51 x 102 mm (2 x 4 Zoll) (nominell 38 x 89 mm /1,5 x 3,5 Zoll).

Richten Sie die Wandplatte **[02]** aus und markieren Sie die Stellen für die Bohrlöcher.

Bohren Sie Vorbohrungen wie in der Abbildung dargestellt.



▲ ACHTUNG: Vorbohrungen **MÜSSEN** mit einem 5,5-mm-Bohrer (7/32 Zoll) bis zu 75 mm (3 Zoll) tief gebohrt werden. Halten Sie die Wandplatte **[02]** an die Wand. Ziehen Sie die Ankerschrauben **[07]** nur so weit an, bis sie fest an der Wandplatte **[02]** anliegen.

▲ ACHTUNG: Eine unsachgemäße Verwendung kann die Haltekraft der Ankerschraube verringern. Vermeiden Sie Verletzungen und Sachschäden:

Ziehen Sie die Ankerschrauben **[07]** **NICHT** zu fest an.

4 Massivbeton und Betonblöcke Siehe Abbildungen 9

Richten Sie die Wandplatte **[02]** aus und markieren Sie die Stellen für die Bohrlöcher.

- ✦ Montieren Sie die Wandplatte **[02]** direkt an der Betonfläche.
- ✦ Mindestdicke der Massivbetonwand: 203 mm (8 Zoll)

▲ ACHTUNG: Vorbohrungen **MÜSSEN** mit einem 10-mm-Bohrer (3/8 Zoll) bis zu 75 mm (3 Zoll) tief gebohrt werden.

▲ ACHTUNG: Vermeiden Sie Verletzungen und Sachschäden: Stellen Sie sicher, dass die Dübel **[08]** bündig mit der Betonoberfläche abschließen.

Halten Sie die Wandplatte **[02]** an die Wand. Ziehen Sie die Ankerschrauben **[07]** nur so weit an, bis sie fest an der Wandplatte **[02]** anliegen.

▲ ACHTUNG: Eine unsachgemäße Verwendung kann die Haltekraft der Ankerschraube verringern. Vermeiden Sie Verletzungen und Sachschäden:

Ziehen Sie die Ankerschrauben **[07]** **NICHT** zu fest an.

5 Montieren der Anschlussplatte des Fernsehers an der Wandplatte Siehe Abbildungen auf Seite 10

Hängen Sie den Fernseher mit der oberen Öffnung der Anschlussplatte **[01]** am oberen Haken der Wandplatte **[02]** ein.

Schwer: Bei diesem Schritt werden Sie Hilfe benötigen!

Legen Sie jetzt das untere Ende der Anschlussplatte **[01]** an die Wandplatte an, um die Verriegelung mit dem unteren Haken der Wandplatte **[02]** in Eingriff zu bringen. Ein hörbares Klickgeräusch lässt Sie wissen, dass die Verriegelung eingerastet ist.

Ziehen Sie zum Entfernen der Anschlussplatte **[01]** von der Wandplatte **[02]** den Kabelauslöser nach unten, damit sich die Verriegelung löst. Bewegen Sie dann die Anschlussplatte **[01]** am unteren Ende von der Wandplatte weg und heben Sie sie vom oberen Haken der Wandplatte **[02]** herunter.

Eigenschaften Siehe Abbildungen auf Seite 11

A TV-Anschlussplatte für die folgenden VESA-Bohrmuster: 200 mm x 100 mm, 100 mm x 100 mm und 75 mm x 75 mm.

B Verriegelung sichert TV-Anschlussplatte an der Wandplatte.

C Kinderleichtes Entfernen durch anpassbaren Kabelauslöser.

D Wandhalterung mit Bohrmuster für einfaches Nivellieren.



Especificaciones Consulte los gráficos en la página 3

- ✘ Peso máximo: 13,6 kg (30 lb) incluidos el televisor y los accesorios.

⚠ PRECAUCIÓN: Evite lesiones físicas y daños materiales.

- ✘ No utilice este producto para ningún otro propósito que no sea el explícitamente especificado por el fabricante.
- ✘ La pared debe ser capaz de soportar hasta cinco veces el peso del monitor y la montura combinados.
- ✘ ¡Este producto no está diseñado para utilizar en paredes con montantes de metal!
- ✘ Si no entiende las instrucciones o si tiene dudas acerca de la seguridad de la instalación, el montaje o el uso del producto, póngase en contacto con el servicio de atención al cliente del fabricante o llame a un técnico cualificado.
- ✘ El fabricante no se responsabiliza de ningún daño o lesión resultante del montaje incorrecto o el uso indebido.

Herramientas necesarias Consulte los gráficos en la página 4

Piezas y elementos de sujeción suministrados Consulte los gráficos en la página 4

⚠ ADVERTENCIA: Este producto contiene piezas pequeñas que podrían causar asfixia si se tragasen.

Antes de comenzar a montar la unidad, verifique que todas las piezas estén incluidas y en buen estado. En caso de que falten piezas o alguna esté dañada, no devuelva el elemento defectuoso al distribuidor. Póngase en contacto con el servicio de atención al cliente. Nunca utilice piezas en mal estado.

NOTA: No se utilizarán todos los elementos de sujeción incluidos.

1 Seleccione los elementos de sujeción del televisor Consulte los gráficos en la página 5

1-1 Escoja la longitud de los tornillos Consulte los gráficos en la página 5

Verifique que haya roscas adecuadas para fijar los soportes al monitor. Si nota resistencia, no continúe y póngase en contacto con el servicio de atención al cliente.

⚠ PRECAUCIÓN: Evite posibles lesiones personales y daños materiales. Utilice la combinación de tornillo y espaciador más corta que se ajuste a sus necesidades. El uso de elementos de sujeción demasiado largos puede dañar los componentes internos del monitor.

1-2 Seleccione la configuración de los elementos de sujeción Consulte los gráficos en la página 5

El tipo de televisor le ayudará a determinar la configuración de elementos de sujeción que debe utilizar. Compruebe la configuración de elementos de sujeción recomendada para su tipo de televisor en la página siguiente.

- Opción de instalación sin espaciadores (televisores con parte posterior plana).
- Opción de instalación con espaciadores (televisores con parte posterior irregular u orificios de montaje empotrado).

1-3 Colocación de los elementos de sujeción seleccionados Consulte los gráficos en la página 6

A. Para televisores con la parte posterior plana

Asegúrese de que el soporte esté a igual altura que la parte posterior del televisor.

Si necesita espacio adicional para cables, huecos o protuberancias, vea la configuración siguiente.

B. Para televisores con la parte posterior irregular

Asegúrese de que los soportes estén a igual altura en la parte posterior del televisor.

Se muestran las configuraciones estándar. Para aplicaciones especiales, o si no está seguro de la selección de elementos de sujeción, póngase en contacto con el servicio de atención al cliente.

2 Ajuste del cable de desenganche Consulte los gráficos en la página 7

Ajuste el cable de desenganche de modo que la parte inferior del cable esté a la misma altura que la parte inferior del televisor.

3 Montaje en montante de madera Consulte los gráficos en la página 7

Localice el montante. Verifique el centro del montante utilizando un localizador de montantes de borde a borde.

⚠ PRECAUCIÓN: El uso incorrecto podría reducir la capacidad de sujeción del perno tirafondo. Para evitar posibles lesiones o daños materiales:

- ✘ Ningún material que cubra la pared debe superar los 16 mm (5/8 in.).
- ✘ Tamaño mínimo del montante de madera: común 51x102 mm (2 x 4 in.) (nominal 38x89 mm /1,5 x 3,5 in.).

Nivele la placa de pared [02] y marque la posición de los orificios.

Taladre los orificios guía tal como se ilustra en la imagen.



⚠ PRECAUCIÓN: Los orificios guía **DEBEN** taladrarse hasta una profundidad de 75 mm (3 in.), utilizando una broca de 5,5 mm (7/32 in.) de diámetro.

Coloque la placa de pared **[02]** contra la pared. Apriete los pernos tirafondo **[07]** solo hasta que queden firmemente sujetos contra la placa de pared **[02]**.

⚠ PRECAUCIÓN: El uso incorrecto podría reducir la capacidad de sujeción del perno tirafondo. Para evitar posibles lesiones o daños materiales:

NO apriete excesivamente los pernos tirafondo **[07]**.

4 Montaje en pared - Hormigón macizo y bloque de hormigón Consulte los gráficos en la página 9

Nivele la placa de pared **[02]** y marque la posición de los orificios.

- ✦ Monte la placa de pared **[02]** directamente sobre la superficie de hormigón.
- ✦ Grosor mínimo del hormigón macizo: 203 mm (8 in.).

⚠ PRECAUCIÓN: Los orificios guía **DEBEN** taladrarse hasta una profundidad de 75 mm (3 in.), utilizando una broca de 10 mm (3/8 in.) de diámetro.

⚠ PRECAUCIÓN: Para evitar posibles lesiones o daños materiales asegúrese de que los anclajes **[08]** estén asentados al mismo nivel de la superficie de hormigón.

Coloque la placa de pared **[02]** contra la pared. Apriete los pernos tirafondo **[07]** solo hasta que queden firmemente sujetos contra la placa de pared **[02]**.

⚠ PRECAUCIÓN: El uso incorrecto podría reducir la capacidad de sujeción del perno tirafondo. Para evitar posibles lesiones o daños materiales:

NO apriete excesivamente los pernos tirafondo **[07]**.

5 Montaje del soporte de televisor en la placa de pared Consulte los gráficos en la página 10

Coloque el orificio superior del soporte de televisor **[01]** sobre el gancho superior de la placa de pared **[02]**.

Producto pesado: Necesitará ayuda con este paso.

Incline el soporte de televisor **[01]** hacia abajo hasta que la pestaña de bloqueo se enganche en el gancho inferior de la montura de pared **[02]**. Se oirá un "clic" cuando la pestaña de bloqueo encaje en su posición.

Para retirar el soporte de televisor **[01]** de la placa de pared **[02]**, tire del cable de desenganche para desenganchar la pestaña de bloqueo, incline el soporte de televisor **[01]** hacia fuera desde la parte inferior y levante el soporte para separarlo del gancho superior de la montura de pared **[02]**.

Características Consulte los gráficos en la página 11

A El soporte de televisor es compatible con los patrones de orificios VESA de: 200 mm x 100 mm, 100 mm x 100 mm y 75 mm x 75 mm.

B La pestaña de bloqueo sujeta el soporte de televisor a la placa de pared.

C Cable de desenganche ajustable para facilitar la extracción.

D La montura de pared incorpora un patrón de orificios para facilitar la nivelación.



Especificações Consulte a ilustração na página 3

- ✖ Capacidade de peso: 13,6 kg (30 lbs.) incluindo TV e acessórios.

⚠ CUIDADO: Evite possíveis ferimentos pessoais e dano à propriedade!

- ✖ Não use este produto para uma finalidade diferente daquela explicitamente especificada pelo fabricante.
- ✖ A parede tem que ser capaz de suportar cinco vezes o peso do monitor e do suporte combinados.
- ✖ Este produto não foi projetado para uso em paredes com parafusos de metal!
- ✖ Se houver dúvida sobre essas instruções ou sobre a segurança da instalação, montagem ou uso deste produto, entre em contato com o Atendimento ao Cliente do fabricante ou ligue para um prestador de serviços qualificado.
- ✖ O fabricante não se responsabiliza por danos ou ferimentos causados por montagem ou uso incorretos.

Ferramentas necessárias Consulte a ilustração na página 4

Peças e ferramentas fornecidas Consulte a ilustração na página 4

⚠ AVISO: Este produto contém itens pequenos que podem oferecer risco de sufocamento se engolidos.

Antes de iniciar a montagem, verifique se todas as peças estão incluídas e intactas. Se qualquer peça estiver faltando ou se estiver danificada, não devolva o item danificado para seu fornecedor; entre em contato com o Atendimento ao Cliente. Nunca use peças danificadas!

OBSERVAÇÃO: Nem todas as ferramentas incluídas serão usadas.

1 Selecione o tipo da TV Consulte a ilustração na página 5

1-1 Escolha o comprimento dos parafusos Consulte a ilustração na página 5

Verifique se há roscas adequadas para prender os suportes no monitor. Se você encontrar resistência, pare imediatamente e contate o serviço ao cliente.

⚠ **CUIDADO:** Evite possíveis ferimentos pessoais e dano à propriedade! Use a combinação mais curta de parafuso e espaçador para acomodar suas necessidades. O uso de material mais longo pode danificar os componentes internos do seu monitor.

1-2 Selecione a configuração Consulte a ilustração na página 5

O tipo da TV ajudará a determinar qual configuração que deve ser usada. Combine o tipo da sua TV com a configuração na próxima página.

- Instalação sem espaçadores (TVs com a parte traseira plana).
- Instalação com espaçadores (TVs com a parte traseira irregular ou com encaixes para montagem).

1-3 Prenda o hardware selecionado Consulte a ilustração na página 6

A. Para TVs com a parte traseira plana

Verifique se o suporte está nivelado na parte traseira da TV.

Se você precisar de mais espaço para cabos, recuos ou protuberâncias, veja a configuração abaixo.

B. Para TVs com a parte traseira irregular

Verifique se os suportes estão nivelados na parte traseira da TV.

As configurações padrão são mostradas. Para aplicações especiais, ou se você não tiver certeza sobre sua seleção de ferramentas, contate o Serviço ao cliente.

2 Ajuste o fio de liberação Consulte a ilustração na página 7

Ajuste o fio de liberação até que a extremidade inferior do fio esteja nivelada com a parte inferior da TV.

3 Montagem com pino de madeira Consulte a ilustração na página 7

Encontre um pino. Verifique o centro do pino usando um localizador de pino borda a borda.

⚠ **CUIDADO:** O uso incorreto pode reduzir a potência de fixação do parafuso interfragmentário. Para evitar possíveis ferimentos ou dano à propriedade:

- ✖ Qualquer material que cubra a parede não deve exceder 16 mm (5/8 pol.).
- ✖ Tamanho mínimo do pino de madeira: comum 51x102 mm (2 x 4 pol.) (nominal 38x89 mm / 1,5 x 3,5 pol.).

Nivele a placa de parede [02] e marque os locais.

Perfure os furos-piloto, como ilustrado.



⚠ CUIDADO: Os furos-piloto **DEVEM** ser perfurados em uma profundidade de 75 mm (3 pol.), usando uma broca de 5,5 mm (7/32 pol.) de diâmetro.

Coloque a placa de parede [02] contra a parede. Aperte os parafusos interfragmentários [07] somente até serem puxados firmemente contra a parede [02].

⚠ CUIDADO: O uso incorreto pode reduzir a potência de fixação do parafuso interfragmentário. Para evitar possíveis ferimentos ou dano à propriedade:

NÃO aperte demais os parafusos interfragmentários [07].

4 Montagem na parede - Concreto sólido e bloco de concreto Consulte a ilustração na página 9

Nivele a placa de parede [02] e marque os locais de furo.

- ✦ Monte a placa de parede [02] diretamente na superfície de concreto.
- ✦ Espessura mínima do concreto sólido: 203 mm (8 pol.).

⚠ CUIDADO: Os furos-piloto **DEVEM** ser perfurados em uma profundidade de 75 mm (3 pol.), usando uma broca de 10 mm (3/8 pol.) de diâmetro.

⚠ CUIDADO: Para evitar possíveis ferimentos ou dano à propriedade, certifique-se de que as âncoras [08] assentam de forma plana na superfície de concreto.

Coloque a placa de parede [02] contra a parede. Aperte os parafusos interfragmentários [07] somente até serem puxados firmemente contra a parede [02].

⚠ CUIDADO: O uso incorreto pode reduzir a potência de fixação do parafuso interfragmentário. Para evitar possíveis ferimentos ou dano à propriedade:

NÃO aperte demais os parafusos interfragmentários [07].

5 Montando o suporte da TV na placa de parede Consulte a ilustração na página 10

Encaixe o furo superior no suporte da TV [01] no gancho superior da placa de parede [02].

Pesado: Você precisará de ajuda nessa etapa!

Gire o suporte da TV [01] até que a lingueta da trava fique presa no gancho inferior do suporte de parede [02]. Você ouvirá um clique quando a lingueta da trava encaixar no lugar.

Para remover o suporte da TV [01] da placa de parede [02], puxe o fio de liberação para soltar a lingueta da trava e depois gire o suporte da TV [01] na parte inferior e levante o suporte do gancho superior do suporte de parede [02].

Recursos Consulte a ilustração na página 11

A O suporte da TV acomoda padrões de orifício VESA nos tamanhos: 200 mm x 100 mm, 100 mm x 100 mm e 75 mm x 75 mm.

B A lingueta da trava prende o suporte da TV na placa de parede.

C O fio de liberação ajustável facilita a remoção.

D O suporte de parede oferece um padrão de orifício que pode ser nivelado com facilidade.



Specificaties Raadpleeg de afbeeldingen op pagina 3

- ✘ Gewichtscapaciteit: 13.6 kg (30 lbs) inclusief tv en accessoires.

⚠ LET OP: Voorkom persoonlijk letsel of schade aan de apparatuur!

- ✘ Gebruik dit product niet voor doeleinden die niet expliciet zijn gespecificeerd door de fabrikant.
- ✘ De wand moet geschikt zijn om vijf keer het gecombineerde gewicht van het scherm en de montagesteun te ondersteunen.
- ✘ Dit product is niet ontworpen voor gebruik aan een muur met een metalen constructie!
- ✘ Als u deze instructies niet begrijpt of twijfelt over de veiligheid van de installatie, de montage of het gebruik van dit product, neemt u contact op met de klantenservice van de fabrikant of belt u met een erkend vakman.
- ✘ De fabrikant is niet verantwoordelijk voor schade of letsel als gevolg van onjuiste montage of verkeerd gebruik.

Benodigd gereedschap Raadpleeg de afbeeldingen op pagina 4

Meegeleverde onderdelen en materialen Raadpleeg de afbeeldingen op pagina 4

⚠ WAARSCHUWING: Dit product bevat kleine onderdelen die verstikkingsgevaar kunnen opleveren als ze worden ingeslikt.

Controleer voor de montage of alle onderdelen onbeschadigd aanwezig zijn. Mochten er onderdelen ontbreken of beschadigd zijn, breng het beschadigde item dan niet terug naar de dealer, maar neem contact op met de klantenservice. Gebruik nooit beschadigde onderdelen!

OPMERKING: Niet alle bijgeleverde materialen zullen worden gebruikt.

1 Tv-materialen selecteren Raadpleeg de afbeeldingen op pagina 5

1-1 Schroeflengte selecteren Raadpleeg de afbeeldingen op pagina 5

Controleer of er geschikte schroefdraden zijn om de beugels mee op het scherm te bevestigen. Als u weerstand voelt, moet u onmiddellijk stoppen en contact opnemen met de klantenservice.

⚠ LET OP: Voorkom mogelijk persoonlijk letsel en apparatuurschade! Gebruik de kortst mogelijke combinatie van schroef en afstandsringetje om te voorzien in uw behoeften. Gebruik van te lange schroeven kan de interne onderdelen van uw scherm beschadigen.

1-2 De materialenconfiguratie selecteren Raadpleeg de afbeeldingen op pagina 5

Op basis van het type tv kunt u bepalen welke materialenconfiguratie u moet gebruiken. Zoek de voorgestelde materialenconfiguratie voor uw type tv op de volgende pagina.

- Installatieoptie zonder afstandsringetjes (tv's met een vlakke achterkant).
- Installatieoptie met afstandsringetjes (tv's met een ongelijkmatige achterkant of uitgespaarde montagegaten).

1-3 Geselecteerde materialen bevestigen Raadpleeg de afbeeldingen op pagina 6

A. Voor tv's met een vlakke achterkant

Zorg ervoor dat de beugel waterpas op de achterkant van de tv ligt.

Als u extra ruimte nodig hebt voor kabels, uitsparingen of uitsteeksel, raadpleegt u de onderstaande configuratie.

B. Voor tv's met een ongelijkmatige achterkant

Zorg ervoor dat de beugels waterpas op de achterkant van de tv liggen.

De standaardconfiguraties worden weergegeven. Voor speciale toepassingen of als u twijfelt over uw hardwarekeuze, kunt u contact opnemen met de klantenservice.

2 Aanpassen van ontgrendelingskoord Raadpleeg de afbeeldingen op pagina 7

Pas het ontgrendelingskoord aan tot de onderkant ervan op gelijke hoogte is met de onderkant van de tv.

3 Montage aan een houten drager Raadpleeg de afbeeldingen op pagina 7

Zoek een drager. Bepaal het midden van de drager met een balkzoeker van rand tot rand.

⚠ LET OP: Een onjuist gebruik kan de grip van de bout verminderen. Voorkom persoonlijk letsel of materiële schade:

- ✘ Materialen die de muur bedekken, mogen niet dikker zijn dan 16 mm (5/8 in).
- ✘ Minimale grootte houten drager: gebruikelijk 51 x 102 mm (2 x 4 in) (nominaal 38 x 89 mm /1,5 x 3,5 in).

Plaats de wandplaat [02] waterpas en markeer de locaties.

Boor de montagegaten zoals in de illustratie wordt getoond.



▲ LET OP: De montagegaten **MOETEN** tot een diepte van 75 mm (3 in) worden geboord met behulp van een boorkop van 5,5 mm (7/32 in).

Plaats de wandplaat **[02]** tegen de wand. Draai de bouten **[07]** alleen vast tot ze stevig tegen de wandplaat **[02]** zitten.

▲ LET OP: Een onjuist gebruik kan de grip van de bout verminderen. Voorkom persoonlijk letsel of materiële schade: Draai de bouten **NIET** te strak **[07]**.

4 Wandmontage - Massief beton en betonblokken Raadpleeg de afbeeldingen op pagina 9

Plaats de wandplaat **[02]** waterpas en markeer de locaties van de gaten.

- ✘ Bevestig de wandplaat **[02]** rechtstreeks op het betonnen oppervlak.
- ✘ Minimale dikte massief beton: 203 mm (8 in).

▲ LET OP: De montagegaten **MOETEN** tot een diepte van 75 mm (3 in) worden geboord met behulp van een boorkop van 10 mm (3/8 in).

▲ LET OP: Om persoonlijk letsel of materiële schade te voorkomen, moet u ervoor zorgen dat de ankers **[08]** helemaal in het betonoppervlak worden geplaatst.

Plaats de wandplaat **[02]** tegen de wand. Draai de bouten **[07]** alleen vast tot ze stevig tegen de wandplaat **[02]** zitten.

▲ LET OP: Een onjuist gebruik kan de grip van de bout verminderen. Voorkom persoonlijk letsel of materiële schade: Draai de bouten **NIET** te strak **[07]**.

5 Tv-beugel aan wandplaat monteren Raadpleeg de afbeeldingen op pagina 10

Plaats het bovenste gat op de tv-beugel **[01]** op de bovenste haak van de wandplaat **[02]**.

Zwaar: Voor het uitvoeren van deze stap is assistentie vereist!

Draai de tv-beugel **[01]** omlaag tot de vergrendelklep in de onderste haak van de wandplaat **[02]** grijpt. U hoort een klikgeluid wanneer de vergrendelklep op zijn plaats vastklikt.

Als u de tv-beugel **[01]** uit de wandplaat **[02]** verwijdert, trekt u het ontgrendelingskoord omlaag om de vergrendelklep te ontgrendelen. Vervolgens draait u de tv-beugel **[01]** uit de onderkant en tilt u de beugel uit de bovenste haak van de wandmontage **[02]**.

Onderdelen Raadpleeg de afbeeldingen op pagina 11

A Tv-beugel is voorzien van VESA-gaatjespatronen van: 200 mm x 100 mm, 100 mm x 100 mm en 75 mm x 75 mm.

B Vergrendelklep bevestigt tv-beugel aan wandplaat.

C Aanpasbaar ontgrendelingskoord voor eenvoudige verwijdering.

D Wandmontage is voorzien van gatenpatroon voor eenvoudige waterpas plaatsing.



Specifiche Vedere la grafica a pagina 3

- ✘ Portata: 13,6 kg (30 libbre) comprende televisore e accessori.

⚠ ATTENZIONE: Evitare la possibilità di danni alle cose e lesioni alle persone!

- ✘ Non utilizzare il prodotto per qualsiasi scopo non esplicitamente specificato dal produttore.
- ✘ La parete deve essere in grado di sostenere cinque volte il peso complessivo del monitor e di tutti i supporti.
- ✘ Questo prodotto non è progettato per l'uso su pareti con montanti metallici.
- ✘ Se le istruzioni risultassero poco chiare o in casi dubbi riguardo la sicurezza dell'installazione, dell'assemblaggio o dell'utilizzo del prodotto, contattare l'Assistenza clienti del produttore oppure rivolgersi a un tecnico qualificato.
- ✘ Il produttore non è responsabile per danni o lesioni personali derivanti dall'assemblaggio o dall'uso non corretti.

Strumenti richiesti Vedere la grafica a pagina 4

Pezzi e componenti forniti Vedere la grafica a pagina 4

⚠ ATTENZIONE: questo prodotto comprende elementi di piccole dimensioni che potrebbero causare il soffocamento in caso di ingestione.

Prima di iniziare il montaggio, assicurarsi di avere tutti i pezzi, e che questi non siano stati danneggiati. Se qualsiasi pezzo manca o risulta danneggiato, non riportare l'elemento danneggiato in negozio, rivolgersi invece all'Assistenza clienti. Non usare mai pezzi danneggiati!

NOTA: Non tutti i componenti inclusi nella confezione verranno usati.

1 Selezionare i componenti del televisore Vedere la grafica a pagina 5

1-1 Scegliere la lunghezza delle viti Vedere la grafica a pagina 5

Assicurarsi che la parte filettata sia sufficiente ad assicurare le staffe al monitor. Se si avverte resistenza, fermarsi subito e contattare l'Assistenza clienti.

⚠ ATTENZIONE: evitare la possibilità di danni alle cose o lesioni alle persone! Per rispondere alle proprie esigenze, utilizzare la combinazione vite/distanziatore più corta. L'uso di viti troppo lunghe potrebbe danneggiare i componenti interni del monitor.

1-2 Selezionare la configurazione dei componenti Vedere la grafica a pagina 5

Il tipo di televisore può aiutare a determinare quale configurazione dei componenti usare. Confrontare il tipo di televisore con la configurazione dei componenti suggerita nella pagina successiva.

- A. Opzione di installazione senza distanziatori (televisori con retro piatto).
- B. Opzione di installazione con distanziatori (televisori con retro irregolare o fori di montaggio incassati).

1-3 Fissare i componenti selezionati Vedere la grafica a pagina 6

A. Per televisori con il retro piatto

Assicurarsi che la staffa sia livellata sul retro del televisore.

Se è necessario uno spazio maggiore per sistemare cavi, incassi o sporgenze, vedere la configurazione sottostante.

B. Per televisori con il retro irregolare

Assicurarsi che le staffe siano livellate sul retro del televisore.

L'illustrazione mostra le configurazioni standard. Per applicazioni particolari, o in caso di qualsiasi dubbio sulla selezione dell'hardware, rivolgersi all'Assistenza clienti.

2 Regolazione dei cordoncini di disinnesto Vedere la grafica a pagina 7

Regolare i cordoncini finché la parte inferiore si trova a livello con il fondo del televisore.

3 Montaggio su montante in legno Vedere la grafica a pagina 7

Identificare un montante. Individuare il centro del montante con un cercamontanti.

⚠ ATTENZIONE: l'utilizzo improprio potrebbe ridurre la capacità di tenuta dei tirafondi. Per evitare la possibilità di danni alle cose o lesioni alle persone:

- ✘ Lo spessore di qualsiasi materiale che copre la parete non deve eccedere i 16 mm (5/8 poll.).
- ✘ Dimensione minima del montante di legno: comune 51x102 mm (2 x 4 poll.) (nominale 38x89 mm /1,5 x 3,5 poll.).

Mettere a livello la piastra a muro **[02]** e contrassegnare le posizioni.

Praticare i fori guida come illustrato.



⚠ ATTENZIONE: i fori guida **DEVONO** essere praticati a una profondità di 75 mm (3 poll.), con una punta per trapano dal diametro di 5,5 mm (7/32 poll.).

Posizionare la piastra a muro **[02]** contro la parete. Serrare i tirafondi **[07]** solo fino a quando non sono tirati fermamente contro la piastra a muro **[02]**.

⚠ ATTENZIONE: l'utilizzo improprio potrebbe ridurre la capacità di tenuta dei tirafondi. Per evitare la possibilità di danni alle cose o lesioni alle persone:

NON serrare eccessivamente i tirafondi **[07]**.

4 Montaggio a parete - Calcestruzzo pieno e blocchi di calcestruzzo Vedere la grafica a pagina 9

Mettere a livello la piastra a muro **[02]** e contrassegnare le posizioni dei fori.

- ✦ Montare la piastra a muro **[02]** direttamente sulla superficie di calcestruzzo.
- ✦ Spessore minimo del calcestruzzo: 203 mm (8 poll.).

⚠ ATTENZIONE: i fori guida **DEVONO** essere praticati a una profondità di 75 mm (3 poll.), con una punta per trapano dal diametro di 10 mm (3/8 poll.).

⚠ ATTENZIONE: per evitare la possibilità di danni alle cose o lesioni alle persone, assicurarsi che i tasselli **[08]** siano inseriti a livello rispetto alla superficie di calcestruzzo.

Posizionare la piastra a muro **[02]** contro la parete. Serrare i tirafondi **[07]** solo fino a quando non sono tirati fermamente contro la piastra a muro **[02]**.

⚠ ATTENZIONE: l'utilizzo improprio potrebbe ridurre la capacità di tenuta dei tirafondi. Per evitare la possibilità di danni alle cose o lesioni alle persone:

NON serrare eccessivamente i tirafondi **[07]**.

5 Montaggio della staffa per televisori sulla piastra a muro Vedere la grafica a pagina 10

Adattare il foro superiore posto sulla staffa per televisori **[01]** sul gancio superiore della piastra a muro **[02]**.

Pesante: per questa operazione, si avrà bisogno di aiuto.

Spingere verso il basso la staffa per televisori **[01]** finché la linguetta di bloccaggio si inserisce nel gancio inferiore della piastra a muro **[02]**. Quando la linguetta di bloccaggio entra in posizione si dovrebbe sentire un "clic".

Per rimuovere la staffa per televisori **[01]** dalla piastra a muro **[02]**, tirare i cordoncini verso il basso per disinnestare la linguetta di bloccaggio, quindi spingere la staffa per televisori **[01]** fuori dal fondo e sollevarla dal gancio superiore della piastra a muro **[02]**.

Caratteristiche Vedere la grafica a pagina 11

A La staffa per televisori si adatta alle configurazioni dei fori di montaggio VESA da: 200 mm x 100 mm, 100 mm x 100 mm, e 75 mm x 75 mm

B Una linguetta di bloccaggio fissa la staffa per televisori alla piastra a muro

C Cordoncino di disinnesto per facilitare la rimozione.

D La piastra a muro è caratterizzata da una configurazione dei fori facilmente livellabile.

**Tekniset tiedot Katso kuvat sivulta 3**

- ✘ Painokapasiteetti: 13,6 kg (30 lbs) mukaan lukien TV ja mahdolliset lisälaitteet.

▲ VAROITUS: Vältä mahdolliset henkilövahingot ja laitevauriot!

- ✘ Käytä laitetta vain valmistajan ilmoittamiin käyttötarkoituksiin.
- ✘ Seinän täytyy kestää viisi kertaa näytön ja telineen yhteispaino.
- ✘ Laitetta ei voi asentaa seinälle, jossa on metallikoolaus!
- ✘ Jos et ymmärrä näitä ohjeita, tai jos sinulla on laitteen kokoamisen, asennuksen tai käyttämisen turvallisuuteen liittyviä kysymyksiä, ota yhteyttä asiakaspalveluun tai soita valtuutetulle rakentajalle.
- ✘ Valmistaja ei ole vastuussa virheellisen kokoamisen tai käytön aiheuttamista vaurioista tai vahingoista.

Vaaditut työkalut Katso kuvat sivulta 4**Toimitetut osat ja kiinnitysosat Katso kuvat sivulta 4****▲ VAROITUS:** Laitte sisältää pieniä osia, jotka voivat aiheuttaa tukehtumisvaaran.

Varmista ennen kokoamista, että pakkaus sisältää kaikki osat ja ettei osissa ole vaurioita. Jos osia puuttuu tai ne ovat vaurioituneita, ota yhteyttä asiakaspalveluun; älä palauta vaurioituneita osia valmistajalle. Älä käytä vaurioituneita osia!

HUOMAUTUS: Kaikkia laitteen mukana toimitettuja kiinnitysosia ei käytetä.

1 Valitse TV:n kiinnitysosat Katso kuvat sivulta 5**1-1 Valitse ruuvin pituus Katso kuvat sivulta 5**

Varmista, että kiinnikkeiden kiinnittämiseksi on sopivat kierteet. Jos kohtaat vastustusta, lopeta välittömästi ja ota yhteyttä asiakaspalveluun.

▲ VAROITUS: Vältä mahdolliset henkilövahingot ja laitevauriot! Käytä lyhintä mahdollista, tarkoitukseen sopivaa ruuvi-välikappale-yhdistelmää. Liian pitkien kiinnitysosien käyttäminen voi vaurioittaa näytön sisäosia.

1-2 Valitse TV:n kiinnitystapa Katso kuvat sivulta 5

Television tyyppi auttaa määrittämään käytettävät kiinnitysosat. Katso tyyppikohtaiset kiinnitysosat seuraavalta sivulta.

- Asennus ilman välikappaleita (TV:t, joiden takaosa on tasainen).
- Asennus välikappaleiden kanssa (TV:t, joiden takaosa on epätasainen tai jonka asennusreiät ovat syvennyksessä).

1-3 Kiinnitä valitut kiinnitysosat Katso kuvat sivulta 6**A. TV:t, joiden takaosa on tasainen**

Varmista, että kiinnike on tasaisesti TV:n takaosaa vasten.

Jos tarvitset lisätilaa johtoja, syvennyksiä tai ulokkeita varten, käytä alla esitettyä asennustapaa.

B. TV:t, joiden takaosa on epätasainen

Varmista, että kiinnikkeet ovat tasaisesti TV:n takaosaa vasten.

Kuvassa tavalliset asennustavat. Ota erityistapauksissa ja kiinnitysosien valintaa koskevissa kysymyksissä yhteyttä asiakaspalveluun.

2 Vapautusköyden säätäminen Katso kuvat sivulta 7

Säädä vapautusköyttä kunnes sen alaosa on samassa tasossa television alaosan kanssa.

3 Kiinnittäminen koolauspuihin Katso kuvat sivulla 7

Etsi koolauspuu. Varmista koolauspuun keskikohta mittarin avulla.

▲ VAROITUS: Virheellinen käyttö voi alentaa kansiruuvien pitovoimaa. Vältä mahdolliset henkilövahingot ja laitevauriot!

- ✘ Seinää peittävän materiaalin paksuus saa olla enintään 16 mm (5/8 in.).
- ✘ Koolauspuiden vähimmäiskoko: tavallinen 51x102 mm (2 x 4 in.) (vähimmäiskoko 38x89 mm /1.5 x 3.5 in.).

Aseta seinälevy [02] vaakasuoraan ja merkitse reikien paikat.

Poraa ohjausreiät kuvan osoittamalla tavalla.



VAROITUS: Ohjausreikien syvyyden **TÄYTYY** olla vähintään 75 mm (3 in.) ja ne täytyy porata halkaisijaltaan 5,5 mm:n (7/32 in.) terällä.

Aseta seinälevy [02] seinää vasten. Kiristä kansiruuveja [07] vain siihen asti, kunnes ne painuvat tiukasti seinälevyä [02] vasten.

VAROITUS: Virheellinen käyttö voi alentaa kansiruuvienvälikappaleiden pitovoimaa. Vältä mahdolliset henkilövahingot ja laiteauriot:

ÄLÄ kiristä kansiruuveja [07] liikaa.

4 Seinälle kiinnittäminen - Betoni ja betoniharkko Katso kuvat sivulta 9

Aseta seinälevy [02] vaakasuoraan ja merkitse reikien paikat.

- ✦ Kiinnitä seinälevy [02] suoraan betonipinnalle.
- ✦ Betonin vähimmäispaksuus: 203 mm (8 in.).

VAROITUS: Ohjausreikien syvyyden **TÄYTYY** olla vähintään 75 mm (3 in.) ja ne täytyy porata halkaisijaltaan 10 mm:n (3/8 in.) terällä.

VAROITUS: Mahdollisen loukkaantumisen tai laiteaurion välttämiseksi, varmista että ankkureiden [08] kannat ovat samassa tasossa betonipinnan kanssa.

Aseta seinälevy [02] seinää vasten. Kiristä kansiruuveja [07] vain siihen asti, kunnes ne painuvat tiukasti seinälevyä [02] vasten.

VAROITUS: Virheellinen käyttö voi alentaa kansiruuvienvälikappaleiden pitovoimaa. Vältä mahdolliset henkilövahingot ja laiteauriot:

ÄLÄ kiristä kansiruuveja [07] liikaa.

5 TV-telineen kiinnittäminen seinälevyyn Katso kuvat sivulla 10

Kohdista TV-telineen [01] yläreikä seinälevyn [02] yläkoukusta.

Painava: Tämän toimenpiteen suorittamisessa tarvitaan avustajaa!

Käännä TV-telinettä [01] alaspäin kunnes lukituskieleke kiinnittyy seinälevyn [02] alakoukkuun. Lukituskielekkeen kiinnittyessä paikalleen kuuluu naksahdus.

TV-telineen [01] irrottamiseksi seinälevystä [02], vedä vapautusköyttä alaspäin lukituskielekkeen vapauttamiseksi, käännä TV-teline [01] sitten pois pohjasta ja nosta teline seinälevyn [02] yläkoukusta.

Osat Katso kuvat sivulta 11

A TV-telineessä on VESA-reikäkuviot: 200mm x 100mm, 100mm x 100mm ja 75mm x 75mm.

B Lukituskieleke lukitsee TV-telineen seinälevyyn.

C Säädettävä vapautusköysi helpottaa irrottamista.

D Seinälevyn reikäkuviot helpottaa asennelman kohdistamista.

**Specifikationer** Se bild på sidan 3

- ✘ Viktkapacitet: 13,6 kg (30 lbs) inkluderar TV och tillbehör.

⚠ VARNING: Undvik personskada och skada på egendom.

- ✘ Använd inte denna produkt för andra ändamål än dem som uttryckligen omnämns av tillverkaren.
- ✘ Väggen måste kunna bära en vikt på upp till fem gånger bildskärm och upphängning tillsammans.
- ✘ Produkten är inte avsedd för användning på väggar med metallreglar.
- ✘ Om du inte förstår dessa anvisningar eller är tveksam om installationen, monteringen eller användningen är säker, kontakta tillverkarens kundtjänst eller en kvalificerad tekniker.
- ✘ Tillverkaren kan inte hållas ansvarig för skador eller olycksfall som förorsakats av felaktig montering eller användning.

Verktyg som behövs Se bild på sidan 4**Medföljande delar och monteringsstillbehör** Se bild på sidan 4

⚠ VARNING: Den här produkten innehåller små delar som kan utgöra kvävningrisk om de sväljs.

Innan du påbörjar hopmontering ska du kontrollera att alla delar finns med och är intakta. Om någon del saknas eller är skadad ska du inte returnera den skadade produkten till din återförsäljare, utan vända dig direkt till kundtjänst. Använd aldrig skadade delar!

Obs! Alla monteringsstillbehör som medföljer kommer inte att användas.

1 Välja TV-monteringsstillbehör Se bild på sidan 5**1-1 Välja skruvlängd** Se bild på sidan 5

Kontrollera att det finns tillräckligt med gängor för att säkra fästena vid bildskärmen. Om du känner motstånd, sluta omedelbart och kontakta kundtjänst.

⚠ VARNING: Undvik risk för personskador och materiella skador! Använd den kortaste kombination av skruv och bricka du behöver. Om du använder monteringsstillbehör som är för långa kan bildskärmens interna komponenter skadas.

1-2 Välja monteringsstillbehör Se bild på sidan 5

Med hjälp av din TV-typ avgör du vilka monteringsstillbehör du ska använda. Se vilka monteringsstillbehör du behöver till din typ av TV på nästa sida.

- A. Installationsalternativ utan distansbrickor (TV med plan baksida).
- B. Installationsalternativ med distansbrickor (TV med ojämn baksida eller infällda monteringshål).

1-3 Montera valda monteringsstillbehör Se bild på sidan 6**A. För TV med plan baksida**

Kontrollera att fästet är jämnt på baksidan av tv:n.

Se utförandet nedan om du behöver mer plats för kablar, fördjupningar eller utskjutande delar.

B. För TV med ojämn baksida

Kontrollera att fästet är jämnt på baksidan av tv:n.

Standardutföranden visas. För specialinstallationer, eller om du inte är säker på vilka monteringsstillbehör du ska välja, kontakta kundtjänst.

2 Justera lossningssnöre Se bild på sidan 7

Justera lossningssnöret tills snörets nedre del är i nivå med den nedre delen av TV:n.

3 Vägghäring - Träreger Se bild på sidan 7

Leta upp en regel. Markera regelns mitt genom att använda en regelsökare (kant till kant).

⚠ VARNING: Olämplig användning kan minska fästskruvens hålleffekt. För att undvika risk för personskador och materiella skador:

- ✘ Material som täcker väggen får inte överstiga 16 mm (5/8 tum).
- ✘ Minimistorlek på träreger: gemensam 51x102 mm (2 x 4 tum) (nominell 38x89 mm /1,5 x 3,5 tum).

Se till att väggplattan [02] är rak och markera platserna.

Förborra hål enligt bilden.



▲ VARNING: de förborrade hålen **MÅSTE** borraras till ett djup av 75 mm (3 tum) med en 5,5 mm (7/32 tum) borrarspets. Sätt väggplattan [02] mot väggen. Dra endast åt fästskruvarna [07] tills de pressas mot väggplattan [02].

▲ VARNING: Olämplig användning kan minska fästskruvens hålleffekt. För att undvika risk för personskador och materiella skador:

DRA INTE åt fästskruvarna [07] för hårt.

4 Väggmontering - Massiv betong och betongblock Se bild på sidan 9

Se till att väggplattan [02] är rak och markera hålplatserna.

- ✦ Montera väggplattan [02] direkt på betongytan.
- ✦ Minimitjocklek på massiv betong: 203 mm (8 tum).

▲ VARNING: de förborrade hålen **MÅSTE** borraras till ett djup av 75 mm (3 tum) med en 10 mm (3/8 tum) borrarspets.

▲ VARNING: För att undvika risk för personskador eller materiella skador bör du se till att ankarna [08] sitter tätt mot betongytan.

Sätt väggplattan [02] mot väggen. Dra endast åt fästskruvarna [07] tills de pressas mot väggplattan [02].

▲ VARNING: Olämplig användning kan minska fästskruvens hålleffekt. För att undvika risk för personskador och materiella skador:

DRA INTE åt fästskruvarna [07] för hårt.

5 Montera TV-fästet på väggplattan Se bild på sidan 10

Haka TV-fästets [01] översta hål på väggplattans [02] översta hake.

Tungt: Du kommer att behöva hjälp med det här steget!

Vrid TV-fästet [01] nedåt tills låsfliken hakar tag i väggfästets [02] nedre hake. Du kommer att höra ett klick när låsfliken snäpps fast på plats.

Om du vill ta bort TV-fästet [01] från väggplattan [02] drar du lossningssnöret nedåt för att lossa låsfliken och sedan vrider du TV-fästet [01] utåt från nederkanten och lyfter av fästet från väggfästets [02] övre hake.

Funktioner Se bild på sidan 11

A TV-fäste med VESA-hålmönster på: 200 mm x 100 mm, 100 mm x 100 mm och 75 mm x 75 mm.

B Med låsfliken sätts TV-fästet fast på väggplattan.

C Reglerbart lossningssnöre för enkelt borttag.

D Väggfäste med hålmönster som gör det lättare att montera rakt.



Технические характеристики См. иллюстрацию на стр. 3

- ✘ Нагрузка на изделие: 13,6 кг (30 фунтов), включая телевизор и все необходимые принадлежности.

▲ ПРЕДОСТЕРЕЖЕНИЕ: Соблюдайте правила безопасности, чтобы предотвратить возможные травмы и повреждение имущества!

- ✘ Не используйте изделие для какой-либо цели, явно не оговоренной производителем.
- ✘ Стена должна выдерживать нагрузку, в пять раз превышающую общий вес монитора и кронштейна.
- ✘ Изделие не предназначено для установки на металлическую каркасную стену!
- ✘ Если вы не понимаете приведенные инструкции или не уверены в безопасности установки, сборки или эксплуатации данного продукта, обратитесь в центр послепродажного обслуживания производителя или позвоните квалифицированному подрядчику.
- ✘ Производитель не несет ответственности за повреждение оборудования или получение травмы по причине неправильной сборки или эксплуатации изделия.

Необходимые инструменты См. иллюстрацию на стр. 4

Поставляемые комплектующие и крепежные элементы См. иллюстрацию на стр. 4

▲ ПРЕДУПРЕЖДЕНИЕ. В изделии есть мелкие детали, которые могут стать причиной удушья при попадании в дыхательные пути.

Перед сборкой убедитесь, что все части имеются в наличии, и они не повреждены. Если какие-либо детали отсутствуют или повреждены, не возвращайте поврежденную деталь продавцу; обратитесь в центр послепродажного обслуживания. Никогда не используйте поврежденные детали!

ПРИМЕЧАНИЕ. При монтаже используется не вся включенная в комплект поставки металлическая фурнитура.

1 Выбор деталей крепежа для телевизора См. иллюстрацию на стр. 5

1-1 Подбор длины винтов См. иллюстрацию на стр. 5

Проверьте, достаточно ли длины резьбы, чтобы прикрепить кронштейны к монитору. Если винты затягиваются плохо, немедленно прекратите установку и обратитесь в отдел технической поддержки.

▲ ПРЕДОСТЕРЕЖЕНИЕ: Соблюдайте правила безопасности, чтобы предотвратить возможные травмы и повреждение имущества! Используйте сочетание винта и втулки наименьшей подходящей длины. Использование слишком длинного крепежа может привести к повреждению внутренних компонентов монитора.

1-2 Выбор деталей крепежа для телевизора См. иллюстрацию на стр. 5

Выбор варианта крепежа зависит от типа телевизора. Сравните тип телевизора с предлагаемым вариантом крепежа на следующей странице.

- А. Вариант установки без втулок (для телевизоров с ровной задней панелью).
- В. Вариант установки с втулками (для телевизоров с неровной задней панелью или с углублениями для монтажных отверстий).

1-3 Установка выбранного крепежа См. иллюстрацию на стр. 6

А. Для телевизоров с плоской задней панелью

Убедитесь в том, что кронштейн на задней панели телевизора установлен по уровню.

Если требуется дополнительное пространство, чтобы уложить кабель, подогнать утопленные или выпуклые поверхности, выберите один из следующих вариантов.

В. Для телевизоров с неровной задней панелью

Убедитесь в том, что кронштейн на задней панели телевизора установлен по уровню.

На рисунке показаны стандартные конфигурации. Для получения информации о нестандартных конфигурациях и уточнения выбора приспособлений обратитесь в отдел технической поддержки.

2 Регулировка отсоединяющего шнура См. иллюстрацию на стр. 7

Отрегулируйте отсоединяющий шнур, так чтобы нижний конец шнура был на одном уровне с нижним краем телевизора.



3 Установка на стену с деревянным каркасом См. иллюстрацию на стр. 7

Определение положения стойки. Определите центр стойки с помощью искателя краев.

▲ ПРЕДОСТЕРЕЖЕНИЕ: Неправильное использование может уменьшить прочность соединения болта. Во избежание возможных травм или повреждения имущества:

- ✦ Толщина материала, покрывающего стену, не должна превышать 16 мм (5/8 дюйма).
- ✦ Минимальный размер деревянной стойки: общий 51 x 102 мм (2 x 4 дюйма) (номинальный 38 x 89 мм / 1,5 x 3,5 дюйма).

Выровняйте стеновую пластину [02] и отметьте расположение.

Просверлите направляющие, как показано на рисунке.

▲ ПРЕДОСТЕРЕЖЕНИЕ: направляющие отверстия **ДОЛЖНЫ** быть просверлены с помощью сверла диаметром 5,5 мм (7/32 дюйма) на глубину 75 мм (3 дюйма).

Установите стеновую пластину [02], прижав ее к стене. Затягивайте болты [07] только до тех пор, пока они не будут подтянуты к стеновой пластине [02].

▲ ПРЕДОСТЕРЕЖЕНИЕ: Неправильное использование может уменьшить прочность соединения болта. Во избежание возможных травм или повреждения имущества:

НЕ ПРИЛАГАЙТЕ чрезмерные усилия при затягивании болтов [07].

4 Установка на стену из бетона или бетонных блоков См. иллюстрацию на стр. 9

Выровняйте стеновую пластину [02] и отметьте расположение отверстий.

- ✦ Установите стеновую пластину [02] непосредственно на бетонную поверхность.
- ✦ Наименьшая толщина бетонной стены: 203 мм (8 дюймов).

▲ ПРЕДОСТЕРЕЖЕНИЕ: Направляющие отверстия **ДОЛЖНЫ** быть просверлены с помощью сверла диаметром 10 мм (3/8 дюйма) на глубину 75 мм (3 дюйма).

▲ ПРЕДОСТЕРЕЖЕНИЕ: Во избежание возможных травм или повреждения имущества убедитесь, что дюбели [08] установлены заподлицо с бетонной поверхностью.

Установите стеновую пластину [02], прижав ее к стене. Затягивайте болты [07] только до тех пор, пока они не будут подтянуты к стеновой пластине [02].

▲ ПРЕДОСТЕРЕЖЕНИЕ: Неправильное использование может уменьшить прочность соединения болта. Во избежание возможных травм или повреждения имущества:

НЕ ПРИЛАГАЙТЕ чрезмерные усилия при затягивании болтов [07].

5 Установка на гипсокартонную стену См. иллюстрацию на стр. 10

Накиньте верхнее отверстие телевизионного кронштейна [01] на верхнюю скобу стеновой пластины [02].

Большой вес! Для выполнения данной операции вам понадобится помощь!

Опустите телевизионный кронштейн [01] вниз, так чтобы крепежная лапка зашла за нижний край стенового кронштейна. [02]. Крепежная лапка должна стать на место со щелчком.

Чтобы снять телевизионный кронштейн [01] со стеновой пластины [02], потяните вниз отсоединяющий шнур, чтобы вывести крепежную лапку из положения фиксации, затем оттяните телевизионный кронштейн [01] вверх и снимите его с верхней скобы стеновой пластины [02].

Элементы конструкции См. иллюстрацию на стр. 11

A Телевизионный кронштейн имеет следующие VESA-совместимые схемы расположения отверстий: 200 мм x 100 мм, 100 мм x 100 мм и 75 мм x 75 мм.

B Крепежная лапка фиксирует кронштейн телевизора на стеновой пластине.

C Регулируемый отсоединяющий шнур облегчает демонтаж.

D Стеновой кронштейн с отверстиями упрощает выравнивание.

**Opis techniczny** Patrz ilustracja na stronie 3

- ✘ Obciążenie: 13,6 kg (30 lb), w tym telewizor i akcesoria.

▲ PRZESTROGA: Należy unikać potencjalnych obrażeń ciała i uszkodzenia mienia!

- ✘ Produkt nie powinien być wykorzystywany do celów innych, niż określonych przez producenta.
- ✘ Nośność ściany powinna pięciokrotnie przekraczać łączny ciężar monitora oraz uchwytu.
- ✘ Produktu nie jest przeznaczony do użycia na ścianach ze słupami metalowymi.
- ✘ W razie niejasności instrukcji lub wątpliwości co do bezpieczeństwa montażu, zespołu lub korzystania z produktu prosimy o kontakt z Obsługą klienta producenta lub z odpowiednią firmą usługową.
- ✘ Producent nie odpowiada za uszkodzenia i obrażenia spowodowane nieprawidłowym montażem albo użytkowaniem.

Wymagane narzędzia Patrz ilustracja na stronie 4**Dostarczone części i osprzęt** Patrz ilustracja na stronie 4**▲ OSTRZEŻENIE:** Produkt zawiera małe elementy, które mogą grozić zakrztuszeniem w przypadku połknięcia.

Przed rozpoczęciem montażu prosimy upewnić się, czy zestaw zawiera wszystkie części, i czy nie są one uszkodzone. W razie braków lub uszkodzenia nie zwracaj towaru do sprzedawcy. Skontaktuj się z obsługą klienta. Nigdy nie używaj uszkodzonych części!

UWAGA: Nie cały osprzęt zostanie wykorzystany.

1 Wybór sprzętu telewizyjnego Patrz ilustracja na stronie 5**1-1 Wybór długości wkrętu** Patrz ilustracja na stronie 5

Sprawdzić, czy dostępne są połączenia gwintowane wystarczające do zamocowania wsporników do monitora. W przypadku odczuwania oporu należy natychmiast przerwać i skontaktować się z działem obsługi klienta.

▲ PRZESTROGA: Należy unikać potencjalnych obrażeń ciała i uszkodzenia mienia! Połączenie najkrótszych wkrętów i podkładki pozwala na dopasowanie instalacji do potrzeb. Zbyt długie połączenia mogą spowodować uszkodzenie wewnętrznych komponentów monitora.

1-2 Wybór konfiguracji sprzętu Patrz ilustracja na stronie 5

Konfigurację sprzętu można określić na podstawie typu telewizora. Dopasuj typ telewizora do konfiguracji sprzętu zasugerowanej na następującej stronie.

- Opcja instalacji bez elementów dystansowych (telewizory z płaskim tyłem)
- Opcja instalacji z elementami dystansowymi (telewizory z nieregularnym tyłem lub otwory montażowe z wkładką)

1-3 Mocowanie wybranego sprzętu Patrz ilustracja na stronie 6**A. Telewizory z płaskim tyłem**

Sprawdzić, czy uchwyt z tyłu telewizora jest wyrównany.

Jeżeli potrzeba będzie więcej miejsca na kable, wgłębienia lub występy, patrz konfiguracja poniżej.

B. Telewizory z nieregularnym tyłem

Sprawdzić, czy uchwyt z tyłu telewizora jest wyrównany.

Na rysunku pokazano standardowe konfiguracje. W celu uzyskania informacji o zastosowaniach specjalnych i w razie braku pewności, co do wyboru sprzętu, prosimy o kontakt z Działem obsługi klienta.

2 Regulowanie długości przewodu Patrz ilustracja na stronie 7

Wyregulować przewód luzujący, aż jego dolny koniec będzie na poziomie spodu telewizora.

3 Montaż do belek drewnianych Patrz ilustracja na stronie 7

Znaleźć belkę. Sprawdzić położenie środka słupa za pomocą wykrywacza belek.

▲ PRZESTROGA: Nieprawidłowe użycie zmniejszy może siłę śrub kotwiczących. Aby uniknąć groźby obrażeń i uszkodzenia sprzętu:

- ✘ Grubość materiału stanowiącego pokrycie ściany nie może przekraczać 16 mm (5/8 cala).
- ✘ Minimalny rozmiar belki drewnianej: typowo 51x102 mm (2 x 4 cale) (nominalnie 38x89 mm /1,5 x 3,5 cala).

Wyrównać płytę ścienną [02] i zaznaczyć położenie.

Wywiercić otwory prowadzące.



▲ PRZESTROGA: Otwory prowadzące **MUSZĄ** być nawiercone na głębokość 75 mm (3 cali) za pomocą wiertła o średnicy 5,5 mm (7/32 cala).

Umieścić płytę ścienną [02] przy ścianie Wkręty montażowe [07] dokręcaj tylko do momentu, aż będą dobrze przylegać do płyty ściennej [02].

▲ PRZESTROGA: Nieprawidłowe użycie zmniejszyć może siłę śrub kotwiczących. Aby uniknąć groźby obrażeń i uszkodzenia sprzętu:

Wkrętów montażowych [07] **NIE NALEŻY** dokręcać za mocno.

4 Montaż na ścianie - Lany beton i bloczki betonowe Patrz ilustracja na stronie 9

Wyrównać płytę ścienną [02] i zaznaczyć położenie otworów.

- ✦ Zamontować płytę [02] ścienną bezpośrednio na ścianie betonowej.
- ✦ Minimalna grubość betonu: 203 mm (8 cali).

▲ PRZESTROGA: Otwory prowadzące **MUSZĄ** być nawiercone na głębokość 75 mm (3 cali) za pomocą wiertła o średnicy 10 mm (3/8 cala).

▲ PRZESTROGA: Aby uniknąć potencjalnych obrażeń ciała i uszkodzenia sprzętu, kotwy [08] powinny być ułożone równo z powierzchnią ściany betonowej.

Umieścić płytę ścienną [02] przy ścianie Wkręty montażowe [07] dokręcaj tylko do momentu, aż będą dobrze przylegać do płyty ściennej [02].

▲ PRZESTROGA: Nieprawidłowe użycie zmniejszyć może siłę śrub kotwiczących. Aby uniknąć groźby obrażeń i uszkodzenia sprzętu:

Wkrętów montażowych [07] **NIE NALEŻY** dokręcać za mocno.

5 Montaż wspornika telewizora do płyty ściennej Patrz ilustracja na stronie 10

Umieścić górny otwór wspornika telewizora [01] na górnym haku płyty ściennej [02].

Ciężkie: W tej czynności potrzebna będzie pomoc drugiej osoby!

Przechylić wspornik telewizora [01] w dół, aż blokada zaskoczy na dolny hak uchwytu ściennego [02]. Gdy blokada wskoczy na miejsce, będzie słychać dźwięk kliknięcia.

Aby zdjąć wspornik telewizora [01] z płyty ściennej [02], pociągnąć w dół przewód luzujący w celu zwolnienia blokady, następnie odchylić wspornik telewizora [01] od dołu i podnieść wspornik z dolnego haka uchwytu ściennego [02].

Funkcje Patrz ilustracja na stronie 11

A Wspornik telewizora zgodny z rozstawem otworów VESA: 200mm x 100mm, 100mm x 100mm i 75mm x 75mm.

B Blokada mocuje wspornik telewizora do płyty ściennej.

C Regulowany przewód luzujący ułatwiający demontaż.

D Uchwyt ścienny zawiera otwory ułatwiające poziomowanie.



Specifikace Viz vyobrazení na str. 3

- ✘ Nosnost: 13,6 kg (30 lbs) zahrnuje televizor a všechna příslušenství.

⚠ POZOR: Vyvarujte se potenciálních osobních zranění a věcných škod!

- ✘ Nepoužívejte tento výrobek k žádnému účelu, který nebyl výslovně specifikován výrobcem.
- ✘ Stěna musí být schopná unést zatížení ve výši pětinasobku součtu hmotností monitoru a držáku.
- ✘ Tento produkt není určen pro použití na stěnách nesených kovovými sloupky!
- ✘ Pokud nerozumíte těmto pokynům nebo máte pochybnosti o bezpečnosti instalace, montáže nebo používání tohoto výrobku, kontaktujte oddělení služeb zákazníkům výrobce nebo kvalifikovaného montéra.
- ✘ Výrobce neodpovídá za poškození ani poranění způsobená nesprávným sestavením nebo používáním.

Požadované nářadí Viz vyobrazení na str. 4

Materiál a součástky obsažené v dodávce Viz vyobrazení na str. 4

⚠ VAROVÁNÍ: Tento výrobek obsahuje malé součástky; při jejich polknutí hrozí riziko zadušení.

Před zahájením montáže si ověřte, zda jsou v balení všechny součástky a zda jsou nepoškozené. Pokud některé součástky chybí nebo jsou poškozené, nevracejte je prodejci, ale kontaktujte oddělení služeb zákazníkům. Nikdy nepoužívejte poškozené součástky!

POZNÁMKA: Nebude nutné použít všechny dodané součástky.

1 Výběr spojovacího materiálu televizoru Viz vyobrazení na str. 5

1-1 Výběr délky šroubu Viz vyobrazení na str. 5

Zkontrolujte, zda jsou pro zajištění konzol k monitoru k dispozici vyhovující závity. Pokud ucítíte, že materiál klade odpor, okamžitě přerušte činnost a kontaktujte zákaznické centrum.

⚠ POZOR: Zabraňte možným úrazům a hmotným škodám! Použijte co nejkratší kombinaci šroubu a rozpěrky, jaká je zapotřebí. Použití příliš dlouhého spojovacího materiálu by mohlo způsobit poškození vnitřních komponent monitoru.

1-2 Výběr konfigurace spojovacího materiálu Viz vyobrazení na str. 5

Typ televizoru vám pomůže stanovit, kterou konfiguraci spojovacího materiálu použít. Typ televizoru přiřadte ke konfiguraci spojovacího materiálu doporučené na další straně.

- Instalace bez použití rozpěrek (televizory s plochou zadní stěnou).
- Instalace s použitím rozpěrek (televizory s nepravidelnými zadními stěnami nebo s montážními otvory pro vložky).

1-3 Výběr konfigurace spojovacího materiálu Viz vyobrazení na str. 6

A. Televizory s plochou zadní stěnou

Ujistěte se, zda je držák na zadní straně televizoru v rovině.

Pokud potřebujete další prostor pro kabely, výklenky nebo výstupky, prohlédněte si dále uvedenou konfiguraci.

B. Televizory s nepravidelnou zadní stěnou

Ujistěte se, zda je držák na zadní straně televizoru v rovině.

Zobrazeny jsou standardní konfigurace. U speciálních aplikací nebo pokud si nejste jisti výběrem upevňovacích prvků se obraťte na oddělení služeb zákazníkům.

2 Upravení uvolňovacího lanka Viz vyobrazení na str. 7

Upravte uvolňovací lanko, aby jeho spodní část byla v úrovni se spodní částí televizoru.

3 Montáž na dřevěný nosník Viz vyobrazení na str. 7

Vyhledejte nosník. Střed nosníku ověřte pomocí detektoru nosníků.

⚠ POZOR: Nesprávné použití by mohlo snížit únosnost kotvicího šroubu. Abyste předešli možným úrazům nebo věcným škodám:

- ✘ Jakýkoli materiál pokrývající stěnu nesmí být silnější než 16 mm (5/8 in.).
- ✘ Minimální velikost dřevěného nosníku: obecná 51x102 mm (2 x 4 in.) (jmenovitá 38x89 mm /1,5 x 3,5 in.).

Vyrovnejte nástěnnou destičku [02] a označte si umístění otvorů.

Podle ilustrace vyvrtejte vodící otvory.



▲ POZOR: Vodicí otvory **MUSÍ** být vyvrtány do hloubky 75 mm (3 in.) vrtákem o průměru 5,5 mm (7/32 in.).

Nástěnnou destičku [02] přiložte na zeď. Kotevní šrouby [07] utahujte jen do té míry, než se pevně přitisknou k nástěnné destičce [02].

▲ POZOR: Nesprávné použití by mohlo snížit únosnost kotvicího šroubu. Abyste předešli možným úrazům nebo věcným škodám:

NEUTAHUJTE kotvicí šrouby [07] příliš velkou silou.

4 Montáž na zeď - Masivní beton nebo betonový panel Viz vyobrazení na str. 9

Vyrovnejte nástěnnou destičku [02] a označte si umístění otvorů.

- ✦ Nástěnnou destičku [02] připevněte přímo na betonový povrch.
- ✦ Minimální tloušťka betonové stěny: 203 mm (8 in.)

▲ POZOR: Vodicí otvory **MUSÍ** být vyvrtány do hloubky 75 mm (3 in.) vrtákem o průměru 10 mm (3/8 in.).

▲ POZOR: Abyste předešli možným úrazům nebo věcným škodám zkontrolujte, zda jsou kotvy [08] vyrovnané s betonovým povrchem.

Nástěnnou destičku [02] přiložte na zeď. Kotevní šrouby [07] utahujte jen do té míry, než se pevně přitisknou k nástěnné destičce [02].

▲ POZOR: Nesprávné použití by mohlo snížit únosnost kotvicího šroubu. Abyste předešli možným úrazům nebo věcným škodám:

NEUTAHUJTE kotvicí šrouby [07] příliš velkou silou.

5 Montáž televizní konzoly na nástěnnou destičku Viz vyobrazení na str. 10

Vrchní otvor na televizní konzoli [01] nasuňte na vrchní háček nástěnné destičky [02].

Těžké: K tomuto kroku budete potřebovat pomocníka!

Televizní konzoli [01] stlačte dolů, až pojistná západka zapadne za spodní háček nástěnné destičky [02]. Když se pojistná západka zacvakne, uslyšíte výrazné "cvaknutí".

Chcete-li sejmut televizní konzoli [01] z nástěnné destičky [02], zatáhněte uvolňovací lanko, čímž se uvolní pojistná západka a pak televizní konzoli [01] vysuňte ze spodní části a zvedněte z vrchního háčku nástěnné destičky [02].

Funkce Viz vyobrazení na str. 11

A Televizní konzola je uzpůsobena pro rozmístění otvorů VESA: 200 x 100 mm, 100 x 100 mm a 75 x 75 mm.

B Pojistná západka zajišťuje televizní konzoli k nástěnné destičce.

C Nastavitelné uvolňovací lanko pro jednoduché sejmutí.

D Nástěnná destička obsahuje lehce vyrovnatelné rozmístění otvorů.



仕様 3 ページの図を参照

✖ 耐荷重 : 13.6 kg (30 lbs) テレビと付属品を含みます。

▲ **注意 :** ケガをしたり、機器を破損しないように注意してください。

- ✖ メーカーが明確に指定している以外の目的で本製品を使用しないでください。
- ✖ 取り付け先の壁は、モニターとマウントの総重量の 5 倍を支えられなければなりません。
- ✖ 本製品は金属スタッドの壁での使用には適していません。
- ✖ ここに記載される説明を理解できない場合、または製品の取り付け、組み立て、使用について質問がある場合、メーカーのカスタマーサービスまたは認定業者にお問い合わせください。
- ✖ メーカーは、不適切な組み立てや使用によって起きた破損またはケガに対して責任を負いません。

必要なツール 4 ページの図を参照

付属の部品とハードウェア 4 ページの図を参照

▲ **警告 :** 本製品には小さい部品が付属しており、誤って飲み込むと窒息の危険性があります。

組み立てを始める前に、部品がすべてそろっており、破損していないことを確認してください。足りない部品または破損している部品がある場合は、販売店に破損している製品を返品されるのではなく、カスタマーサービスまでご連絡ください。破損した部品は絶対にご使用にならないでください。

注記 : 付属の金具をすべて使用するわけではありません。

1 テレビのハードウェアを選択する 5 ページの図を参照

1-1 ネジの長さを選択する 5 ページの図を参照

モニターをブラケットで固定するためにネジの長さが十分かどうかを確認します。抵抗があった場合、直ちに中止して、カスタマーサービスに連絡してください。

▲ **注意 :** ケガをしたり、壁面を破損しないように注意してください。ニーズに応じて、最も短いネジとスペーサーを組み合わせて使用します。使用するハードウェアが長すぎる場合、モニター内部のコンポーネントを破損する恐れがあります。

1-2 ハードウェア設定を選択する 5 ページの図を参照

お使いのテレビのタイプによって、使用するハードウェア設定が決まります。次のページに推奨されるハードウェア設定の中から、お使いのテレビのタイプに一致するものを選択してください。

- A. スペーサーを使用しないインストールオプション (背面が平らなテレビ向け)
- B. スペーサーを使用するインストールオプション (背面が平らでないテレビまたは取り付け穴が埋め込まれている場合)

1-3 選択したハードウェアを取り付ける 6 ページの図を参照

A. テレビの背面が平らな場合

ブラケットがテレビの背面と水平になるようにしてください。

ケーブル、窪み、または突起に対して余分なスペースが必要な場合は、以下の設定を参照してください。

B. テレビの背面が平らではない場合

ブラケットがテレビの背面と水平になるようにしてください。

標準のハードウェア設定は図のとおりです。特別な用途の場合またはハードウェアの選択に関して確かではない場合、カスタマーサービスに連絡してください。

2 リリースコードを調節する 7 ページの図を参照

コードの一番下がテレビの下部に揃うようにリリースコードを調節します。

3 木製スタッドに取り付ける 7 ページの図を参照

スタッドを探します。スタッドチェッカーを使って、スタッドの中央を確認します。

▲ **注意 :** 適切に使用しないと、ラグボルトでしっかりと支えることができません。ケガをしたり、壁面を破損しないようにするには、次の点に注意します。

- ✖ 壁面を覆う材料が 16 mm (5/8 in.) を超えないようにします。
- ✖ 最小の木製スタッドの寸法 : 通常 51 x 102 mm (2 x 4 in.) (小型 38 x 89 mm / 1.5 x 3.5 in.)。

ウォールプレート [02] を水平にし、穴の場所に印を付けます。

図のようにパイロット穴を開けます。



▲ **注意** :パイロット穴は、5.5 mm (7/32 in.) 径のドリルビットを使って、**必ず** 75 mm (3 in.) の深さの穴にします。

壁面にウォールプレート [02] を置きます。ウォールプレート [02] にしっかりと取り付けられるまで、ラグボルト [07] を締めます。

▲ **注意** :適切に使用しないと、ラグボルトでしっかりと支えることができません。ケガをしたり、壁面を破損しないようにするには、次の点に注意します。

ラグボルト [07] を締めすぎないようにします。

4 壁面に取り付ける - コンクリートおよびコンクリートブロック 9 ページの図を参照

ウォールプレート [02] を水平にし、穴の場所に印を付けます。

- ✦ ウォールプレート [02] をコンクリート壁面に直接取り付けます。
- ✦ コンクリートの最小厚さ : 203 mm (8 in.)。

▲ **注意** :パイロット穴は、10 mm (3/8 in.) 径のドリルビットを使って、**必ず** 75 mm (3 in.) の深さの穴にします。

▲ **注意** :ケガをしたり、壁面を破損しないようにするには、アンカー [08] がコンクリート壁面にきちんとそろっていることを確認します。

壁面にウォールプレート [02] を置きます。ウォールプレート [02] にしっかりと取り付けられるまで、ラグボルト [07] を締めます。

▲ **注意** :適切に使用しないと、ラグボルトでしっかりと支えることができません。ケガをしたり、壁面を破損しないようにするには、次の点に注意します。

ラグボルト [07] を締めすぎないようにします。

5 テレビブラケットをウォールプレートに取り付ける 10 ページの図を参照

テレビブラケット [01] の上部の穴をウォールプレート [02] の上部のフックにかけます。

重い :この手順には誰かの手を借りる必要があります。

テレビの下部をウォールマウント [02] に向けて押し、テレビブラケット [01] のロックタブをウォールマウントの下部のフックにかけます。ロックタブが所定の位置に収まると、カチッという音がします。

ウォールプレート [02] からテレビブラケット [01] を外すには、まずリリースコードを引いて、ロックタブを外します。次に、ウォールマウント [02] の下部からテレビブラケット [01] を外し、最後に上部のフックからブラケットを持ち上げるようにして外します。

特長 11 ページの図を参照

- A テレビブラケットは、200 mm x 100 mm、100 mm x 100 mm、75 mm x 75 mm の VESA 穴パターンに対応しています。
- B ロックタブにより、テレビブラケットがウォールプレートに固定されます。
- C 調節可能なリリースコードにより簡単にウォールプレートから外せます。
- D ウォールマウントには、簡単に水平にするための穴パターンがあります。

**规格** 参见第 3 页图表

✘ 承重能力：13.6 kg (30 磅) 含电视机和任何附件。

▲ 注意：避免潜在人身伤害和财产损毁！

- ✘ 请勿将此产品用于制造商明确指定以外的其他目的。
- ✘ 墙壁的承重力必须至少达到显示器和墙壁支架总重量的五倍。
- ✘ 本产品不适用于金属墙柱墙！
- ✘ 如您不理解这些说明，或对本产品的安全安装、拆卸或使用存有疑问，请联系制造商客户服务中心，或致电合格的承建商以咨询相关信息。
- ✘ 对因不当安装或不当使用而造成的损失或伤害，制造商不承担任何责任。

需要的工具 参见第 4 页图表**配套零件和配件** 参见第 4 页图表**▲ 警告：**此产品包含若吞咽可能引致窒息危险的小部件。

开始装配以前，先确定所有零件均已提供且完好无损。如果任何零件缺失或受损，请勿将受损零件返还给零售商，请联系客户服务。切勿使用受损零件！

注意：所附配件并非全部使用。

1 选择电视机配件 参见第 5 页图表**1-1 选择螺钉长度** 参见第 5 页图表

查验将托架固定到显示器的螺纹是足够的。如果遇到阻力，请立即停止安装并联系客户服务部门。

▲ 注意：避免潜在人身伤害和财产损毁！使用最短螺钉和隔圈组合以适应您的需求。使用太长的配件可能损坏您显示器的内部零部件。

1-2 选择配件配置 参见第 5 页图表

电视类型可帮助您确定要使用哪种配件配置。将电视类型与下一页的建议配件配置匹配起来。

- A. 不使用隔圈的安装选项（背面呈平面的电视机）。
- B. 使用隔圈的安装选项（背面不规则或嵌有安装孔的电视机）。

1-3 安装选择的配件 参见第 6 页图表**A. 对于背面平直的电视机**

确保托架在电视背面呈水平状态。

如果您需要额外的空间来处理电缆、凹陷或突起，参见以下配置。

B. 对于背面不规则的电视机

确保托架在电视机背面呈水平状态。

图示为标准配置。对于特殊应用，或者您不确定您的配件选择，请联系客户服务部门。

2 调节释放索 参见第 7 页图表

调节释放索直到其底部和电视机底部平齐。

3 木墙柱安装 参见第 7 页图表

确定墙柱位置。使用边到边墙柱查找器确定墙柱的中心。

▲ 注意：不当使用可能减少方头螺栓的保持力。要避免潜在人身伤害或财产损毁：

- ✘ 墙上覆盖的任何东西不能超过 16 mm (5/8 in.)。
- ✘ 最小木墙柱尺寸：通常 51x102 mm (2 x 4 in.) (标称 38x89 mm / 1.5 x 3.5 in.)。

将壁板 [02] 放置水平并标注位置。

按照图示打钻导孔。

▲ 注意：使用直径 5.5 mm (7/32 in.) 的钻头打钻导孔，深度必须达到 75 mm (3 in.)。

将壁板 [02] 靠墙放置。紧固方头螺栓 [07] 直到将它们牢牢固定在壁板 [02] 上。

▲ 注意：不当使用可能减少方头螺栓的保持力。要避免潜在人身伤害或财产损毁：

请勿 过紧紧固方头螺栓 [07]。



4 墙壁安装 - 实心混凝土和混凝土砌块 参见第 9 页图表

将壁板 [02] 放置水平，然后标注孔位。

- ✦ 直接安装壁板 [02] 到混凝土表面上。
- ✦ 最小实心混凝土厚度：203 mm (8 in.)。

▲ **注意：**使用直径 10 mm (3/8 in.) 的钻头打钻导孔，深度**必须**达到 75 mm (3 in.)。

▲ **注意：**为避免潜在人身伤害或财产损毁，确保锚栓 [08] 与混凝土表面平齐。

将壁板 [02] 靠墙放置。紧固方头螺栓 [07] 直到将它们牢牢固定在壁板 [02] 上。

▲ **注意：**不当使用可能减少方头螺栓的保持力。要避免潜在人身伤害或财产损毁：

请勿过紧紧固方头螺栓 [07]。

5 安装电视机托架到壁板 参见第 10 页图表

将电视机托架 [01] 的顶部孔安装到壁板的上挂钩 [02] 上。

重物：您需要帮助来完成此步骤！

向下旋转电视机托架 [01] 直到锁定片接合到壁板 [02] 的下挂钩。锁定片扣入到位时您将会听到“咔哒”声。

要将电视机托架 [01] 从壁板 [02] 上拆卸下来，请下拉释放索松开锁定片，然后将电视机托架 [01] 从底部摇出，将托架从壁板 [02] 的上挂钩向上提出。

功能 参见第 11 页图表

- A 电视机托架适用于以下 VESA 螺孔距离：200mm x 100mm、100mm x 100mm 和 75mm x 75mm。
- B 锁定片固定电视机托架到壁板。
- C 方便拆卸的可调节释放索。
- D 特有易于调节螺孔距离的墙壁支架。

English

Milestone AV Technologies and its affiliated corporations and subsidiaries (collectively, "Milestone"), intend to make this manual accurate and complete. However, Milestone makes no claim that the information contained herein covers all details, conditions, or variations. Nor does it provide for every possible contingency in connection with the installation or use of this product. The information contained in this document is subject to change without notice or obligation of any kind. Milestone makes no representation of warranty, expressed or implied, regarding the information contained herein. Milestone assumes no responsibility for accuracy, completeness or sufficiency of the information contained in this document.

Français

Milestone AV Technologies et ses sociétés affiliées et ses filiales (collectivement dénommées « Milestone »), se sont efforcées de rendre ce manuel précis et complet. Cependant, Milestone ne garantit pas que les informations qu'il contient couvrent tous les détails et toutes les conditions ou variations. Il ne pare pas non plus à toute éventualité relative à l'installation ou à l'utilisation de ce produit. Les informations contenues dans ce document peuvent faire l'objet de modifications sans avertissement ou obligation préalable quelconque. Milestone ne donne aucune garantie explicite ou implicite quant aux informations contenues dans le manuel. Milestone n'assume aucune responsabilité quant à l'exactitude, l'exhaustivité ou la suffisance des informations contenues dans ce document.

Deutsch

Die Milestone AV Technologies und ihre angegliederten Unternehmen und Tochtergesellschaften (Sammelbegriff: "Milestone") sind um genaue und vollständige Abfassung dieser Anleitung bemüht. Milestone beansprucht jedoch nicht, dass die hierin enthaltenen Informationen alle Details, Bedingungen oder Varianten umfassen. Auch sind darin nicht alle Eventualitäten in Verbindung mit Montage oder Gebrauch dieses Produkts abgedeckt. Die in diesem Dokument enthaltenen Informationen können ohne Ankündigung oder Verpflichtung jeder Art geändert werden. Milestone haftet weder ausdrücklich noch stillschweigend für die in diesem Dokument enthaltenen Informationen. Milestone übernimmt keine Haftung für Genauigkeit, Vollständigkeit oder Hinlänglichkeit der in diesem Dokument enthaltenen Informationen.

Español

Milestone AV Technologies y sus empresas asociadas y filiales (colectivamente "Milestone") tienen la intención de que este manual sea preciso y completo. Sin embargo, Milestone no garantiza que la información que contiene incluya todos los detalles condiciones y variaciones, ni que contemple toda posible contingencia en conexión con la instalación y uso de este producto. La información contenida en este documento es susceptible de ser modificada sin aviso ni obligación de ningún tipo. Milestone no hace ninguna manifestación de garantía, explícita o implícita, respecto a la información contenida en este documento. Milestone no asume ninguna responsabilidad por la exactitud, integridad o suficiencia de la información contenida en este documento.

Português

A Milestone AV Technologies e as suas companhias aliadas e subsidiárias (colectivamente: "a Milestone"), tencionam elaborar um manual exacto e completo. No entanto a Milestone não alega que a informação no presente manual cubra todos os detalhes, condições ou alternativas. Nem alega que o manual descreva todas as possíveis situações de contingência em relação à instalação ou utilização deste produto. A informação contida neste documento está sujeita a alterações sem aviso prévio ou obrigação qualquer. A Milestone não oferece garantias de natureza alguma, expressa ou implícita, em relação à informação contida no presente documento. A Milestone não assume responsabilidade pela precisão, integridade ou suficiência da informação contida neste documento.

Nederlands

Milestone AV Technologies en haar aangesloten bedrijven en dochterondernemingen (verder samen te noemen: "Milestone") hebben de intentie deze montagehandleiding zo accuraat en volledig mogelijk te maken. Echter, Milestone claimt niet dat de informatie in deze montagehandleiding een weergave vormt van alle denkbare details, voorwaarden en variaties. Milestone claimt ook niet dat het rekening heeft gehouden met iedere mogelijke eventualiteit in verband met de installatie of het gebruik van dit product. De informatie in deze montagehandleiding is onderhevig aan verandering zonder dat Milestone verplicht is zulks te berichten, en zonder dat Milestone dienaangaande enigerlei andere verplichtingen heeft. Milestone doet geen enkele uitspraak van waarborg, expliciet noch impliciet, met betrekking tot de informatie die in deze montagehandleiding is opgenomen. Milestone aanvaardt geen enkele verantwoordelijkheid voor de accuraatheid, volledigheid of geschiktheid van de informatie die in dit document is opgenomen.

Italiano

Milestone AV Technologies e le sue società affiliate e controllate (congiuntamente denominate "Milestone") si propongono di redigere il presente manuale in modo preciso e completo. Milestone, tuttavia, non rilascia alcuna garanzia che le informazioni ivi contenute coprano tutti i dettagli, le condizioni o le modifiche, né che lo stesso preveda tutti i possibili imprevisti connessi all'installazione o all'uso del presente prodotto. Le informazioni contenute nel presente documento sono soggette a modifica senza preavviso od obbligo di alcun genere. Milestone non rilascia alcuna garanzia, espressa o implicita, circa le informazioni ivi contenute. Milestone declina ogni responsabilità in merito all'accuratezza, completezza o sufficienza delle informazioni contenute nel presente documento.

Suomi

Milestone AV Technologies sisar- ja tytäryhtiöineen (yhdessä Milestone) on pyrkinyt tekemään tästä oppaasta mahdollisimman kattavan ja tarkkan. Milestone ei kuitenkaan takaa, että oppaan tiedot kattavat kaikki yksityiskohdat, käyttöolosuhteet tai vaihtelut. Opas ei myöskään kata kaikkia laitteiden asennukseen ja käyttöön liittyviä mahdollisuuksia. Tämän asiakirjan tietoja voidaan muuttaa sitoumuksetta ja ilman erillistä ilmoitusta. Milestone ei anna suoria tai epäsuoria takuita, jotka koskevat tämän oppaan tietoja. Milestone ei ota vastuuta tämän asiakirjan tietojen tarkkuudesta, täydellisyydestä tai riittävyyydestä.

Svenska

Milestone AV Technologies och dess dotterbolag och (tillsammans under namnet "Milestone"), strävar efter att göra denna bruksanvisning noggrann och komplett. Milestone kan dock inte garantera att den information som ges här är fullständig och att den täcker alla detaljer, tillstånd eller variationer. Den täcker inte heller alla tänkbara möjligheter vad det gäller monteringen av produkten. Informationen som ingår i detta dokument kan ändras utan föregående varsel och utan förpliktelser av något slag. Milestone gör inga föreställningar om garanti, uttryckt eller underförstådd, angående informationen som ingår här. Milestone tar inte på sig något ansvar för hur noggrann, fullständig eller tillräcklig information som ingår i dokumentet är.

Русский

Milestone AV Technologies и связанные с ней корпорации и дочерние предприятия (упоминаемые здесь под общим названием "Milestone") стремятся сделать это руководство точным и полным. Однако Milestone не гарантирует, что содержащаяся в нем информация охватывает все детали, условия и модификации. Кроме того, в нем рассматриваются не все возможные нештатные ситуации, касающиеся установки и использования данного изделия. Информация, содержащаяся в данном документе, может быть изменена без предварительного уведомления и каких-либо обязательств. Milestone не дает гарантии, как прямой, так и косвенной, относительно содержащейся в нем информации. Milestone не несет ответственности за точность, полноту и достаточность информации, содержащейся в данном документе.

Polski

Zamiarem firmy Milestone AV Technologies oraz związanych z nią korporacji i filii (nazwa zbiorowa "Milestone") było stworzenie dokładnej i kompletnej instrukcji. Jednakże firma Milestone zastrzega, że informacje tu zawarte nie obejmują wszystkich szczegółów, warunków lub wersji. Ani też wszelkich innych możliwych okoliczności związanych z instalacją i użytkowaniem produktu. Informacje zawarte w tym dokumencie podlegają zmianie bez uprzedzenia i bez żadnych zobowiązań. Firma Milestone nie składa żadnych zapewnień gwarancyjnych, wyrażonych wprost lub dorozumianych, odnośnie informacji tu zawartych. Firma Milestone nie bierze na siebie odpowiedzialności za dokładność, kompletność oraz wystarczającą ilość informacji zawartych w tym dokumencie.

Česky

Společnost Milestone AV Technologies a její sesterské a dceřiné společnosti (společně nazývané „Milestone“) si přejí, aby byla tato příručka přesná a úplná. Společnost Milestone nijak netvrdí, že informace, které jsou zde obsaženy, zahrnují všechny podrobnosti, podmínky nebo varianty. Ani nezajišťuje veškeré možné eventuality, které mohou nastat ve spojení s instalací nebo používáním tohoto výrobku. Informace obsažené v tomto dokumentu se mohou měnit bez upozornění nebo jakýchkoli povinností. Společnost Milestone nedává žádný záruku, ať výslovně či implicitně, ve spojení se zde obsaženými informacemi. Společnost Milestone nepřebírá žádnou odpovědnost za přesnost, úplnost nebo dostatečnost informací, které jsou v tomto dokumentu obsaženy.

日本語

Milestone AV Technologies およびその関連会社と支店 (総称して Milestone) は、本説明書の内容が正確であり漏れがないよう万全を期しておりますが、あらゆる詳細、状態、バリエーションが本書に記載されているわけではありません。また、本製品の取り付けもしくは使用に関し、起こり得るあらゆる不測の事態を説明しているわけではありません。本書に記載された情報は、予告またはその義務なしに変更されることがあります。Milestone は本書の内容に関して、明示または黙示に関わりなく、一切の保証をいたしません。また、本書の情報の正確さ、完全性、または十分性に関しても、一切の責任を負いかねます。

中文

Milestone AV Technologies 及其联营公司和子公司 (通称为 "Milestone") 旨在使本手册准确而完整。然而, Milestone 无法断言此处所含信息包括所有详情、条件或变更。Milestone 也无法保证安装或使用本产品不会出现任何可能的意外。本文档所含信息如有变更, 恕不另行通知或承担任何义务。在此处所含信息内, 无论明示或隐含, Milestone 未做出任何保修陈述。对于本文档所含信息的准确性、完整性或充分性, Milestone 概不负责。