

SANUS
E L I T E

A brand of **legrand**

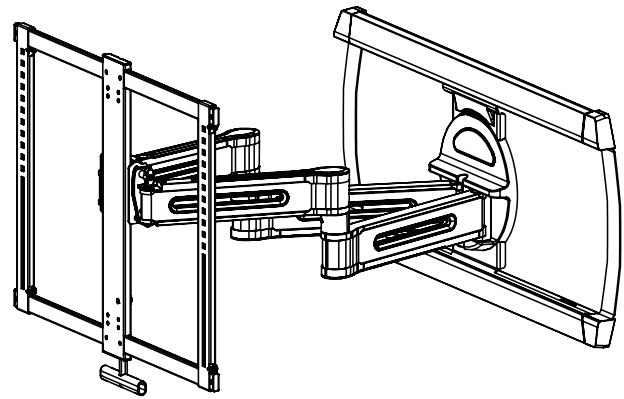

BLF528-B3

INSTRUCTION MANUAL MANUEL D'INSTRUCTIONS

Texte français page 18

WE'RE HERE TO HELP NOUS POUVONS VOUS AIDER !



Want to watch a video that shows how easy this DIY project will be?

Souhaitez-vous regarder une vidéo démontrant la facilité de ce projet de bricolage ?

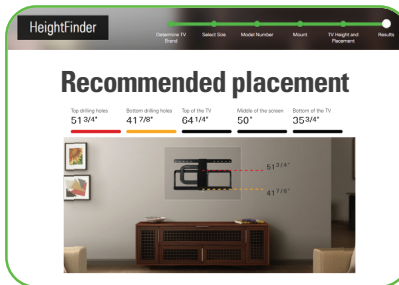

Get it right the first time!
HeightFinder™ shows you where to drill.
Réussissez du premier coup !
HeightFinder™ vous indique l'endroit où percer.



Our US-based install experts are standing by to help.

Nos experts en installation aux États-Unis sont prêts à vous aider.



Watch it now at:

[SANUS.com/3183](https://www.sanus.com/3183)

Regardez-la maintenant sur :

[SANUS.com/3183](https://www.sanus.com/3183)



Check it out at:

[SANUS.com/2566](https://www.sanus.com/2566)

Découvrez-le sur :

[SANUS.com/2566](https://www.sanus.com/2566)



Call us at: **800-359-5520**

Appelez-nous au : **800-359-5520**



Or, chat at: **SANUS.com/chatSP**

Ou, discutez en ligne sur :

SANUS.com/chatSP



IMPORTANT SAFETY INSTRUCTIONS

- PLEASE READ MANUAL PRIOR TO USE - SAVE THESE INSTRUCTIONS

Please read through these instructions completely to be sure you're comfortable with this easy install process.

Check your TV owner's manual to see if there are any special requirements for mounting your TV.

If you do not understand these instructions or have doubts about the safety of the installation, assembly or use of this product, contact Customer Service: +1 (800) 359-5520.

CAUTION: Avoid potential personal injuries and property damage!

- This product is designed ONLY to be installed into wood studs, solid concrete or concrete block
 – **DO NOT INSTALL INTO DRYWALL ALONE – DRYWALL ALONE WILL NOT HOLD THE WEIGHT OF YOUR TV**
- This product is designed for **INDOOR USE ONLY**
- The wall must be capable of supporting five times the weight of the TV and mount combined
- Do not use this product for any purpose not explicitly specified by manufacturer
- Manufacturer is not responsible for damage or injury caused by incorrect assembly or use

TV Weight Limit (including accessories)

DO NOT EXCEED



If your TV (plus accessories) weighs **MORE**, this mount is **NOT** compatible.

Visit SANUS.com or call customer service to find a compatible mount. +1 (800) 359-5520

Wall Construction

ONLY install on these acceptable wall types.

? Unsure

Call Customer Service
+1 (800) 359-5520

CAUTION:

DO NOT install in drywall alone

Drywall alone will **NOT** hold the weight of your TV.



wood studs

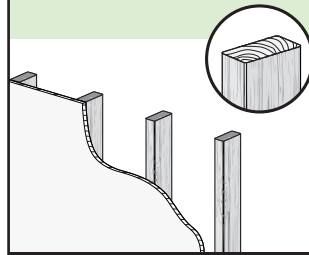

ACCEPTABLE

Solid concrete or concrete block

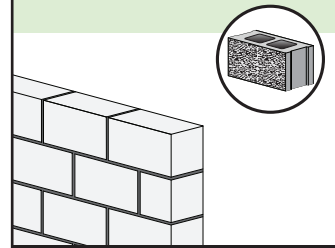

ACCEPTABLE

Tools Needed



Tape Measure



Pencil

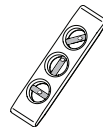

Level



Tape



Screwdriver



Electric Drill



1/2 in. (13 mm) Socket Wrench

Wood Stud Install



Stud Finder



Awl



7/32 in. (5.5 mm) Wood Drill Bit

Concrete Install



3/8 in. (10 mm) Concrete Drill Bit



Hammer

Dimensions

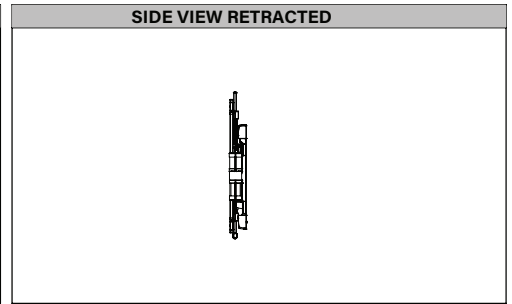
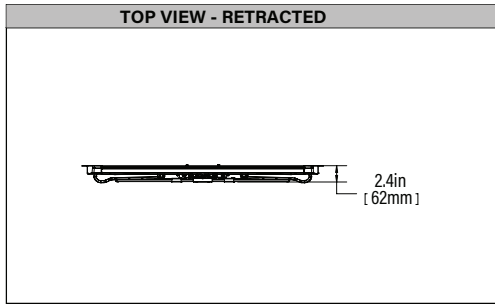
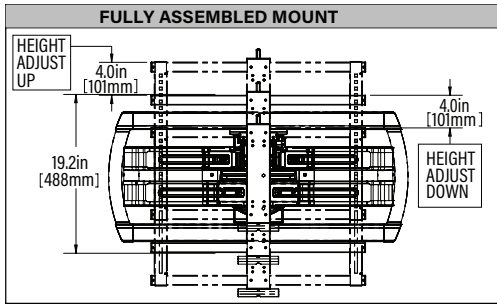
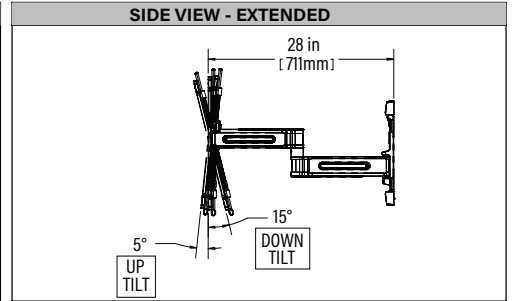
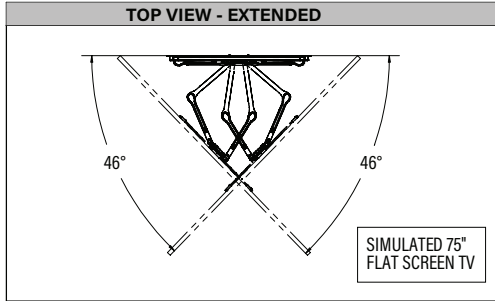
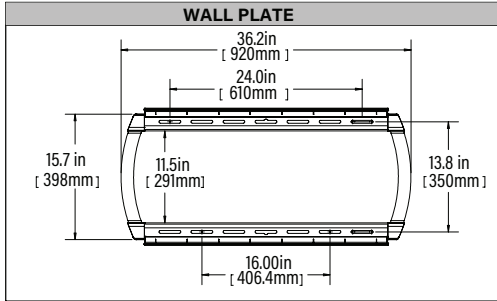
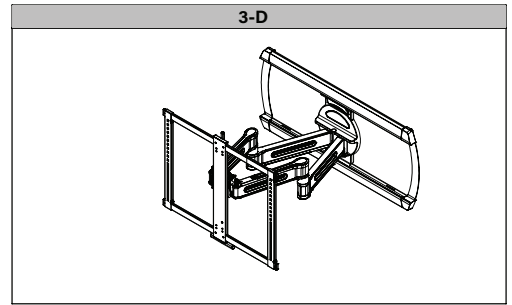
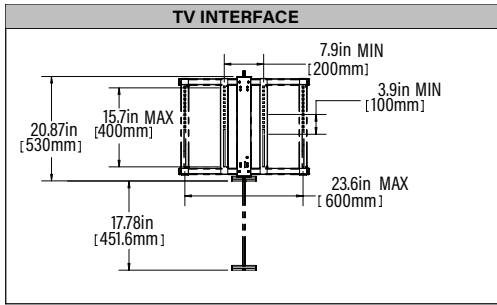

BEFORE YOU BEGIN

Remove the stand from your TV — if attached.

Install any accessories you may have purchased, if they require TV removal prior to assembly. The TV is removable for future accessory purchases.

Protect the face of your TV when laying it down for installation.

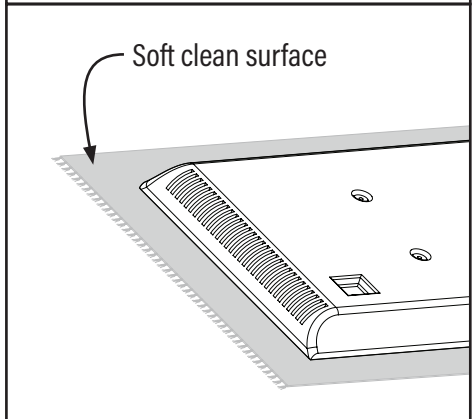
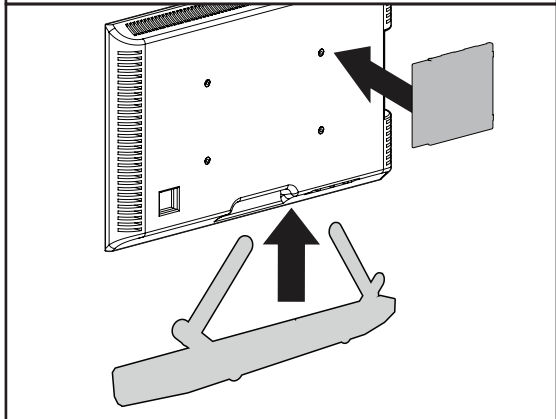
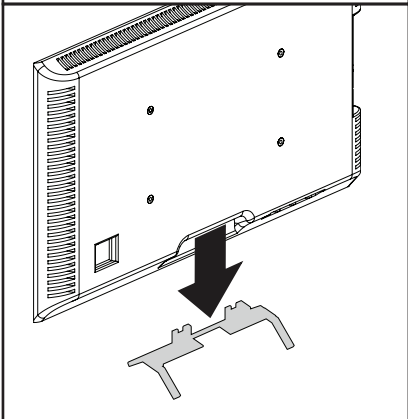

Supplied Parts and Hardware

⚠ WARNING: This product contains small items that could be a choking hazard if swallowed. Before starting assembly, verify all parts are included and undamaged. If any parts are missing or damaged, do not return the damaged item to your dealer; contact Customer Service. Never use damaged parts!

📄 NOTE: Not all hardware included will be used.

STEP 1

01 TV SCREWS (qty. 4 each)
[Only one size fits your TV]

M6

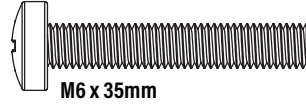
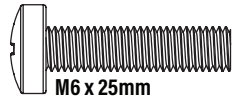
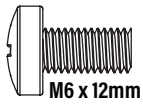

M8

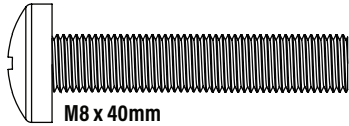
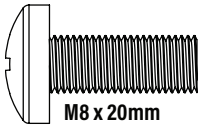
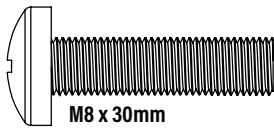
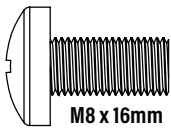

02 WASHERS
(qty. 4 each)

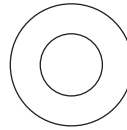

03 SPACERS
(qty. 4 each)
[If necessary]

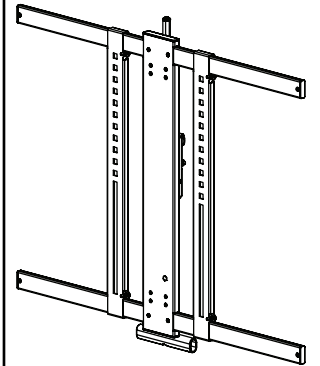

STEP 2

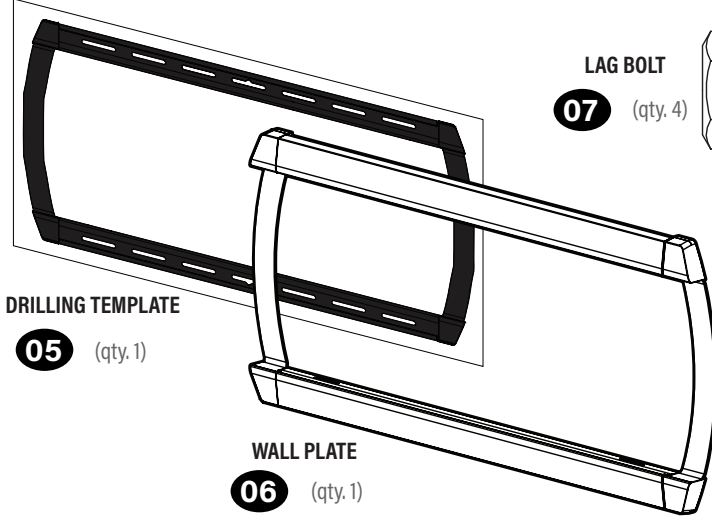

07 LAG BOLT
(qty. 4)

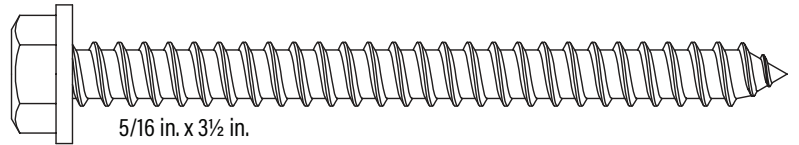

For concrete installations ONLY

⚠ CAUTION: Do not use in drywall or wood.

08 CONCRETE ANCHOR
(qty. 4)

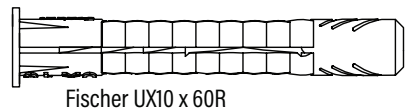

STEP 3

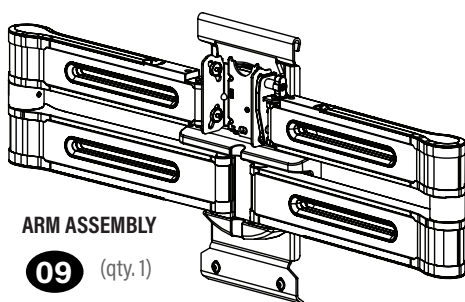

10 SECUREMENT SCREW
(qty. 1)



11 HEX KEY
(qty. 1)

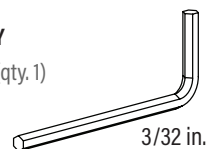

12 HEX KEY
(qty. 1)

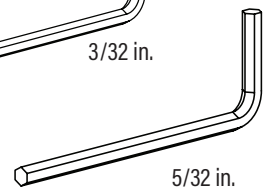

STEP 1 Attach TV Bracket to TV

1.1 Select TV Screw Diameter

Only one screw size fits your TV.

M6

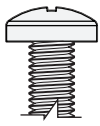

M8

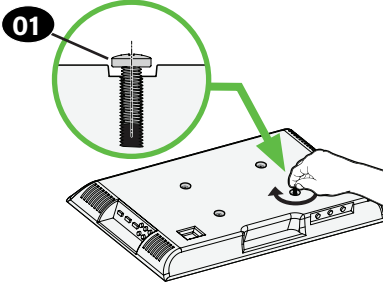
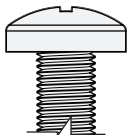

NOTE: If your TV included inset spacers or adapters, use them UNDER the mount hardware.

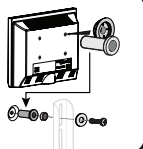

1.2 Select TV Screw Length and Spacers

A NO SPACER

- Flat Back TV
[TV brackets lay flat on your TV]

Use short TV screws **01**.
Spacers **03** not needed.

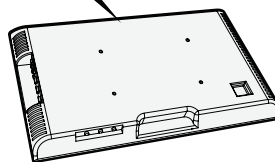
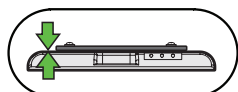

B SPACER NEEDED

- Flat Back TV with extra space needed
[for deep inset holes or cable interference]
- Rounded or Irregular Back TV
[TV brackets NOT resting flat on your TV]

Use long TV screws **01** and spacers **03** to create extra space between the TV and TV bracket.

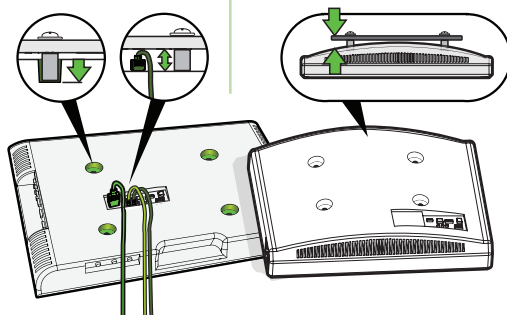

CAUTION: Verify adequate thread engagement with your screw **01**, washer **02**, spacer **03** combination AND TV bracket **04**.
— Too short will not hold your TV. — Too long will damage your TV.



1.3 Attach TV Brackets to Your TV

1

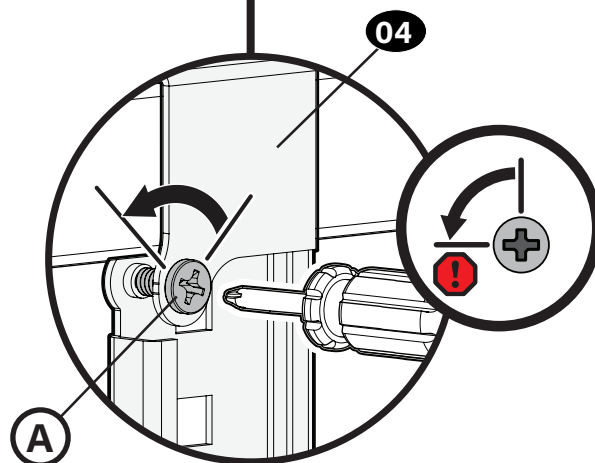
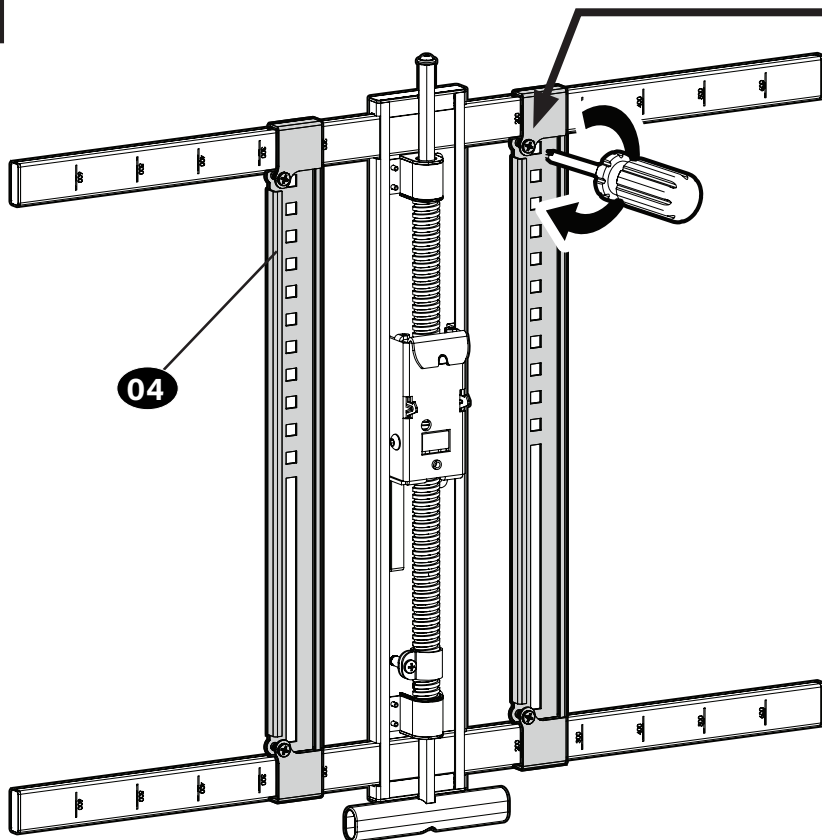

Loosen the four screws **A**.

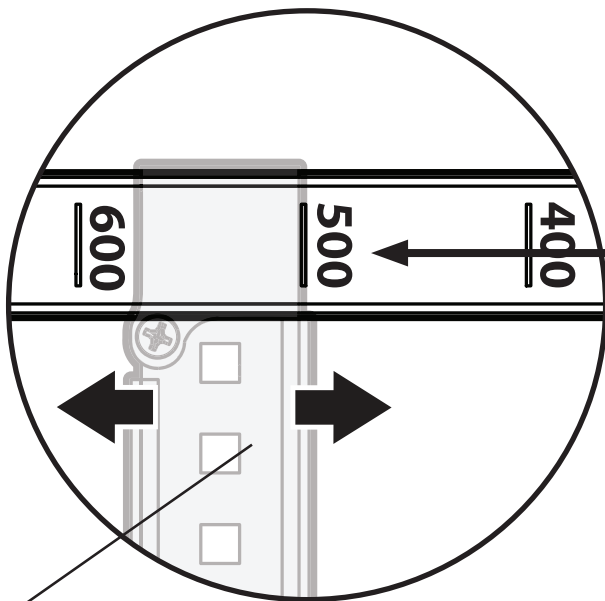

Align with your TV's mounting hole pattern (VESA).

04

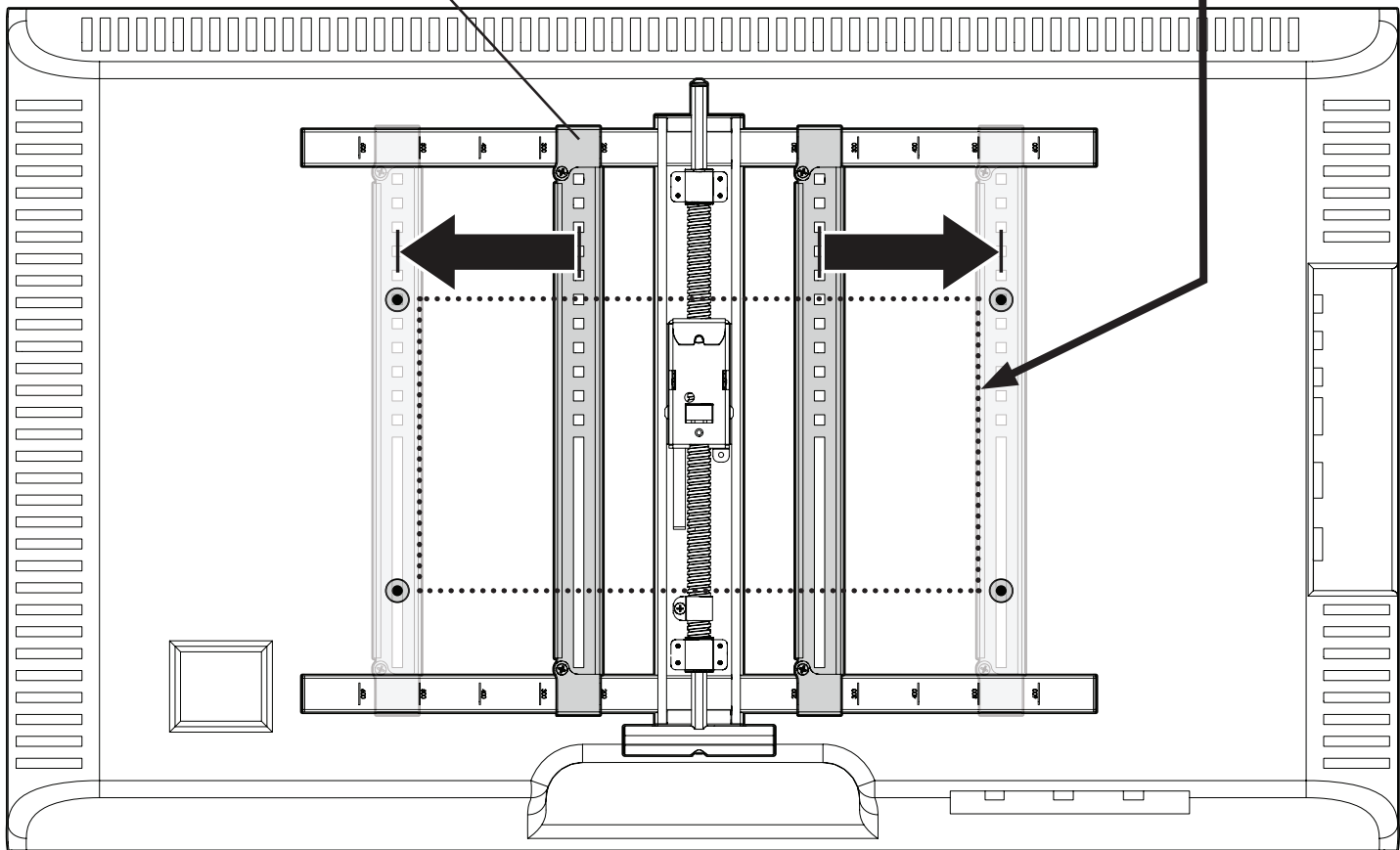

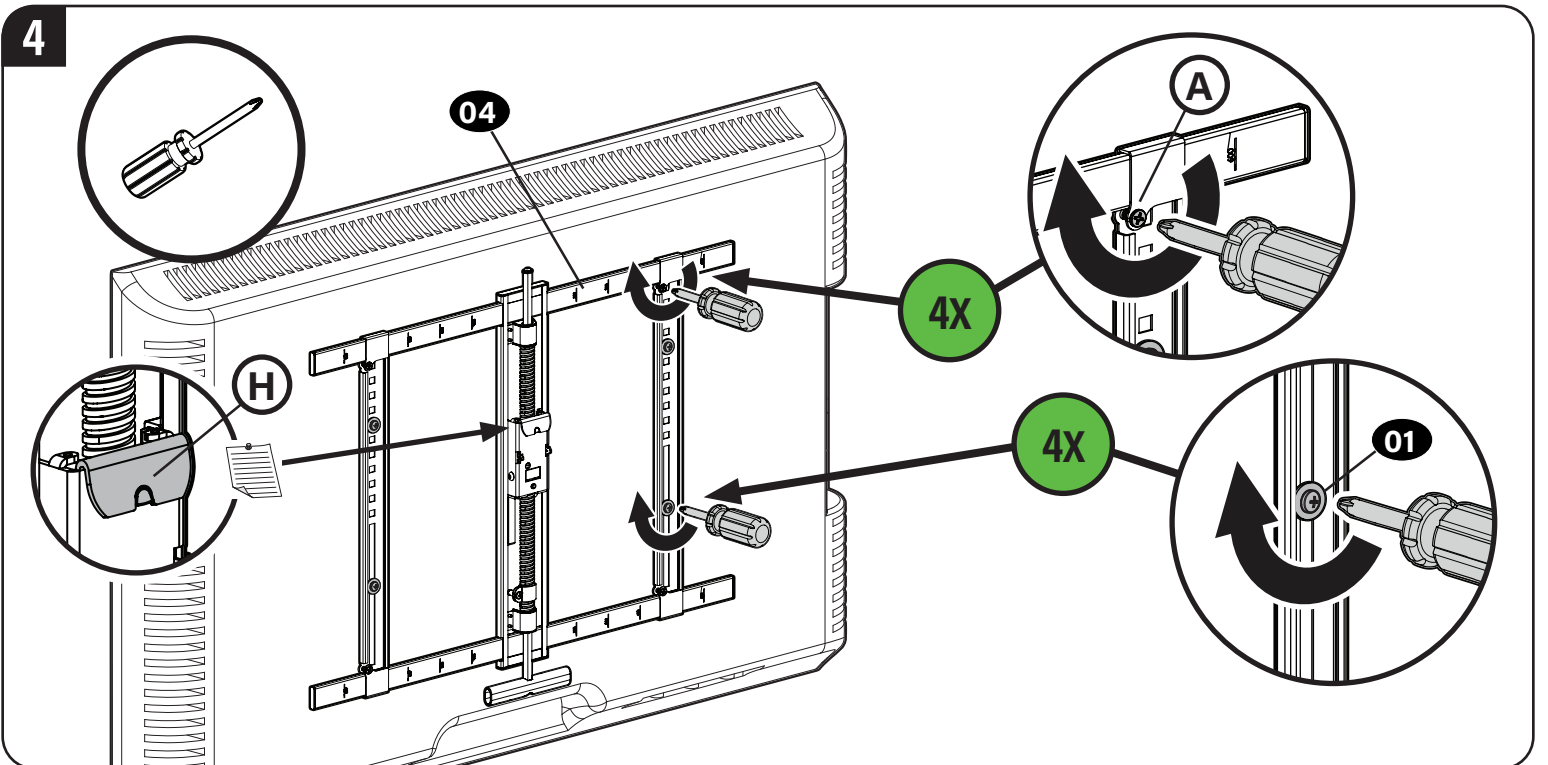
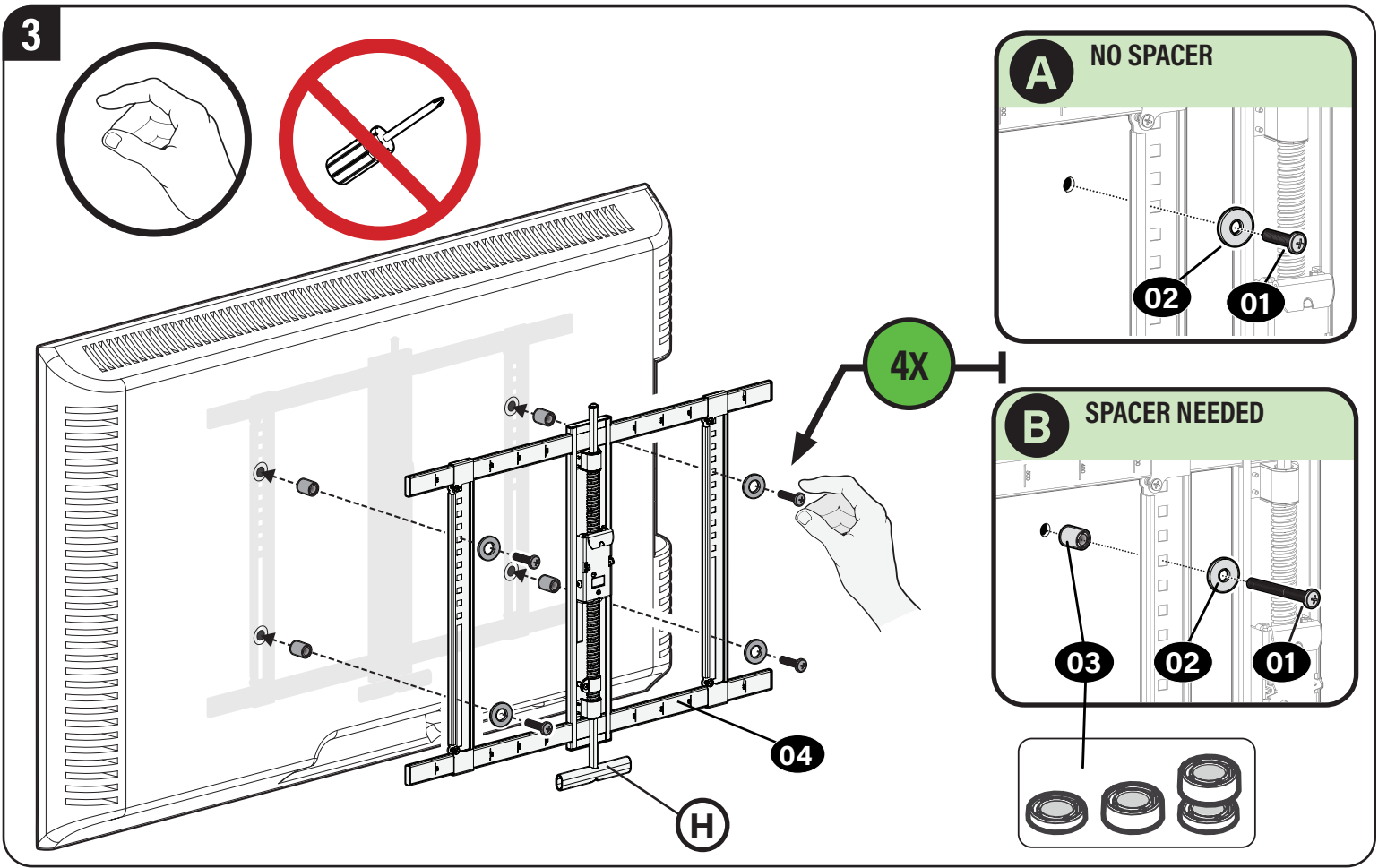

NOTE: Hanging tab **H** is oriented to the TOP of your TV.

CAUTION: Avoid potential personal injuries and property damage!

DO NOT use power tools for this step. Tighten the screws **A** and **01** only enough to secure the TV brackets to the TV.



⚠ CAUTION: Avoid potential personal injury or property damage!

- Drywall covering the wall must not exceed 5/8 in. (16 mm)
- Minimum wood stud size: nominal 2 x 4 in. (51 x 102 mm) actual 1½ x 3½ in. (38 x 89 mm)
- Minimum spacing between studs: 16 in. (406mm)
- Stud center must be verified

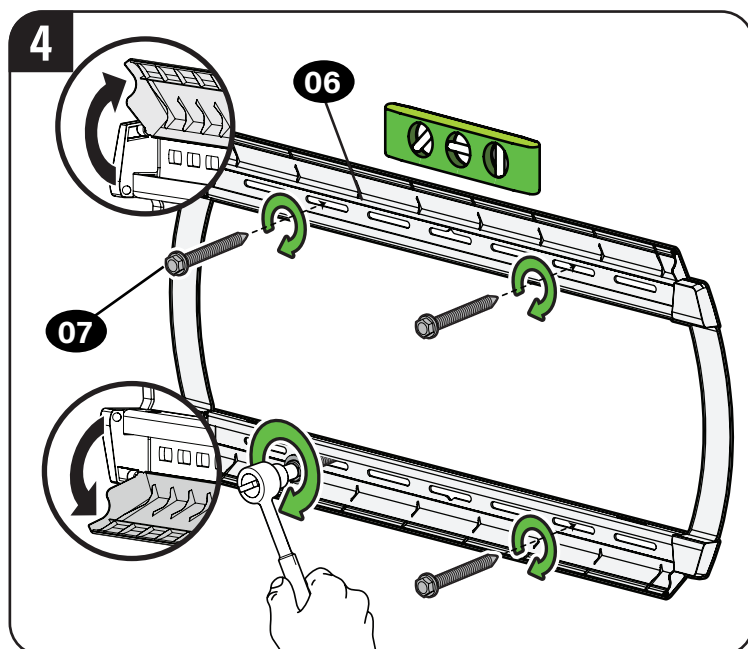
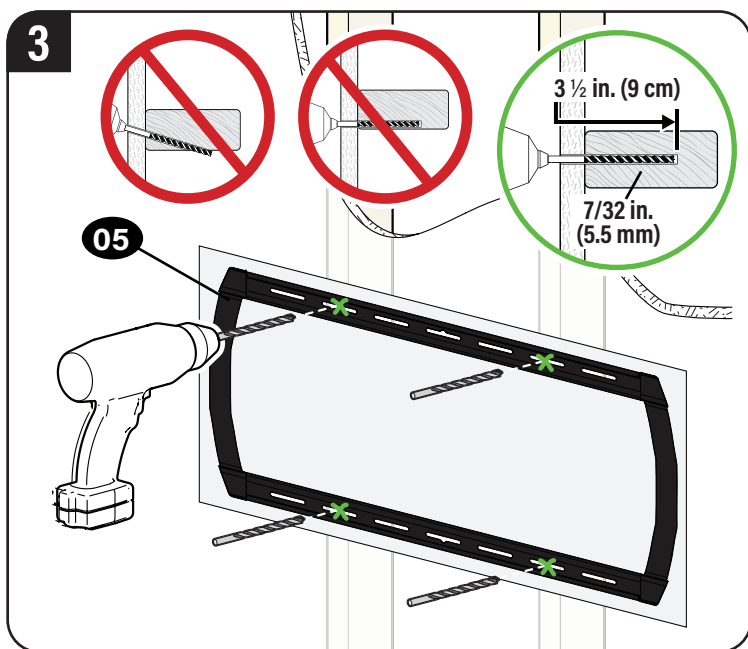
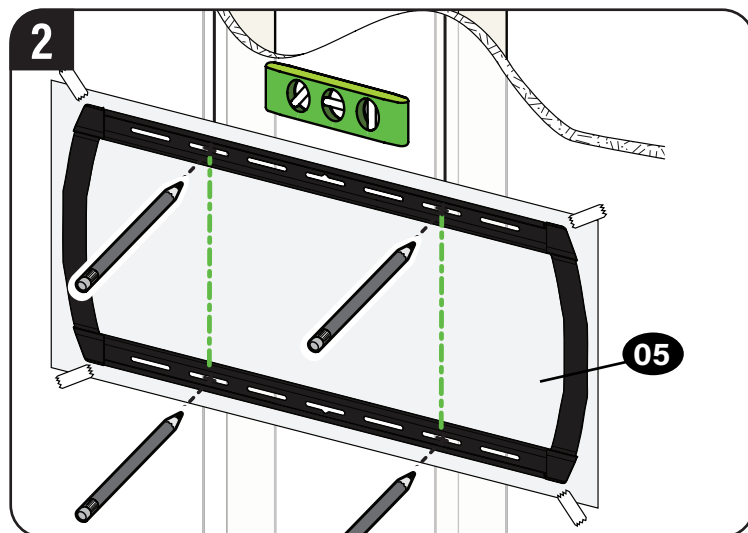
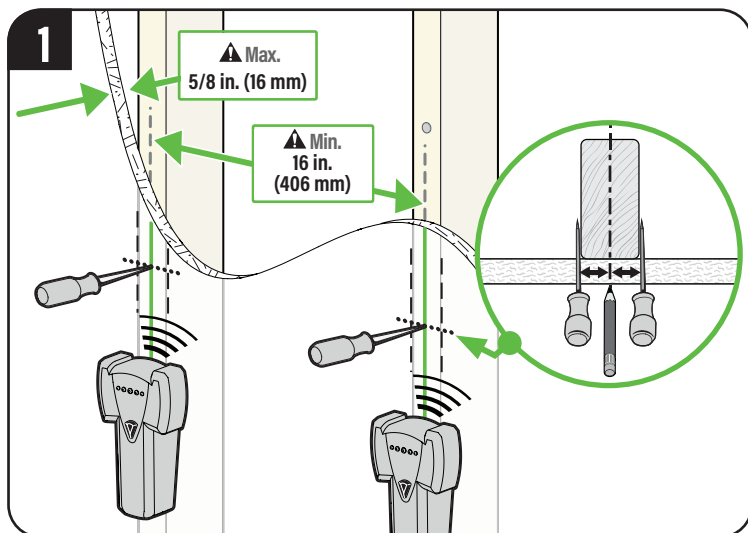

! **IMPORTANT:** Be sure to drill into the center of the stud.

⚠ CAUTION: Avoid potential personal injury or property damage! Improper use could reduce the holding power of the lag bolt **07**. Tighten the lag bolts **07** only until they are pulled **FIRMLY** against the wall plate **06**. **DO NOT over-tighten the lag bolts 07.**

Go to STEP 3 on PAGE 10.

STEP 2B Attach Wall Plate

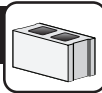

Solid Concrete or Concrete Block Installation

CAUTION: Avoid potential personal injury or property damage!

- Mount wall plate **06** directly onto concrete surface (no wall covering)
- Minimum solid concrete thickness: 8 in. (203 mm)
- Minimum concrete block size: 8 x 8 x 16 in. (203 x 203 x 406 mm)
- For concrete applications, arm assembly **09** (STEP 3) must remain centered in wall plate **06**. Keep this in mind when selecting wall plate location

CAUTION:

Avoid potential personal injury or property damage!

Install lag bolts into the slots AS SHOWN.

Three (3) lag bolts **07** at the top.

One (1) lag bolt **07** at the bottom.

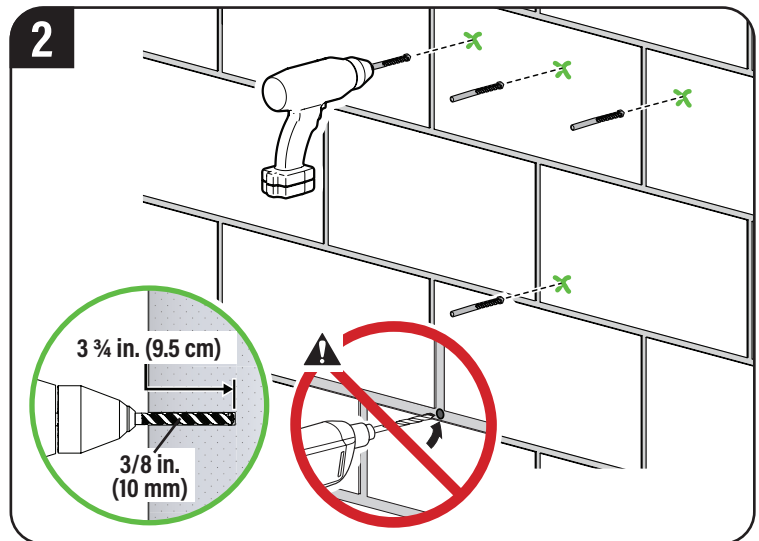
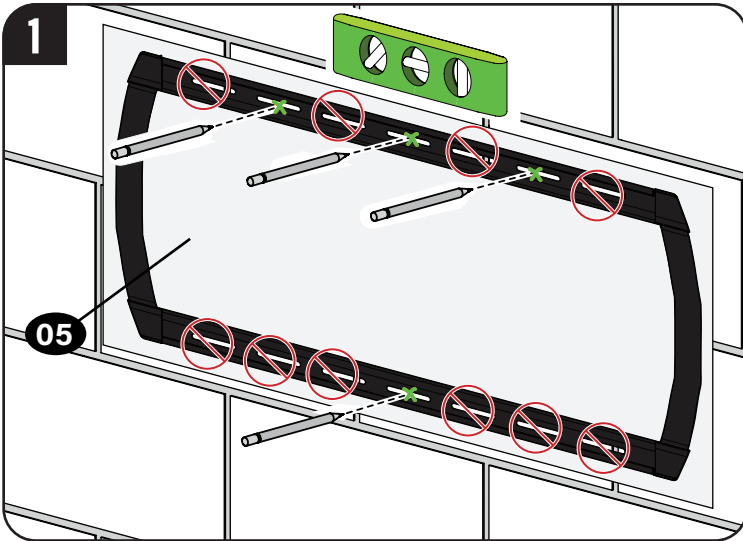
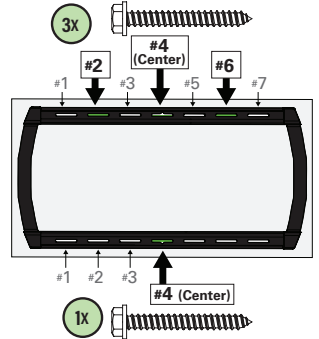

CAUTION: Never drill into the mortar between blocks.

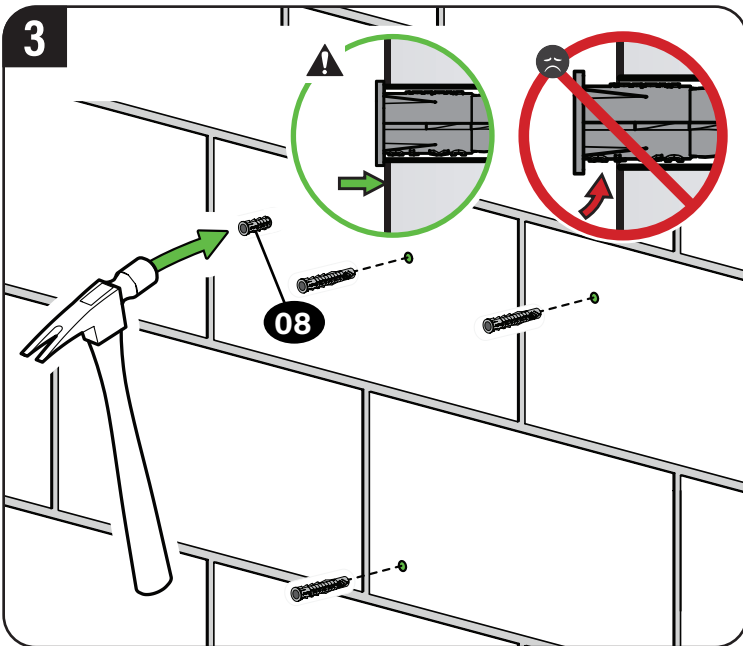

CAUTION: Be sure the anchors **08** are seated flush with the concrete surface.

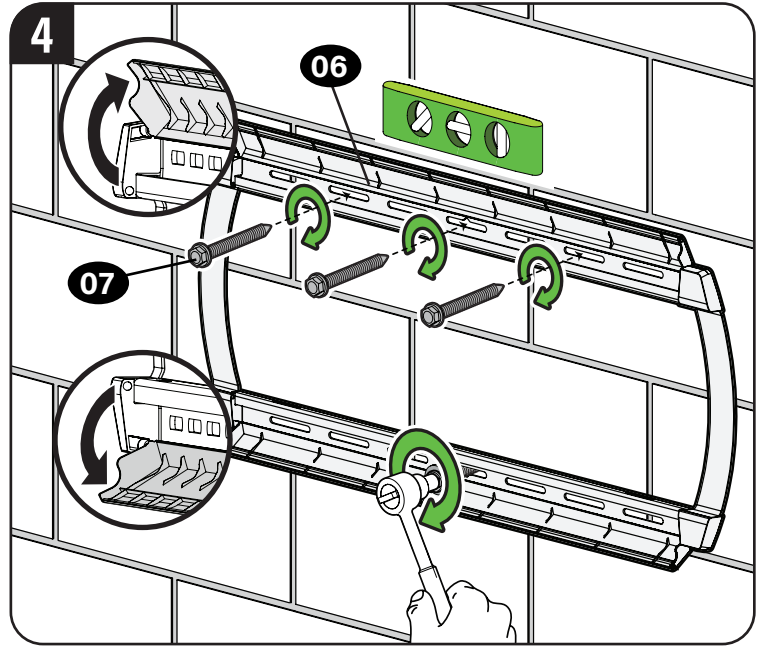

CAUTION: Avoid potential personal injury or property damage! Improper use could reduce the holding power of the lag bolt **07**. Tighten the lag bolts **07** only until they are pulled FIRMLY against the wall plate **06**. **DO NOT** over-tighten the lag bolts **07**.

STEP 3 Hang TV onto Wall Plate

3.1 Attach Arm Assembly to Wall Plate



HEAVY! You may need assistance with this step.

1

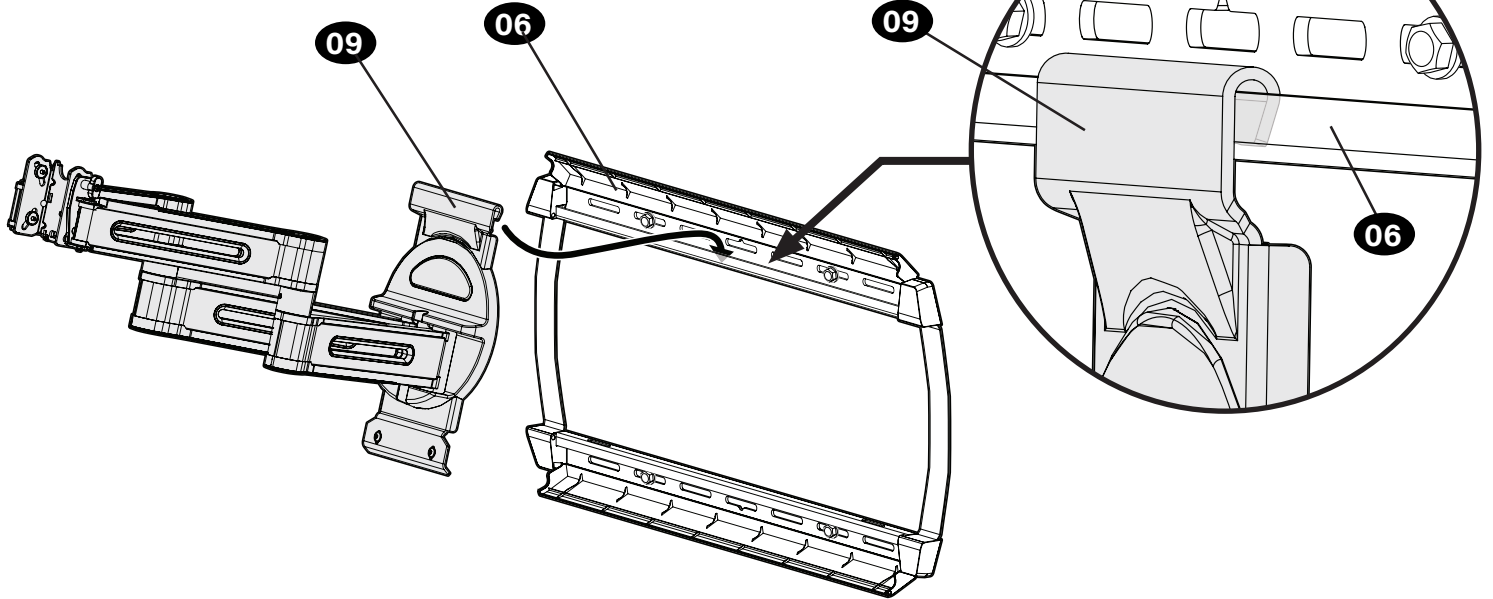

2

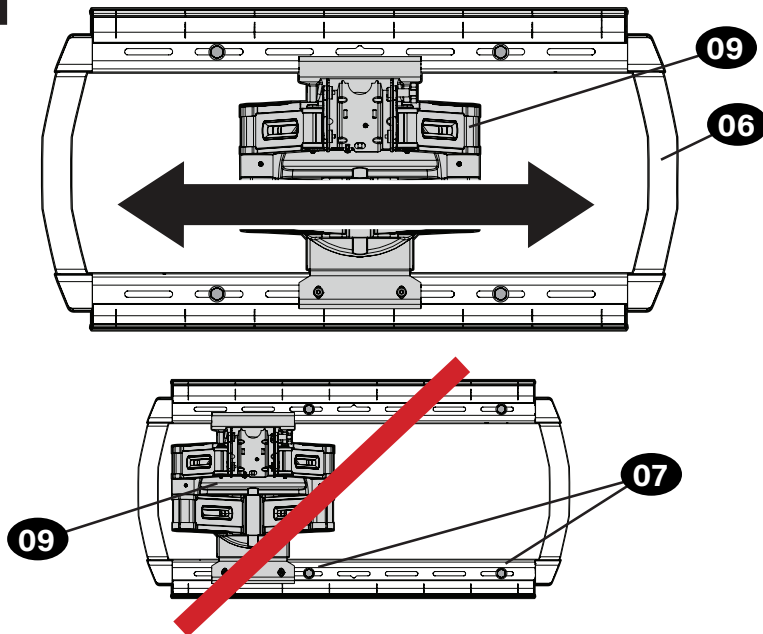

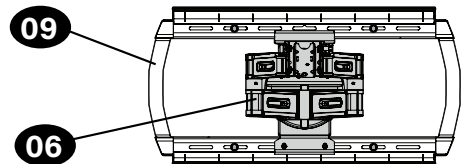

⚠ CAUTION: Avoid potential personal injury or property damage!

For **CONCRETE APPLICATIONS:**
The arm assembly **09** **MUST** remain centered in wall plate **06**.

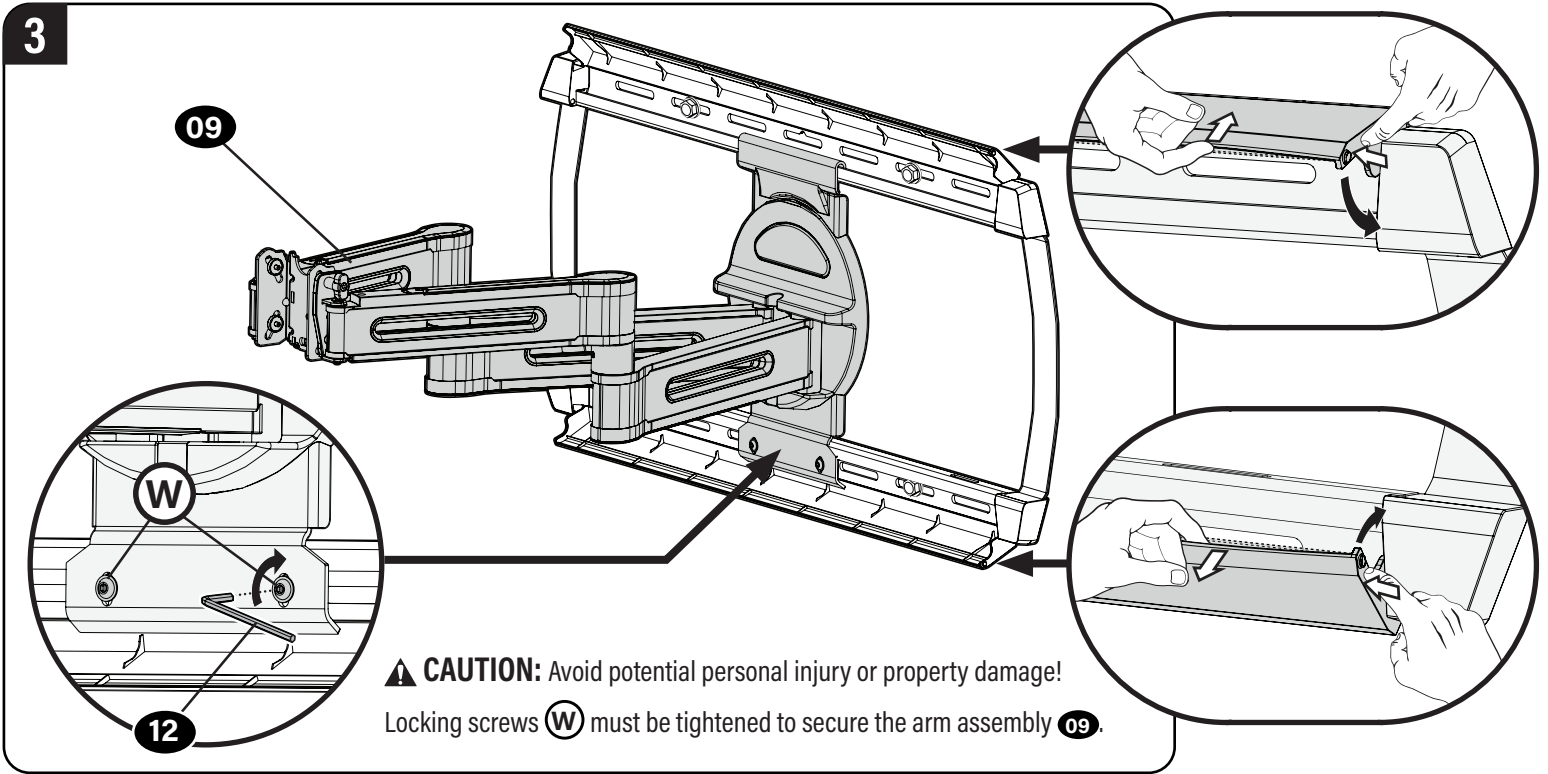

NOTE: For **WOOD STUD APPLICATIONS**, the arm assembly **09** can be slid anywhere along wall plate **06** for optimal positioning of your TV -- however **MUST** be positioned **BETWEEN** the lag bolts **07**.



3.2 Attach TV to Arm Assembly  **HEAVY!** You may need assistance with this step.

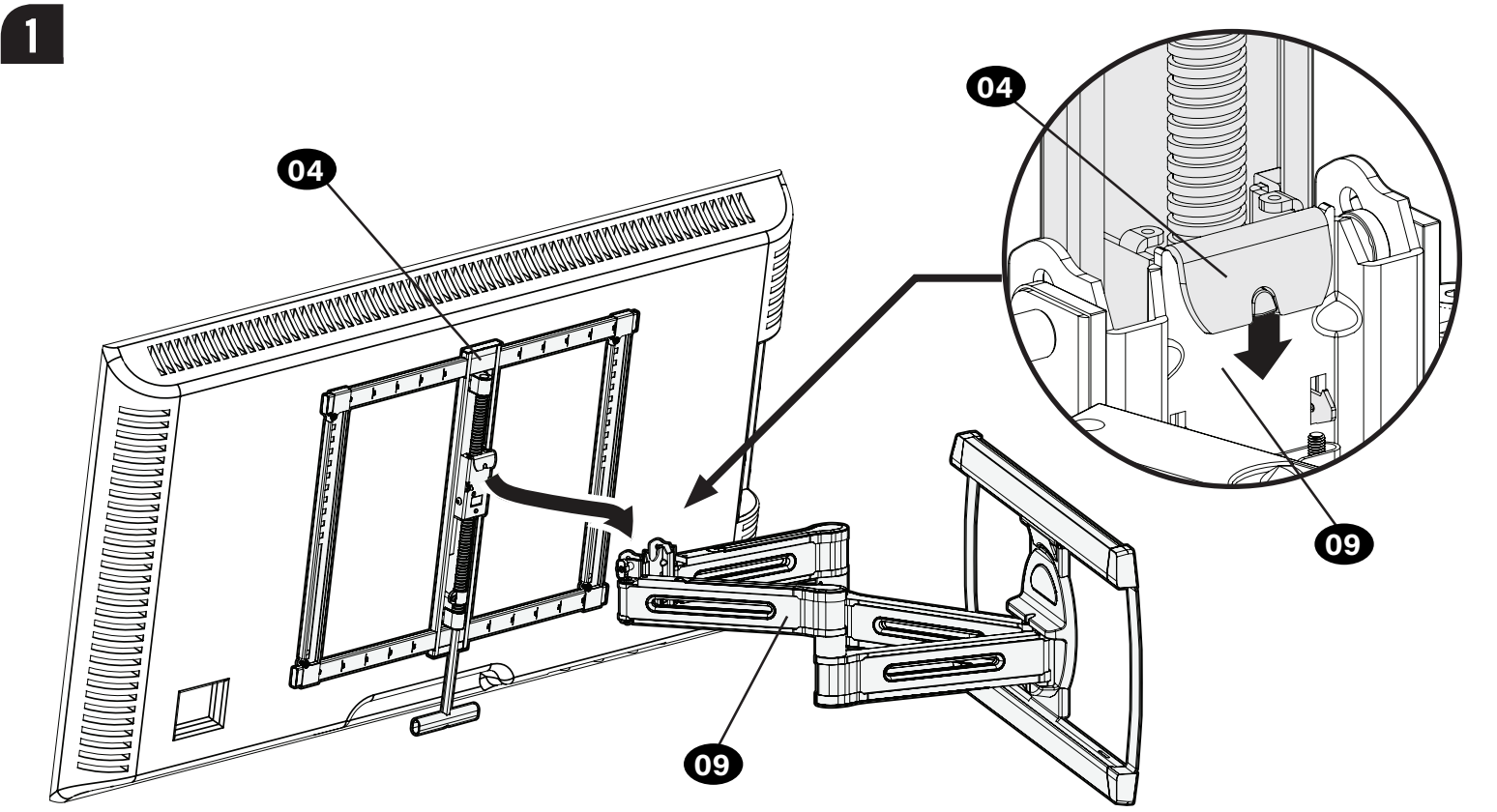

2

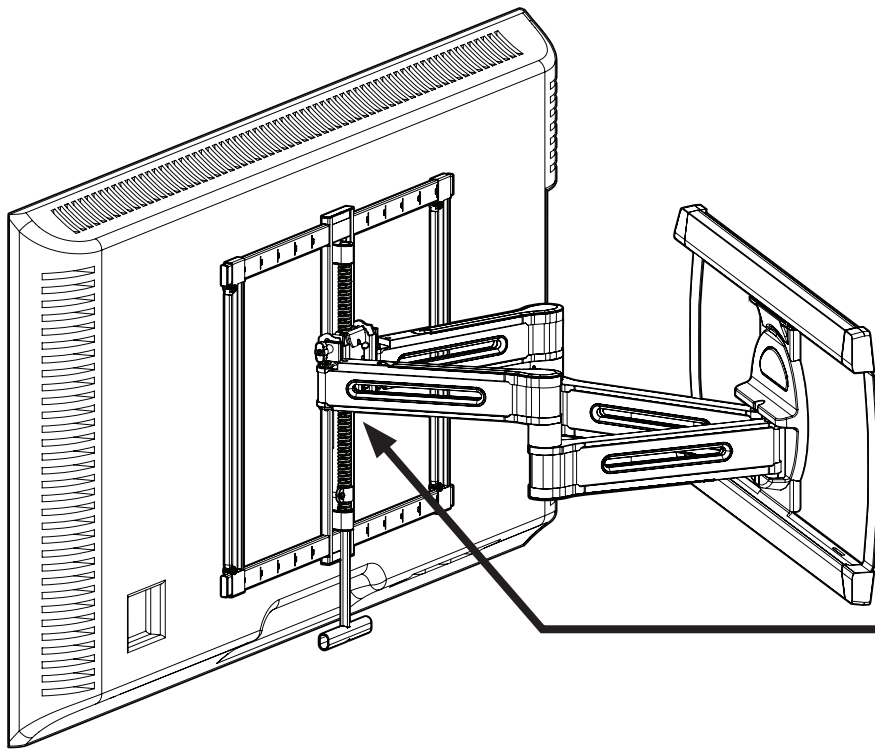

⚠ CAUTION: Avoid potential personal injury or property damage! Locking screw **10** must be installed to secure the TV to the arm assembly **09**.

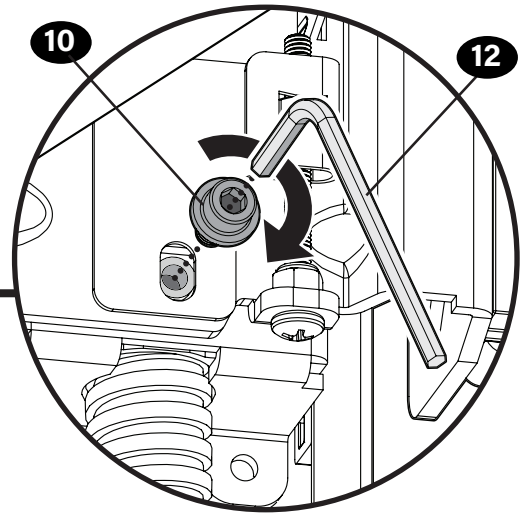

3

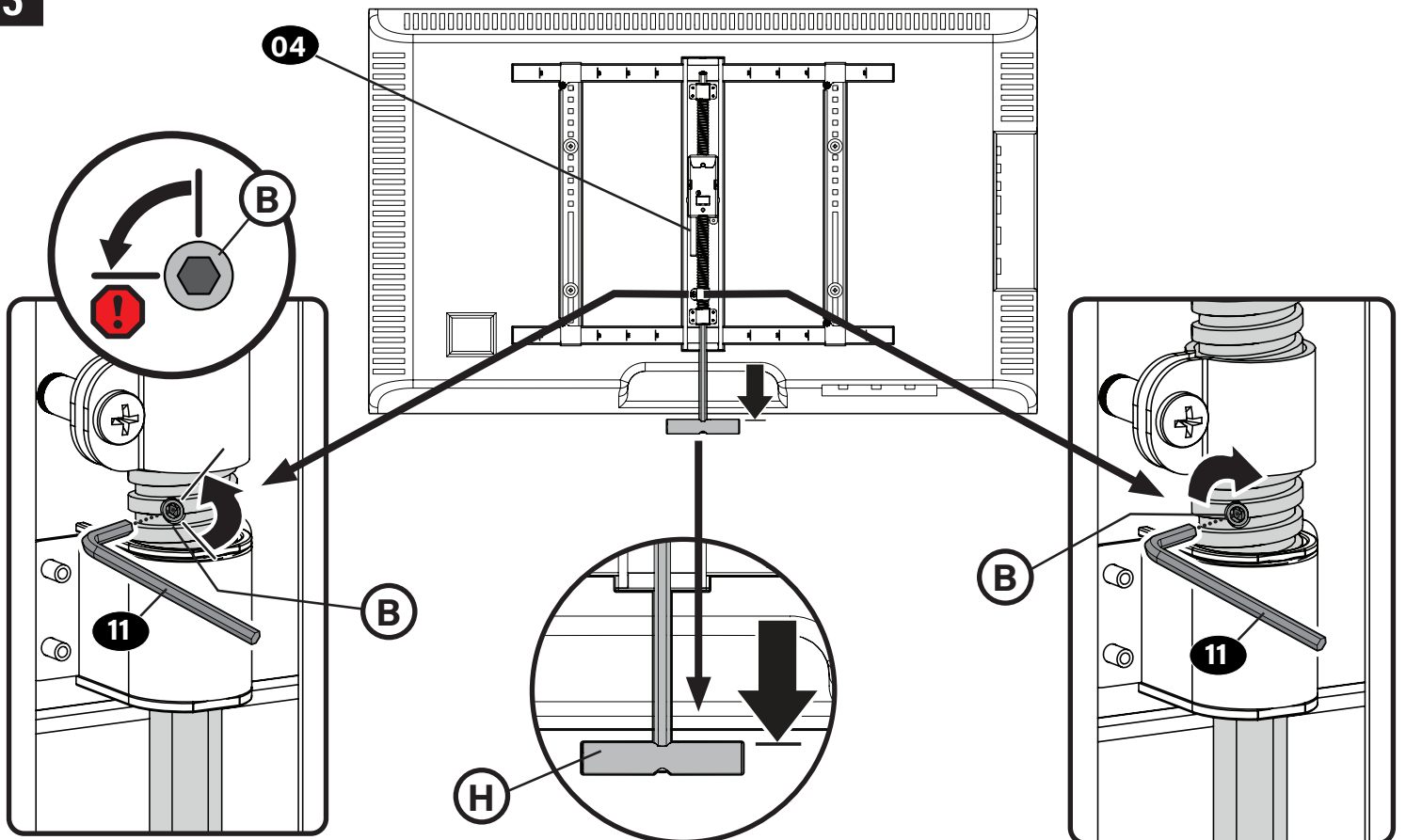

1. Loosen the screw **B**.

2. Adjust handle **H** enough to grab from the front of your TV.

3. Tighten the screw **B**.

Manage Cables

! IMPORTANT: Fully extend arm assembly **09** to ensure enough slack in cables.

1. Slide to remove the cable covers **C**.
2. Route your cables through the arm assembly **09**.
3. Reattach the cable covers **C** over the cables.

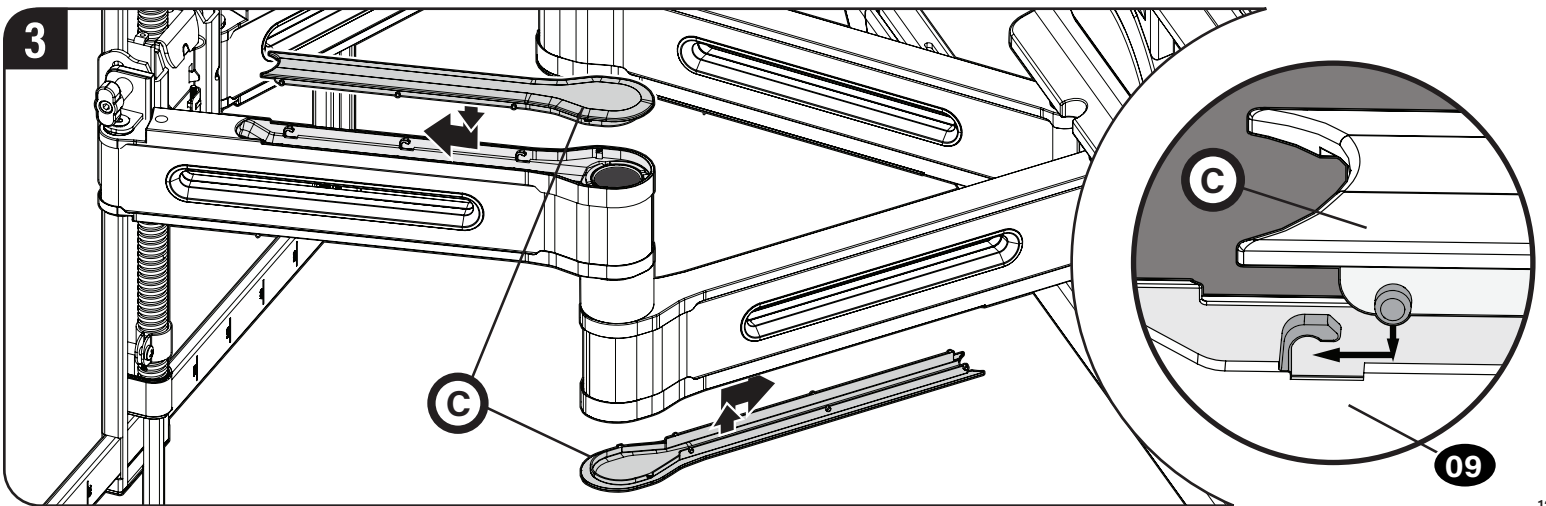
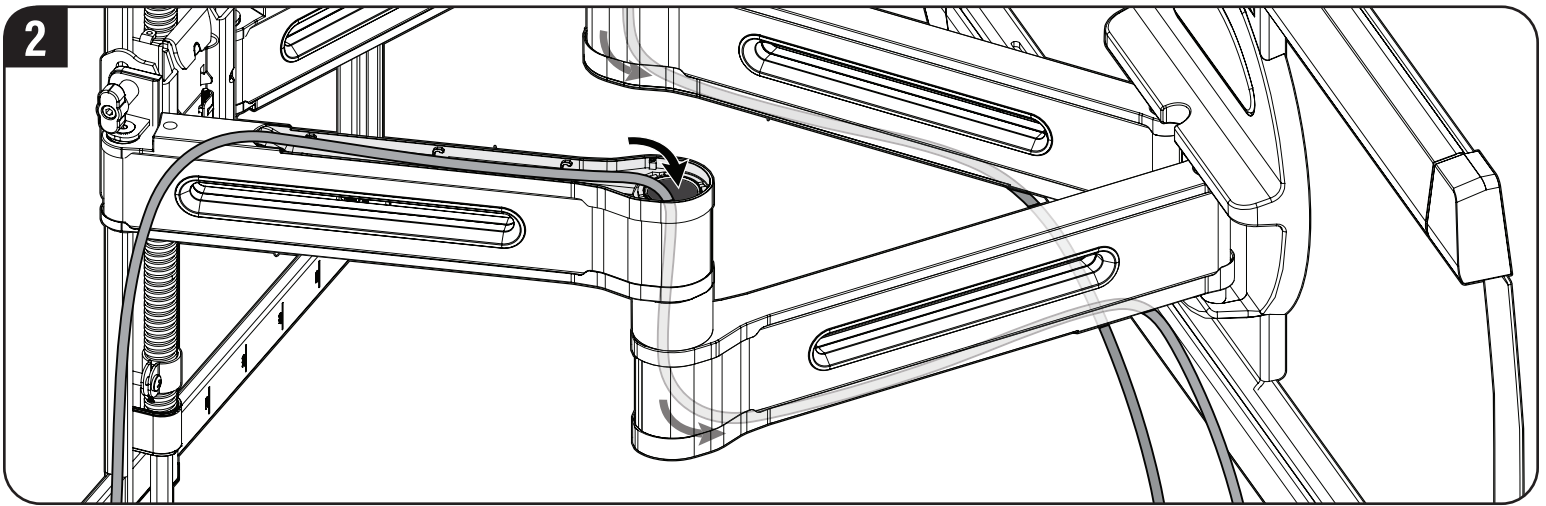
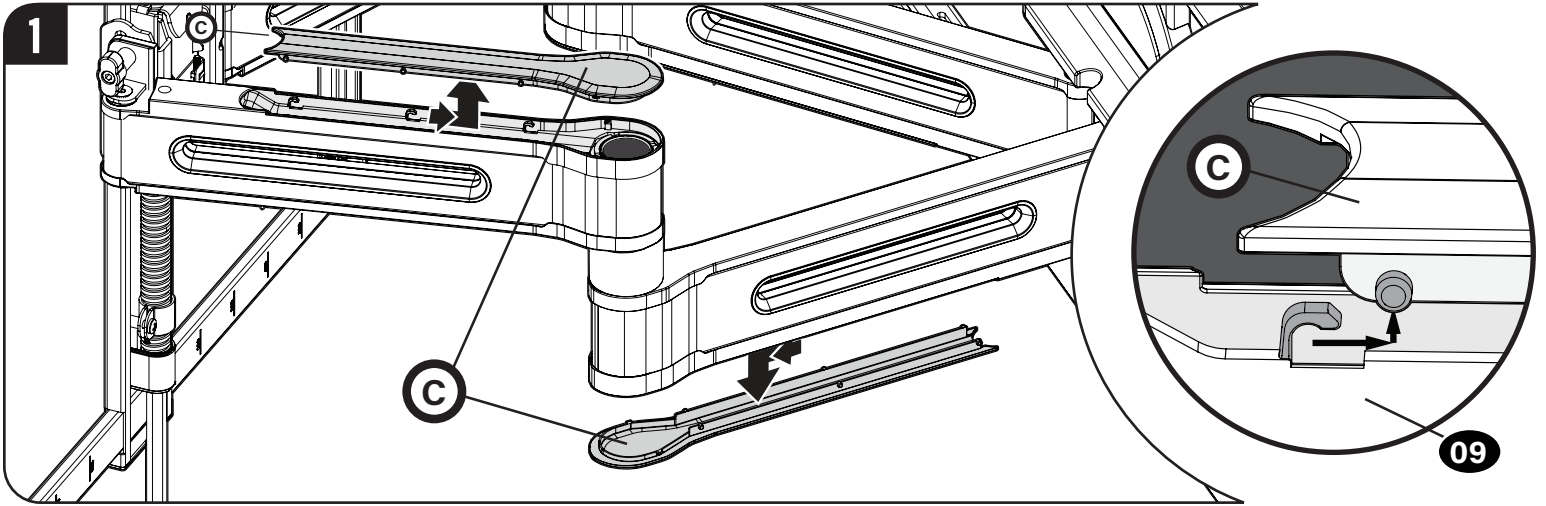
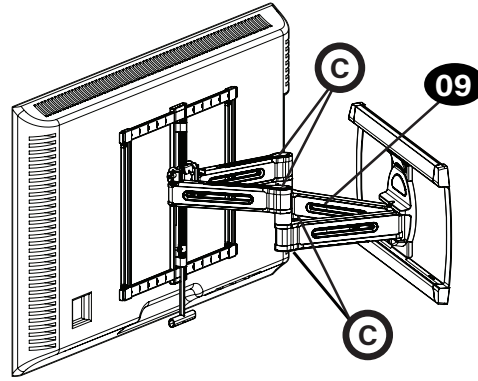

TV Adjustments

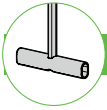

MOVING YOUR TV



EXTEND / RETRACT

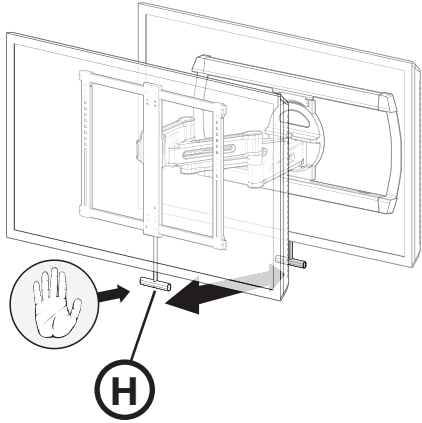

TILT

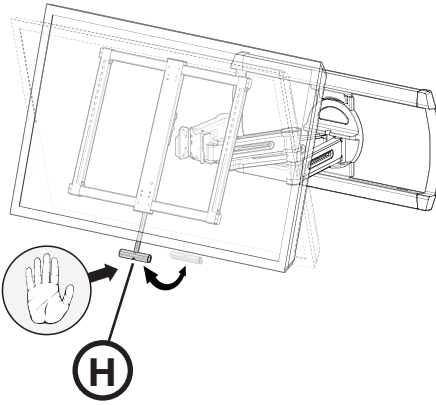

SWIVEL

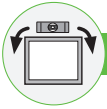
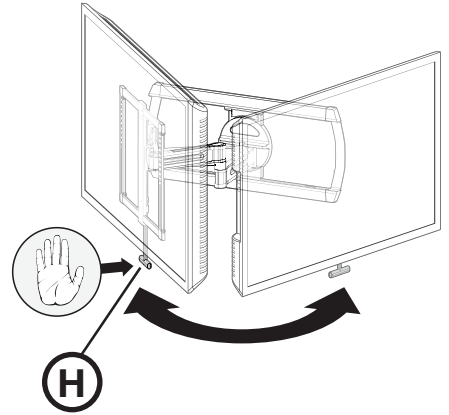

LEVEL ADJUSTMENT

CAUTION: Screw **10** MUST be loosened before turning screw **L**.

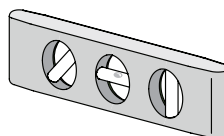
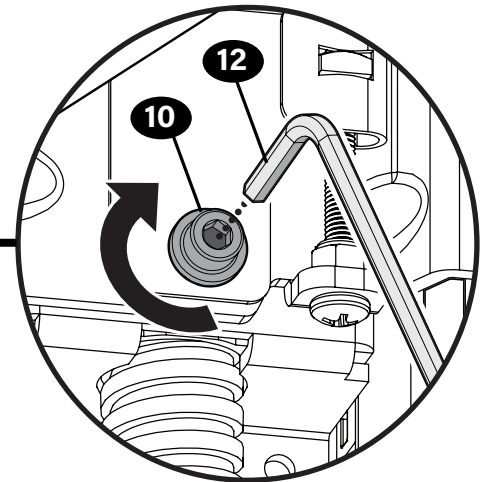
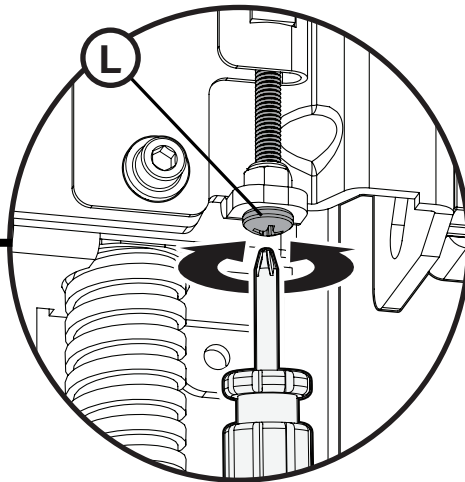
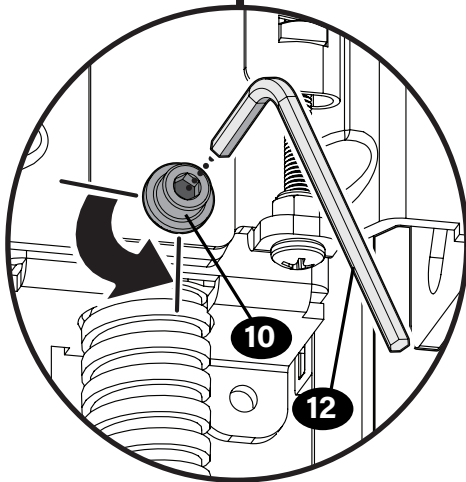
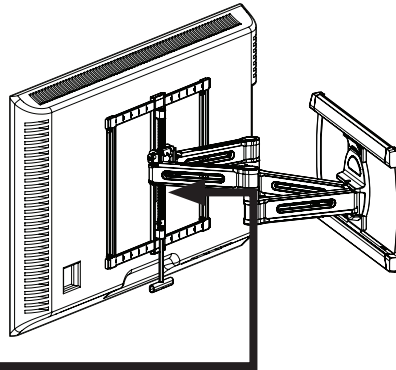

CAUTION: Avoid potential personal injury or property damage!
Always make sure your securement screw **10** is tightened, so the TV is securely fastened to the arm assembly.



TILT ADJUSTMENT

Your TV should adjust easily when moved, then stay in place. If your TV is too loose or too tight, adjust the side tension knob **(T)** by hand or use hex key **(12)** for additional tightening.

NOTE: Once your TV is in place, tighten the tension knob **(T)** to prevent unwanted movement.

NOTE: Additional tension can be applied using hex key **(12)**.

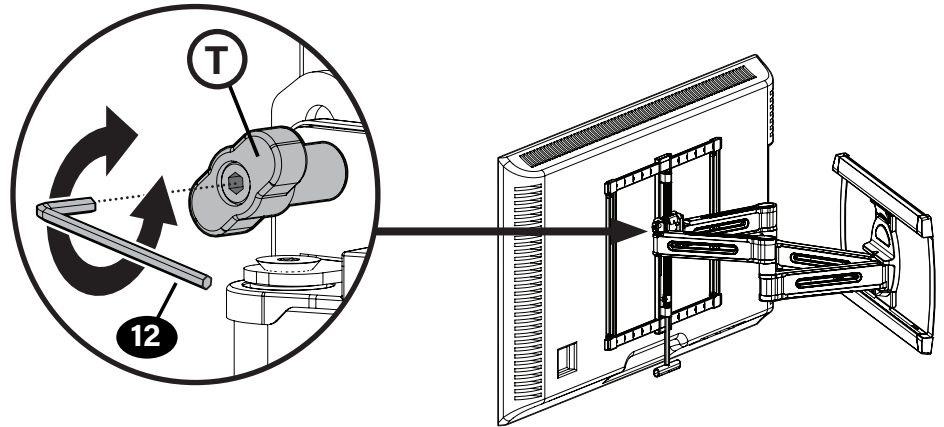

HEIGHT ADJUSTMENT

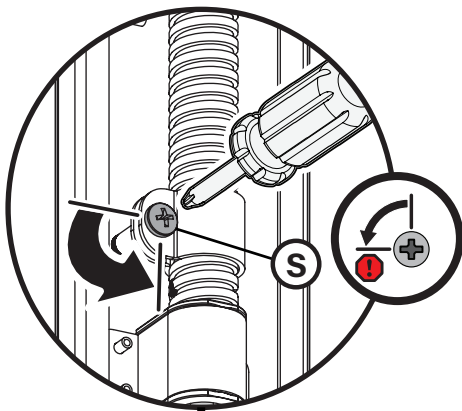

1. Loosen screw **(S)**.

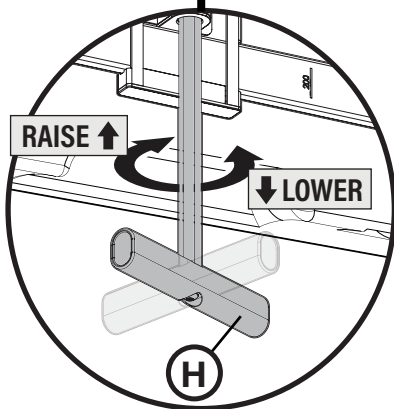

2. Adjust the height of your TV by turning the handle **(H)**.

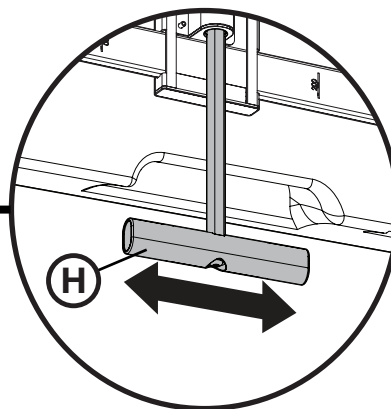

3. Reposition the handle **(H)** so it's inline with your TV.

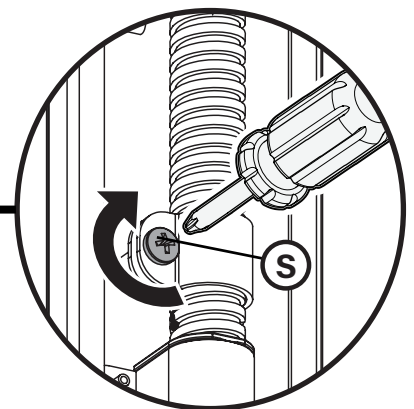

4. Retighten screw **(S)**.



LATERAL SHIFT



HEAVY! You may need assistance with this step.

CAUTION: Avoid potential injuries or property damage!

DO NOT adjust the arm **09** position from center for **CONCRETE APPLICATIONS**.

Arm **09** **MUST** remain centered in wall plate **06** for all concrete applications!

For WOOD STUD APPLICATIONS,

1. Remove your TV (PAGE 17).
2. Open the cover plates.
3. LOOSEN the two screws **(W)** to release arm assembly **09**.
4. Reposition the arm assembly **09** on the wall plate (STEP 3.1).

NOTE: The arm assembly **09** **MUST** be positioned **BETWEEN** the lag bolts **07**.

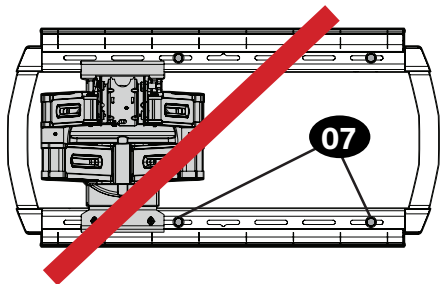
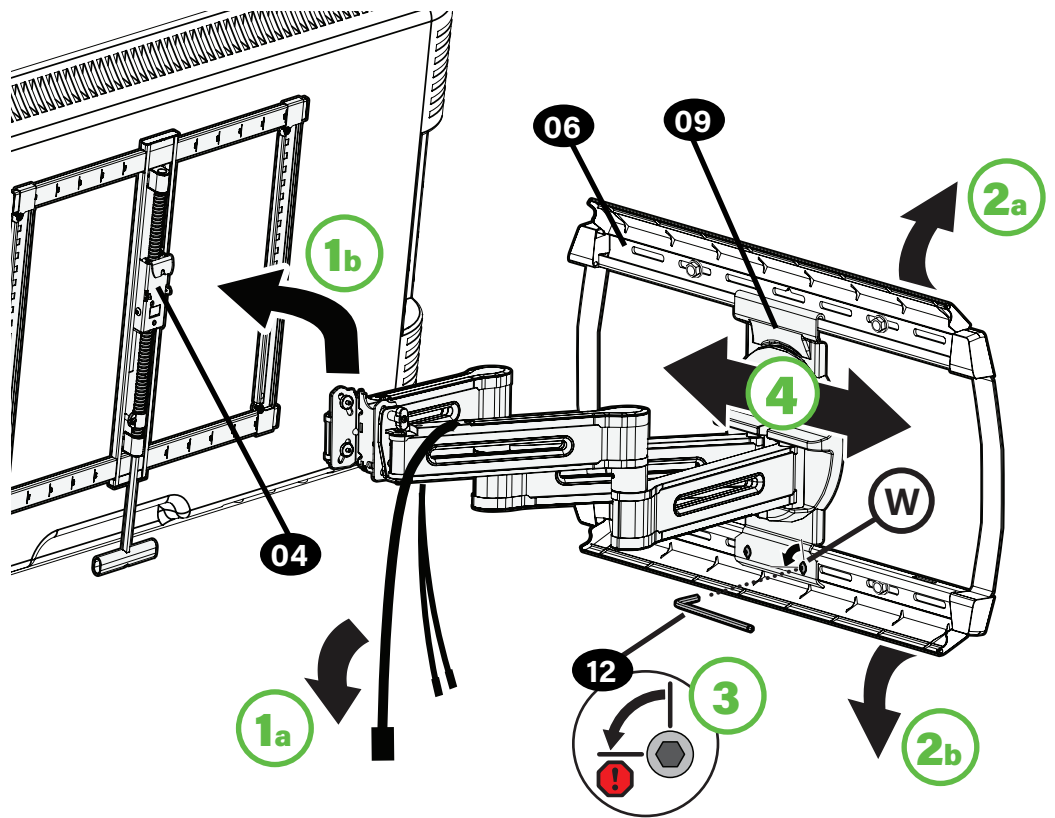

5. Tighten the two screws **(W)**.
6. Close the cover plates.
7. Hang your TV onto the arm assembly **09** following STEP 3.2.

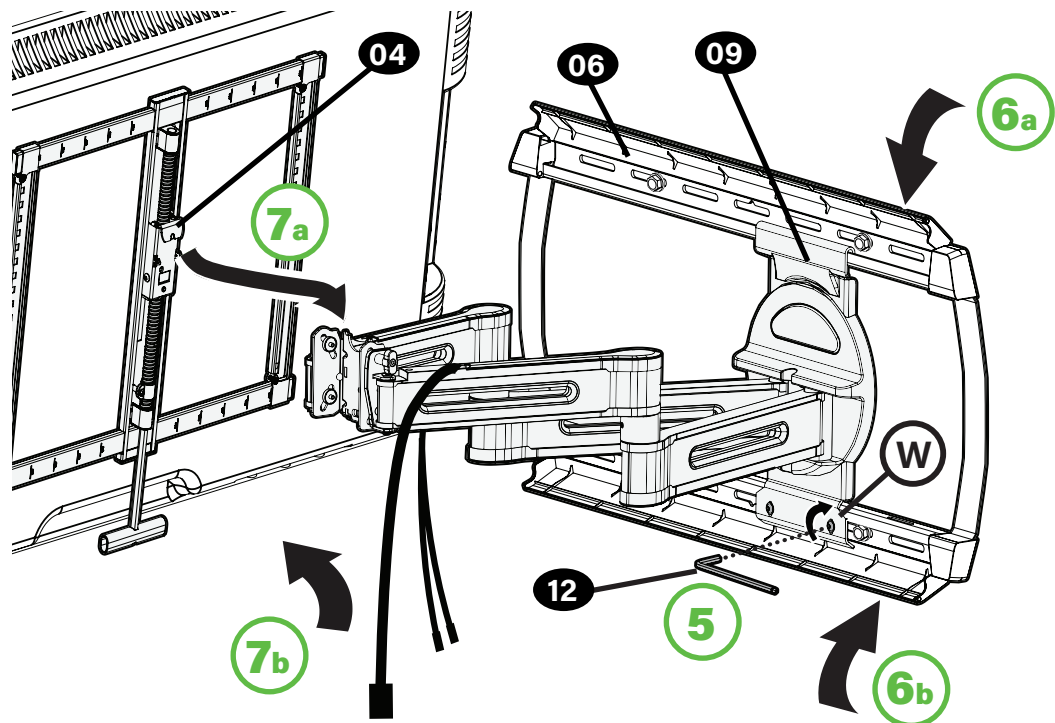

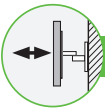

EXTEND / RETRACT -- ONLY IF NECESSARY

Your TV should adjust easily when moved, then stay in place. ONLY if needed, adjust the extension/retraction arm tension with screw **(R)** using hex key **11**.

⚠ CAUTION: Avoid potential personal injury or property damage! DO NOT remove bolts **(R)**, only turn enough for slight adjustment.

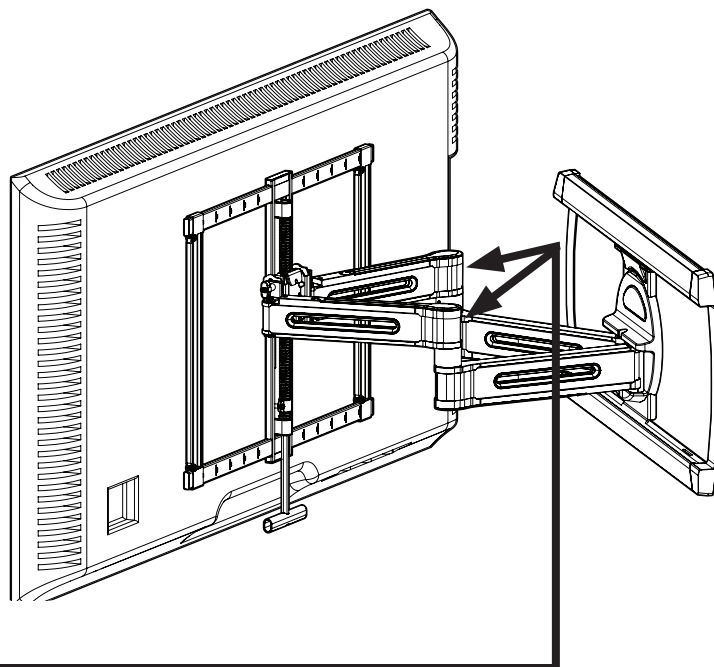
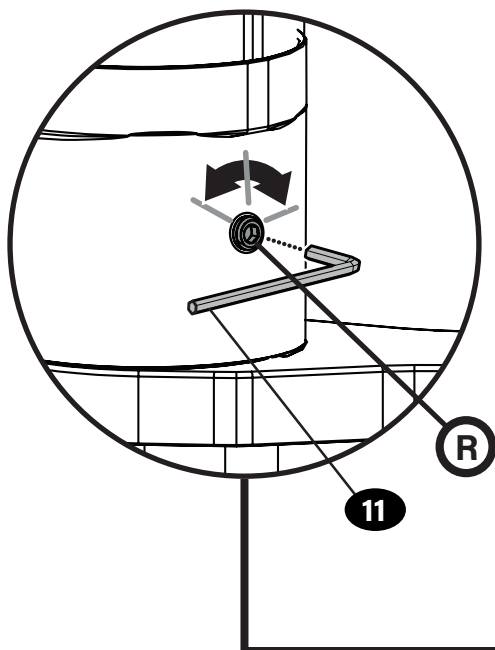

REMOVING THE TV



HEAVY! You may need assistance with this step.

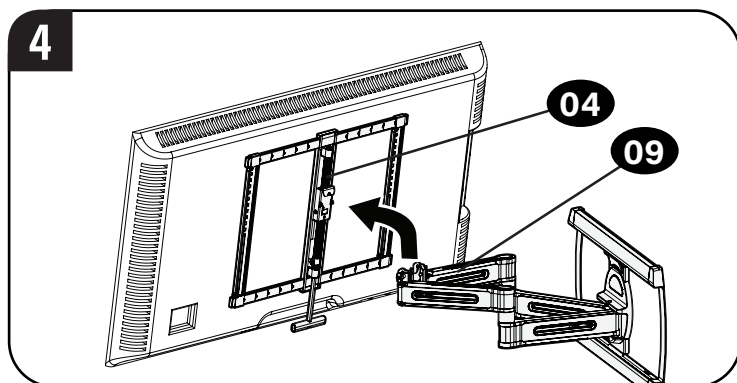
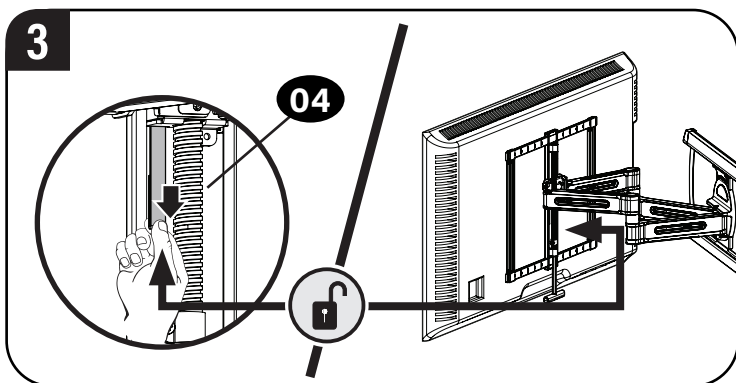
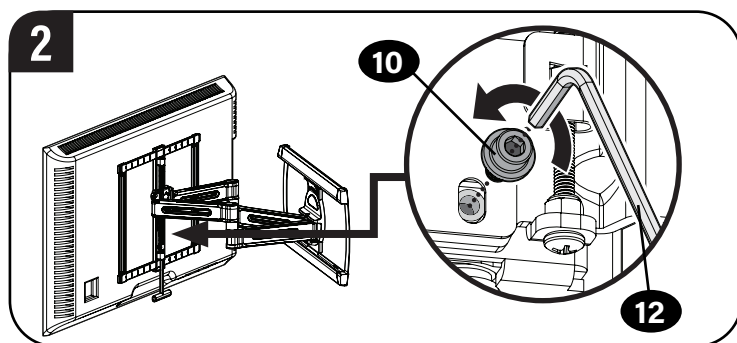
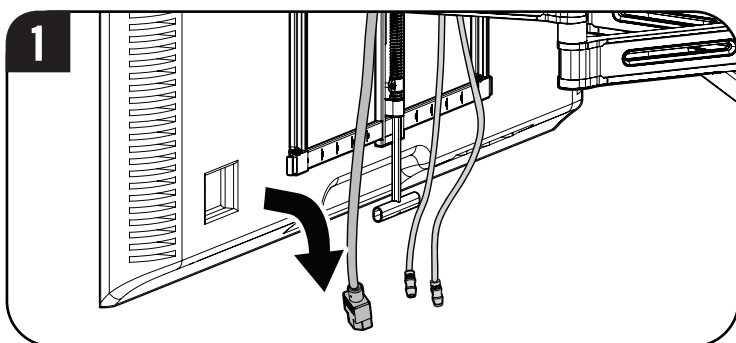

Veillez lire au complet ces instructions pour vous assurer d'être à l'aise avec ce processus d'installation facile. Veillez également consulter le manuel du propriétaire de votre téléviseur pour savoir si son installation présente des exigences particulières.

Si vous ne comprenez pas toutes ces instructions ou si vous avez des doutes sur la sécurité de l'installation, du montage ou de l'utilisation de ce produit, veuillez contacter le service à la clientèle au 1-800-359-5520.

⚠ MISE EN GARDE : Évitez les risques de blessures corporelles ou de dommages matériels !

- Ce produit est conçu pour une utilisation sur des montants porteurs en bois, des murs en béton solide et en bloc de béton - **Ne l'installez PAS seul sur une cloison sèche.**
- Ce produit est conçu pour une UTILISATION INTÉRIEURE UNIQUEMENT.
- Le mur doit pouvoir supporter cinq fois le poids total du téléviseur et du support.
- N'utilisez pas ce produit à d'autres fins que celles spécifiées par le fabricant.
- Le fabricant n'est pas responsable des blessures ou des dommages causés par une mauvaise utilisation ou un montage incorrect.

Poids limite (avec les accessoires)

NE PAS DÉPASSER



Si votre téléviseur (avec les accessoires) pèse plus, Ce support n'est PAS compatible. Visitez SANUS.com ou composez le 1-800-359-5520 pour trouver un support compatible.

La construcción de su pared

Installez **UNIQUEMENT** sur ces types de murs acceptables.

? Vous avez des doutes?

Appelez au 1-800-359-5520

⚠ MISE EN GARDE!

NE PAS fixer sur une cloison sèche seule



montants en bois

ACCEPTABLE

Béton coulé ou blocs de béton

ACCEPTABLE

Outil nécessaire

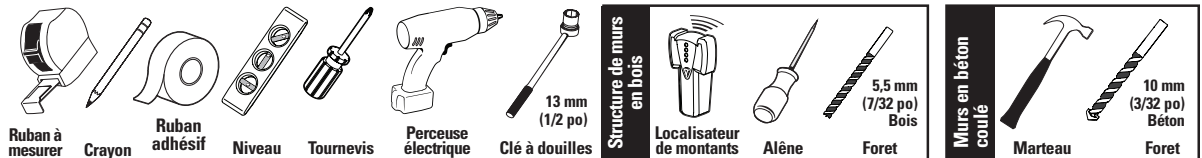

Dimensions

PAGE 3

Avant de commencer

Retirez le support de votre téléviseur...s'il est installé, bien sûr.

Installez tous les accessoires que vous prévoyez d'ajouter à votre téléviseur.

Vérifiez les manuels d'installation de tous ces accessoires pour savoir s'ils doivent être INSTALLÉS AVANT de monter le téléviseur.

Protégez l'écran de votre téléviseur lorsque vous le déposez pour l'installation.

Pièces et quincaillerie fournies

PAGE 4

⚠ AVERTISSEMENT : Ce produit contient de petites pièces qui peuvent représenter un risque d'étouffement si elles sont avalées. Avant de commencer l'assemblage, assurez-vous que toutes les pièces sont présentes et qu'elles ne sont pas endommagées. Si une pièce est manquante ou endommagée, contactez le service à la clientèle et non le détaillant. N'utilisez jamais de pièces endommagées! **REMARQUE :** les pièces fournies ne doivent pas nécessairement être toutes utilisées.

ÉTAPE 1 Fixez la patte de fixation sur le téléviseur

PAGE 5

1,1 Sélectionnez le diamètre de vis pour le téléviseur

PAGE 5

Votre téléviseur ne prend en charge qu'une seule taille de vis.

1,2 Choisissez la longueur des vis et les entretoises pour le téléviseur

PAGE 5

A SANS ENTRETOISE

• **Téléviseur au dos plat**

[Les supports de fixation du téléviseur sont placées à plat sur votre téléviseur]

Utilisez des vis de téléviseur courtes **01**. Les entretoises **03** ne sont pas nécessaires.



B ENTRETOISE REQUISE

• **Téléviseur au dos plat nécessitant plus d'espace** [pour les trous d'insertion profonds ou l'enchevêtrement des câbles]

• **Téléviseur au dos irrégulier ou arrondi** [Les supports de fixation du téléviseur ne reposent PAS à plat sur votre téléviseur]

Utilisez des vis de téléviseur longues **01** et des entretoises **03** pour créer plus d'espace entre le téléviseur et sa patte de fixation.



⚠ MISE EN GARDE : Vérifiez que l'engagement du filetage convient à la longueur combinée des vis/rondelle/entretoise ET support de fixation pour téléviseur. TROP COURT : il ne retiendra pas le téléviseur. TROP LONG : le téléviseur sera endommagé.

Desserrez les quatre vis (A).

Alignez-le avec le modèle de trou de montage de votre téléviseur (VESA).

REMARQUE : la languette de suspension (H) est orientée vers le HAUT de votre téléviseur.

ATTENTION : Évitez les risques de blessures corporelles ou de dommages matériels ! N'utilisez PAS d'outils électriques pour cette étape.

Serrez les vis (A) et 01 juste assez pour fixer la patte de fixation au téléviseur. Ne serrez PAS trop les vis.

ÉTAPE 2A Fixez la plaque murale au mur - Option montants en bois

PAGE 8

ATTENTION : Évitez les risques de blessures corporelles ou de dommages matériels !

- L'épaisseur du revêtement de cloison sèche qui recouvre le mur ne doit pas excéder 16 mm (5/8 po).
- Taille minimum des montants en bois : nominale 51 x 102 mm (2 x 4 po), habituelle 38 x 89 mm (1½ x 3½ po).
- Espace horizontal minimum entre les fixations : 40,6 cm (16 po).
- Le centre des montants doit être vérifié.

IMPORTANT : Assurez-vous de percer au centre du montant.

ATTENTION : Évitez les risques de blessures corporelles ou de dommages matériels ! Une utilisation inadéquate peut réduire la force de rétention du boulon tire-fond 07.

Ne pas trop serrer les boulons tire-fond 07. Serrez les boulons uniquement jusqu'à ce qu'ils soient contre la plaque murale 06.

Passez à l'ÉTAPE 3, PAGE 10

ÉTAPE 2B Fixez la plaque murale au mur - Option béton solide ou bloc de béton

PAGE 9

ATTENTION : Évitez les risques de blessures corporelles ou de dommages matériels !

- Montez l'ensemble de la plaque murale 06 directement sur la surface de béton.
- Épaisseur minimale du béton solide : 203 mm (8 po).
- Dimension minimale du bloc de béton : 203 x 203 x 406 mm (8 x 8 x 16 po).
- Pour les utilisations sur béton, le bras 09 (ÉTAPE 3) doit rester centré sur la plaque murale 06. Gardez ceci à l'esprit lors du choix de l'emplacement de la plaque murale.

ATTENTION : Évitez les risques de blessures corporelles ou de dommages matériels !

Installez des boulons tire-fonds 07 dans les fentes telles qu'indiquées. Trois (3) boulons tire-fonds 07 en haut. Un (1) boulon tire-fond 07 au bas.

IMPORTANT : Prenez soin de ne jamais percer dans le mortier entre des blocs.

ATTENTION : Assurez-vous que les chevilles ne dépassent pas de la surface de béton.

ATTENTION : Évitez les risques de blessures corporelles ou de dommages matériels ! Une utilisation inadéquate peut réduire la force de rétention du boulon tire-fond 07.

Ne pas trop serrer les boulons tire-fond 07. Serrez les boulons uniquement jusqu'à ce qu'ils soient contre la plaque murale 06.

ÉTAPE 3 Accrochez le téléviseur sur la plaque murale

PAGE 10

3.1 Fixez le bras à la plaque murale **LOURD !** Vous aurez besoin de quelqu'un pour vous aider à cette étape.

ATTENTION : Évitez les risques de blessures corporelles ou de dommages matériels ! Pour LES UTILISATIONS SUR BÉTON : L'ensemble du bras 09 DOIT rester centré sur la plaque murale 06.

REMARQUE : Pour les UTILISATIONS SUR DES MONTANTS EN BOIS, l'ensemble du bras 09 peut être glissé tout le long de la plaque murale 06 pour une orientation optimale de votre téléviseur -- cependant DOIT être positionné ENTRE les tire-fonds 07.

ATTENTION : Évitez les risques de blessures corporelles ou de dommages matériels ! Veillez toujours à ce que les deux vis de blocage (W) soient serrées, afin que le bras 09 soit correctement fixé à la plaque murale 06.

3.2 Installation du téléviseur sur le bras **LOURD !** Vous aurez besoin de quelqu'un pour vous aider à cette étape.

ATTENTION : Évitez les risques de blessures corporelles ou de dommages matériels ! Veillez toujours à ce que la vis de blocage 10 soit serrée, afin que le téléviseur soit correctement fixé au bras 09.

Gestion des câbles

PAGE 13

IMPORTANT : Déployez complètement l'ensemble de bras 06 pour assurer suffisamment de jeu dans les câbles. 1. Faites glisser pour retirer les cache-câbles (C). 2. Acheminez vos câbles à travers l'ensemble de bras 06. 3. Remettez les cache-câbles (C) sur les câbles.

Réglages du téléviseur

PAGE 14

POUR DÉPLACER VOTRE TÉLÉVISEUR

RÉGLAGE DU NIVEAU

ATTENTION : La vis 10 DOIT être desserrée avant de tourner la vis (L).

ATTENTION : Évitez les risques de blessures corporelles ou de dommages matériels ! Veillez toujours à ce que la vis de blocage 10 soit serrée, afin que le téléviseur soit correctement fixé au bras.

RÉGLAGE DE L'INCLINAISON

Votre téléviseur doit se régler facilement lorsqu'il est déplacé, puis ne doit plus bouger. Si votre téléviseur est trop desserré ou trop serré, réglez manuellement le bouton de tension d'inclinaison. **REMARQUE :** Une fois votre téléviseur en place, resserrez le bouton de tension d'inclinaison pour éviter tout mouvement non souhaité.

HAUTEUR DU TÉLÉVISEUR

DÉCALAGE LATÉRAL DU TÉLÉVISEUR **LOURD !** Vous aurez besoin de quelqu'un pour vous aider à cette étape.

ATTENTION : Évitez les risques de blessures corporelles ou de dommages matériels ! N'ajustez PAS la position du bras à partir du centre pour les utilisations sur béton.

Le bras 09 DOIT rester centré sur la plaque murale 06 pour toutes les utilisations sur béton !

Pour les utilisations sur des montants en bois UNIQUEMENT : 1. Retirez le téléviseur (voir à la PAGE 17). 2. Ouvrez les caches (P). 3. Desserrez les vis de blocage (S). 4. Faites glisser le bras 09 jusqu'à la position souhaitée. **REMARQUE :** L'ensemble de bras 09 DOIT être positionné ENTRE les tire-fonds 07. 5. Serrez les vis de blocage (S). **ATTENTION :** Évitez les risques de blessures corporelles ou de dommages matériels ! Veillez toujours à ce que les deux vis de blocage (S) soient serrées afin que le téléviseur soit correctement fixé à la plaque murale 06. 6. Remplacez les bandes de recouvrement (P) et le téléviseur (voir l'ÉTAPE 3).

EXTENSION / RÉTRACTION - SEULEMENT SI NÉCESSAIRE

ATTENTION : NE retirez PAS les vis (E), tournez-les simplement suffisamment pour un léger ajustement.

RETRAIT DU TÉLÉVISEUR **LOURD !** Vous aurez besoin de quelqu'un pour vous aider à cette étape.

SANUS
E L I T E

A brand of **Legrand**

Thank you for choosing SANUS Elite! Please take a moment to let us know how we did:

Merci d'avoir choisi SANUS Elite ! Veuillez prendre un moment pour nous dire comment nous avons fait :



Call us at: **+1 (800) 359-5520**

Appelez-nous au : **+1 (800) 359-5520**



Or, chat at: **SANUS.com/chatSP**

Bavardez en ligne sur : **SANUS.com/chatSP**



SANUS.com

Legrand AV Inc. and its affiliated corporations and subsidiaries (collectively, "Legrand"), intend to make this manual accurate and complete. However, Legrand makes no claim that the information contained herein covers all details, conditions, or variations. Nor does it provide for every possible contingency in connection with the installation or use of this product. The information contained in this document is subject to change without notice or obligation of any kind. Legrand makes no representation of warranty, expressed or implied, regarding the information contained herein. Legrand assumes no responsibility for accuracy, completeness or sufficiency of the information contained in this document.

Legrand AV Inc. et ses sociétés affiliées et ses filiales (collectivement dénommées « Legrand »), se sont efforcées de rendre ce manuel précis et complet. Cependant, Legrand ne garantit pas que les informations qu'il contient couvrent tous les détails et toutes les conditions ou variations. Il ne pare pas non plus à toute éventualité relative à l'installation ou à l'utilisation de ce produit. Les informations contenues dans ce document peuvent faire l'objet de modifications sans avertissement ou obligation préalable quelconque. Legrand ne donne aucune garantie explicite ou implicite quant aux informations contenues dans le manuel. Legrand n'assume aucune responsabilité quant à l'exactitude, l'exhaustivité ou la suffisance des informations contenues dans ce document.

©2024 Legrand AV Inc. All rights reserved. SANUS Elite is a brand of Legrand. SANUS Elite, HeightFinder and the Elite logo are registered trademarks of Legrand.

©2024 Legrand AV Inc. Tous droits réservés. SANUS Elite est une marque de Legrand. SANUS Elite, HeightFinder et le logo Elite sont des marques déposées de Legrand.