

SANUS
E L I T E

A brand of Legrand

BMF320-B3

INSTRUCTION MANUAL
MANUEL D'INSTRUCTIONS

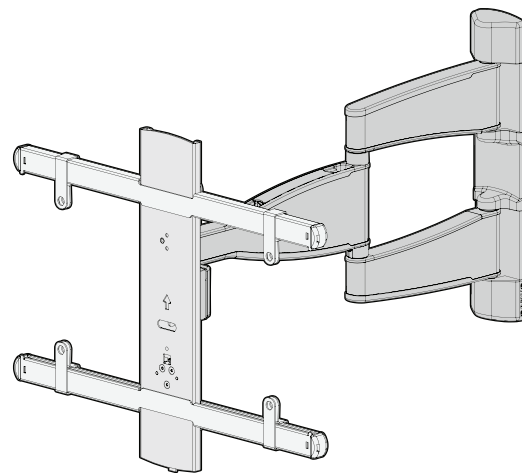

Texte français page 26

WE'RE HERE TO HELP NOUS POUVONS VOUS AIDER !



Want to watch a video that shows how easy this DIY project will be?

Souhaitez-vous regarder une vidéo démontrant la facilité de ce projet de bricolage ?



Watch it now at:
[SANUS.com/2801](https://www.sanus.com/2801)

Regardez-la maintenant sur :
[SANUS.com/2801](https://www.sanus.com/2801)

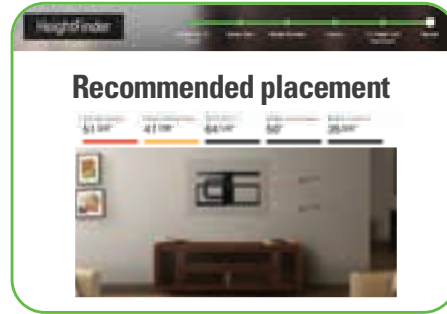

Get it right the first time!
HeightFinder™ shows you where to drill.

Réussissez du premier coup !
HeightFinder™ vous indique l'endroit où percer.



Check it out at:
[SANUS.com/2566](https://www.sanus.com/2566)

Découvrez-le sur :
[SANUS.com/2566](https://www.sanus.com/2566)



Our US-based install experts are standing by to help.

Nos experts en installation aux États-Unis sont prêts à vous aider.



Call us at: [800-359-5520](tel:800-359-5520)
Appelez-nous au : [800-359-5520](tel:800-359-5520)



Or, chat at: [SANUS.com/chatSP](https://www.sanus.com/chatSP)
Ou, discutez en ligne sur :
[SANUS.com/chatSP](https://www.sanus.com/chatSP)

Before you begin

Remove the stand from your TV
— if attached.

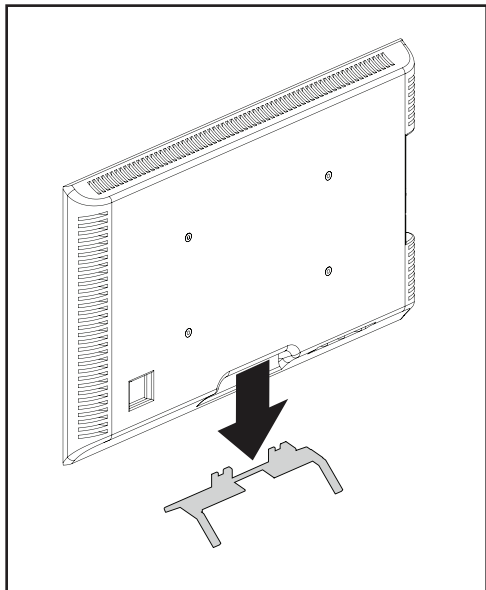

Install any accessories
you may have purchased — if they
require the TV to be removed from the
wall for assembly. The TV is removable
for future accessory purchases.

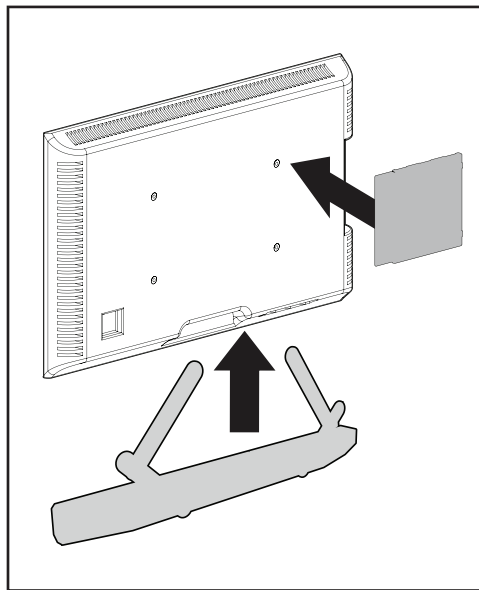

Protect the face of your TV
when laying it down for installation.

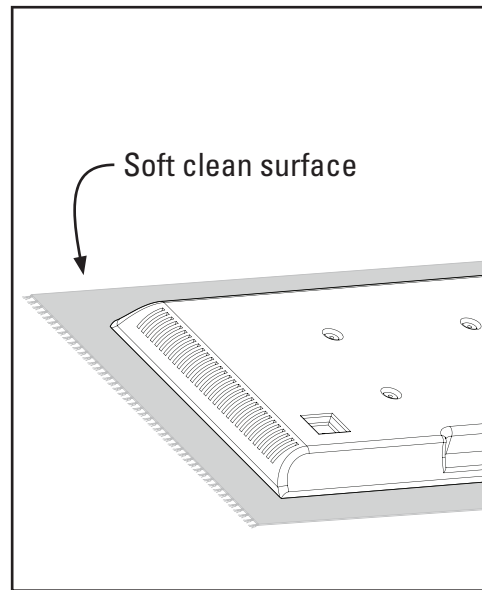

IMPORTANT SAFETY INSTRUCTIONS – PLEASE READ MANUAL PRIOR TO USE – SAVE THESE INSTRUCTIONS

Please read through these instructions completely to be sure you're comfortable with this easy install process.

Check your TV owner's manual to see if there are any special requirements for mounting your TV.

If you do not understand these instructions or have doubts about the safety of the installation, assembly or use of this product, contact Customer Service 1-800-359-5520.

⚠ CAUTION: Avoid potential personal injuries and property damage!

- This product is designed ONLY to be installed into wood studs, solid concrete or concrete block.
— **DO NOT INSTALL INTO DRYWALL ALONE — DRYWALL ALONE WILL NOT HOLD THE WEIGHT OF YOUR TV.**
- This product is designed for **INDOOR USE ONLY**.
- The wall must be capable of supporting five times the weight of the TV and mount combined.
- Do not use this product for any purpose not explicitly specified by manufacturer.
- Manufacturer is not responsible for damage or injury caused by incorrect assembly or use.

TV Weight Limit
(including accessories)

DO NOT EXCEED



If your TV (including accessories) exceeds this weight, this mount is NOT compatible.

Visit SANUS.com or call customer service to find a compatible mount.
1-800-359-5520

Wall Construction

ONLY install on these acceptable wall types.

? Unsure

Call Customer Service
1-800-359-5520

⚠ CAUTION:

DO NOT install in drywall alone

Drywall alone will NOT hold the weight of your TV.



wood studs

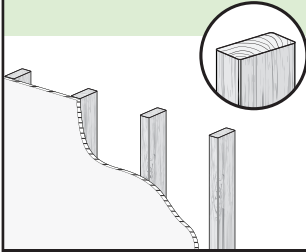

ACCEPTABLE

Solid concrete or concrete block

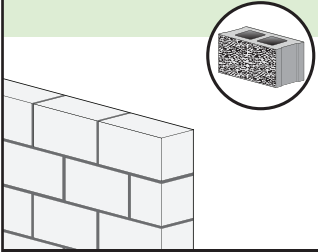

ACCEPTABLE

Tools Needed



Tape Measure



Pencil

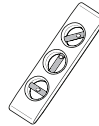

Level



Tape

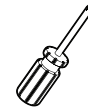

Screwdriver



Electric Drill



Socket Wrench
7/16 in.
(11 mm)

Wood Stud Install



Stud Finder



Awl



**1/8 in.
(3 mm)
Wood
Drill Bit**

Concrete Install



**3/8 in.
(10 mm)
Concrete
Drill Bit**



Hammer

STEP 1

Attach TV Bracket to TV

WARNING: This product contains small items that could be a choking hazard if swallowed. Before starting assembly, verify all parts are included and undamaged. If any parts are missing or damaged, do not return the damaged item to your dealer; contact Customer Service. Never use damaged parts!

NOTE: Not all hardware included will be used.

STEP 1 Parts and Hardware

01 TV Screws
(qty. 4 each) [Only one size fits your TV]

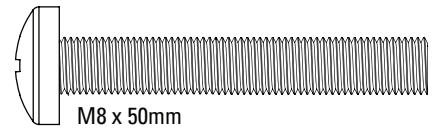
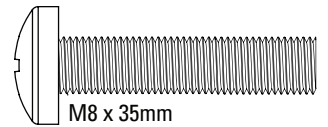
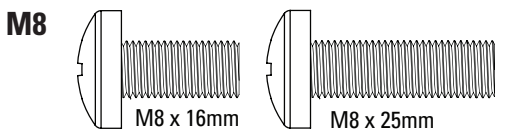
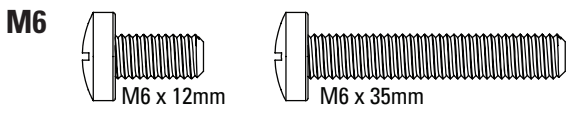

Washers
(qty. 4 each)

02

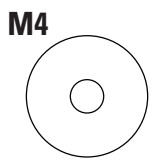

Spacers
[If necessary]
(qty. 4 each)

03

M4/M6/M8

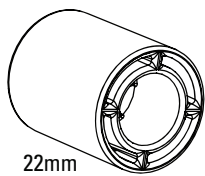

TV Bracket Vertical

04 (qty. 1)

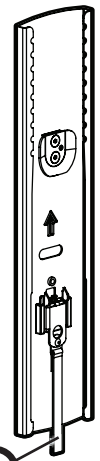

R

RELEASE CORD
(ATTACHED)

Interface Screw

05 (qty. 4)

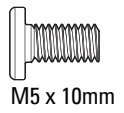

TV Bracket Horizontal

06 (qty. 2)

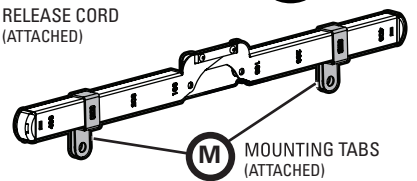

1.1 Select TV Screw Diameter

Only one screw size fits your TV.

M4

M6

M8

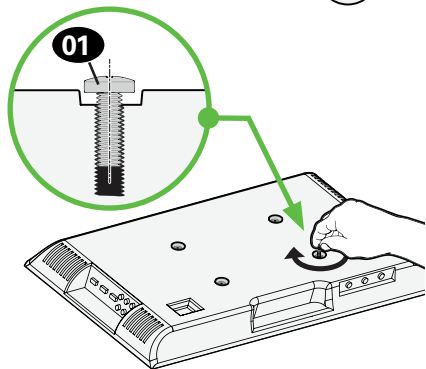
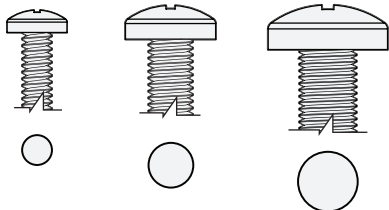

 If your TV included inset spacers or wall mount adapters, see Troubleshooting on PAGE 25.

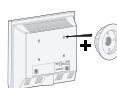

1.2 Select TV Screw Length and Spacers

A NO SPACER

- **Flat Back TV**
[TV brackets lay flat on your TV]

Use **short** TV screws **01**.
Spacers **03** not needed.

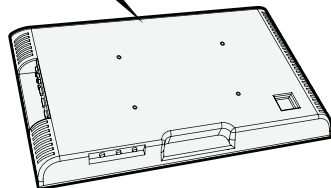
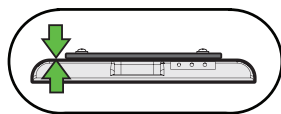

B SPACER NEEDED

- **Flat Back TV with Extra Space Needed**
[for deep inset holes or cable interference]
- **Rounded or Irregular Back TV**
[TV brackets NOT resting flat on your TV]

Use **long** TV screws **01** and spacers **03** to create extra space between the TV and TV bracket.

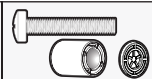

Inset Holes

Cables

Rounded Back

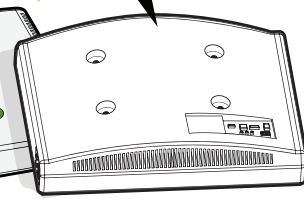
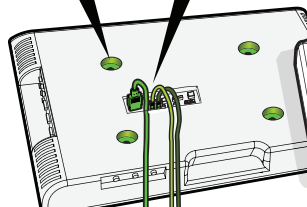
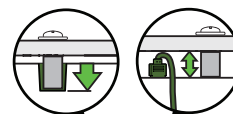

⚠ CAUTION: Verify adequate thread engagement with your screw **01**, washer **02**, spacer **03** combination AND TV bracket **06**.

- Too short will not hold your TV.
- Too long will damage your TV.



Too Short

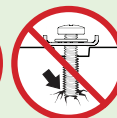

Too Long

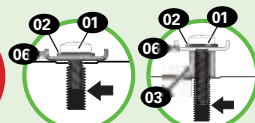

Correct

1.3 Attach TV Brackets to Your TV

1 MEASURE

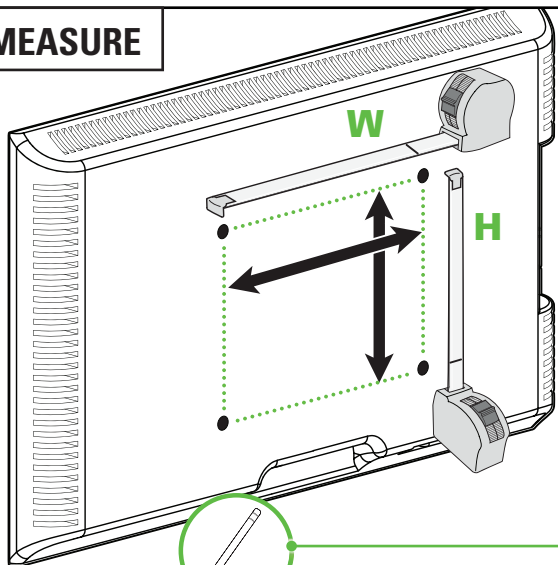

W mm

H mm

inches	cm	mm
4	10	100
7 7/8	20	200
11 3/4	30	300
15 3/4	40	400

inch dimensions are approximate

Measure the WIDTH and HEIGHT of your TV's mounting hole pattern.

2 ADJUST TO WIDTH W

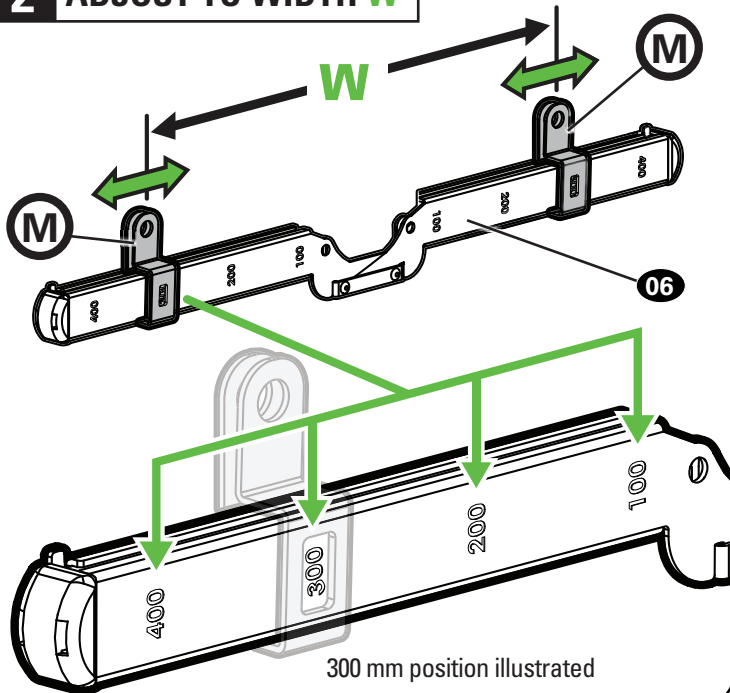

300 mm position illustrated

Adjust mounting tabs **M** on TV brackets **06** to match the width **W** of your TV's mounting hole pattern.

3a ASSEMBLE FOR HEIGHT **H**

For height 200 mm or less

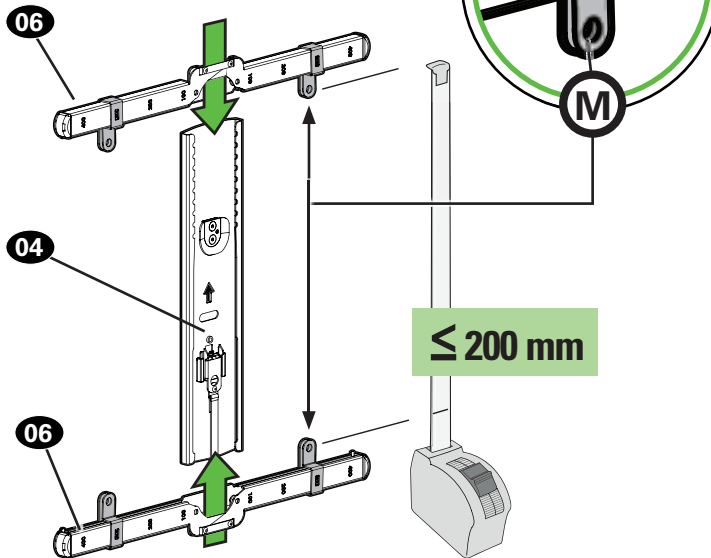

For hole pattern height **H** 200 mm and less, align horizontal TV brackets **06** with mounting tabs **(M)** to the inside.

3b ASSEMBLE FOR HEIGHT **H**

For height greater than 200 mm

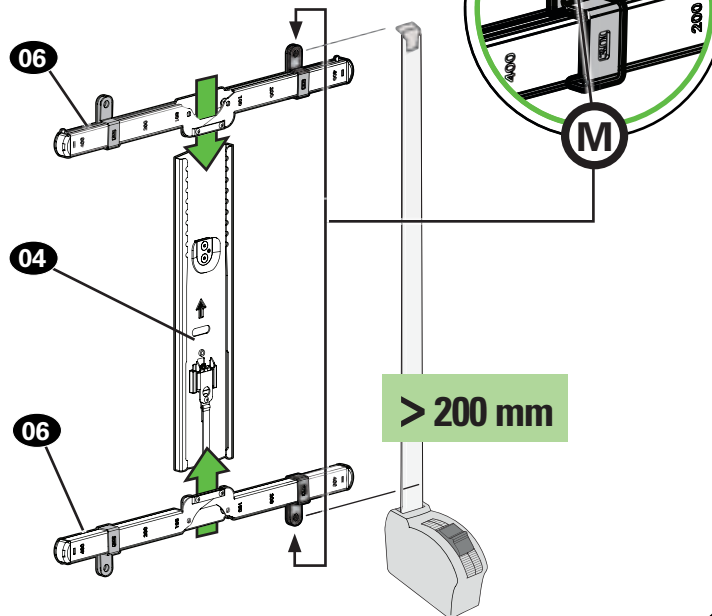

For hole pattern height **H** greater than 200 mm, align horizontal TV brackets **06** with mounting tabs **(M)** to the outside.

1.3 (continued)

4 LOOSELY ASSEMBLE

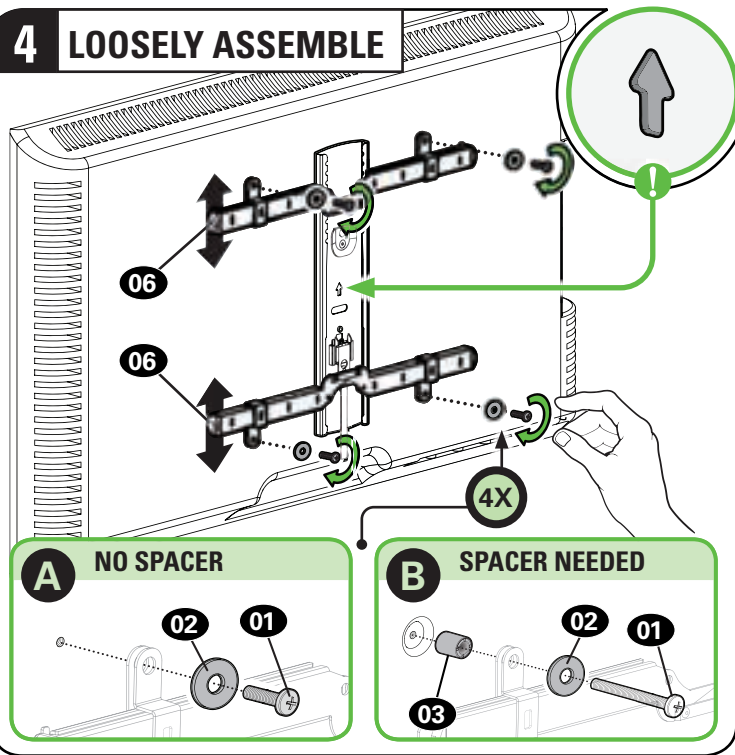

Adjust TV brackets **06** to align with your TV hole pattern. Install using the screw **01**/washer **02**/spacer **03** combination you selected for your TV.

5 CENTER

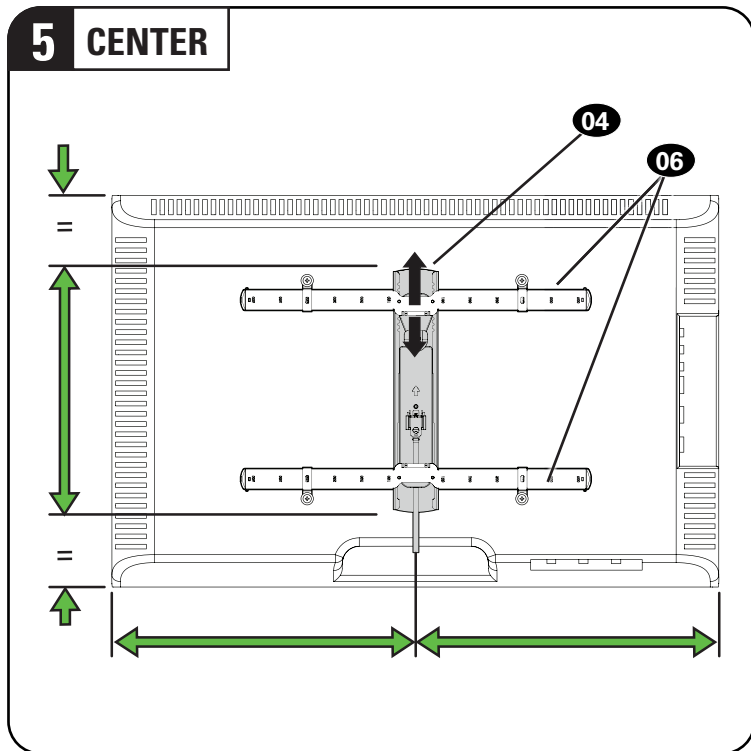

TV bracket **04** must be centered on your TV, but can be offset up or down to avoid cable interference.

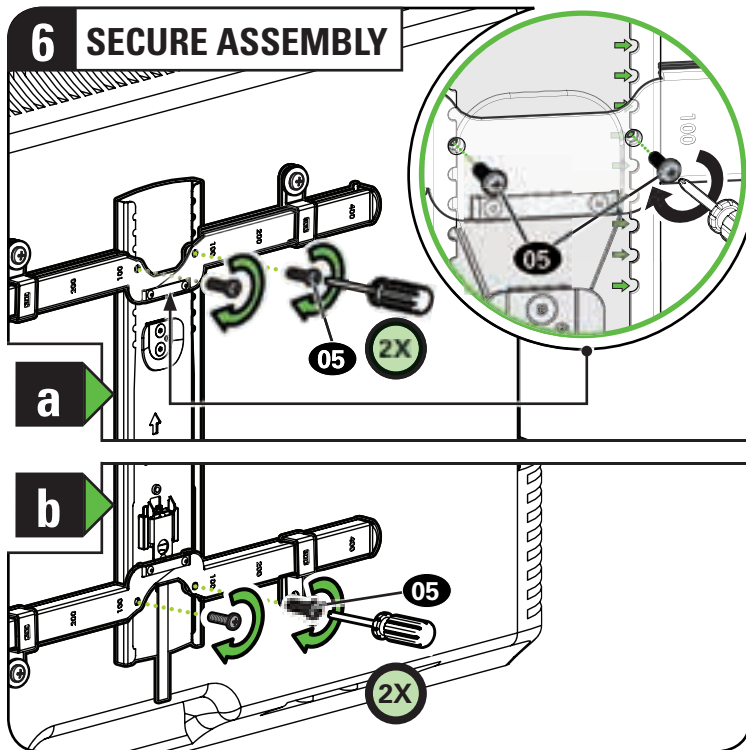

Secure the TV brackets using four interface screws **05**, starting with the top two screws in the notches shown.

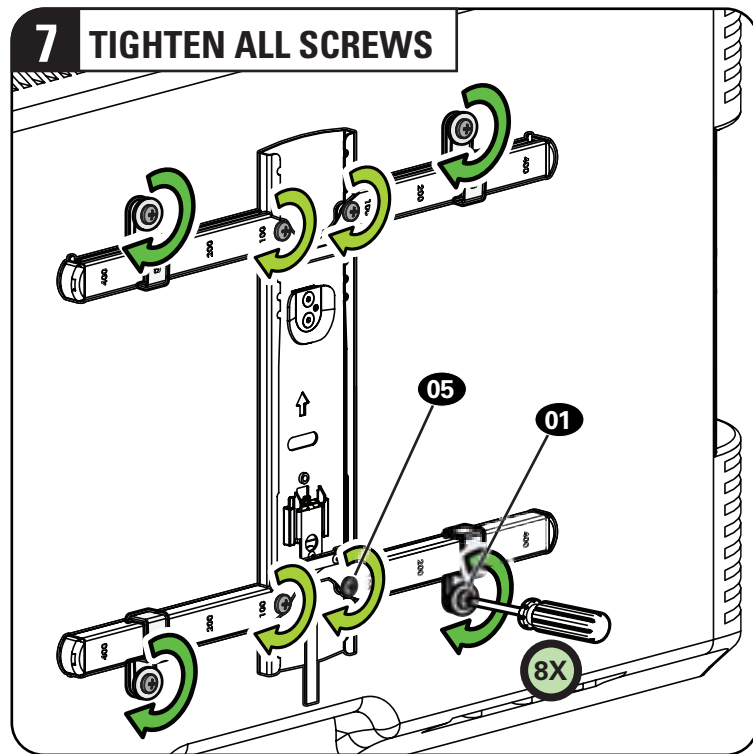

Securely tighten the screws from STEP 4 and STEP 6.

STEP 2

Attach Wall Plate to Wall

⚠ WARNING: This product contains small items that could be a choking hazard if swallowed. Before starting assembly, verify all parts are included and undamaged. If any parts are missing or damaged, do not return the damaged item to your dealer; contact Customer Service. Never use damaged parts!

📄 NOTE: Not all hardware included will be used.

Parts and Hardware for STEP 2

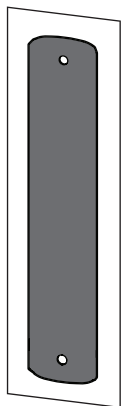

Wall Plate
Template

07 x1

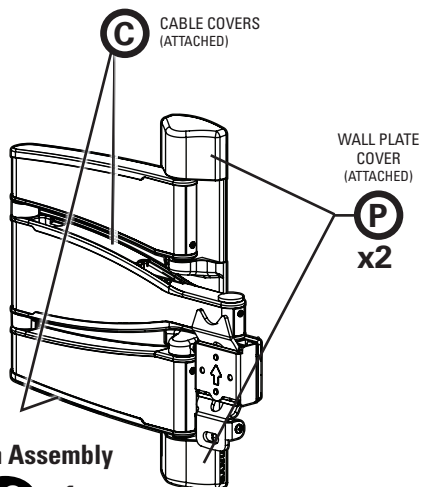

Arm Assembly

08 x1

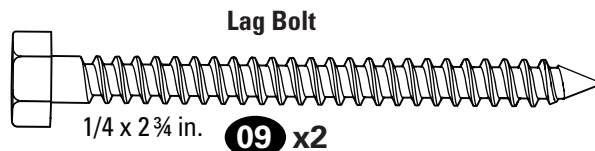

Lag Bolt

1/4 x 2 3/4 in. **09** x2

Washer

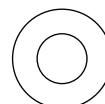

1/4 in.

10 x2

For concrete installations ONLY

⚠ CAUTION: Do not use in drywall or wood
Concrete Anchor

11
x2

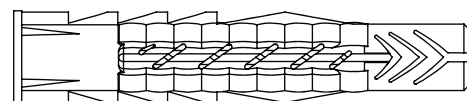

Fischer UX10 x 60R

STEP 2A Attach Wall Plate

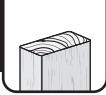

Wood Stud Installation

CAUTION: Avoid potential personal injury or property damage!

- Drywall covering the wall must not exceed 5/8 in. (1.5 cm)
- Minimum wood stud size: nominal 2 x 4 in. (5.1 x 10.2 cm) actual 1 1/2 x 3 1/2 in. (3.8 x 8.9 cm)
- Stud center must be verified

NOTE: TV shifts 2.4 in. (6.2 cm) to the right or left when in the home position. Consider this when selecting the location of your wall mount.

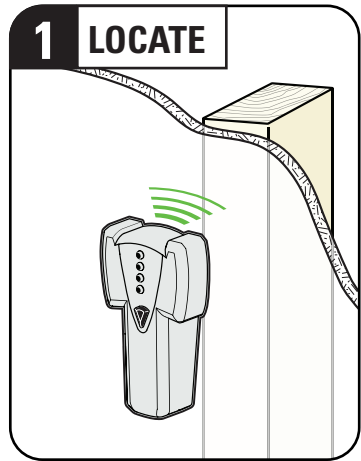
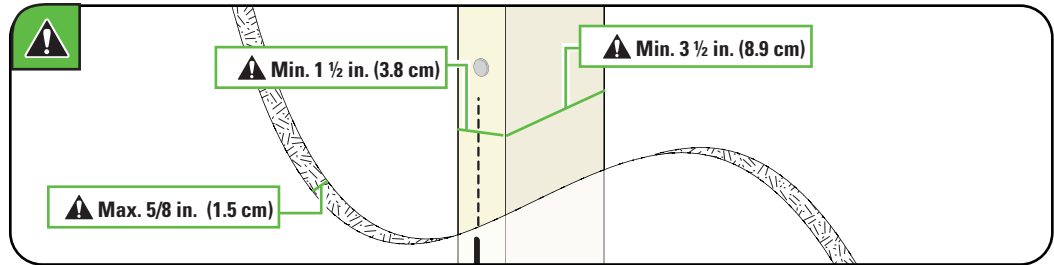

Locate the stud using a stud finder.

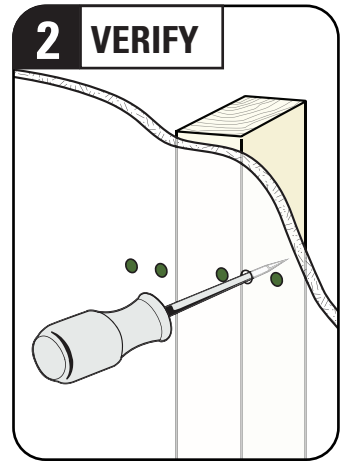

Find the edges of the stud using an awl or small drill bit.

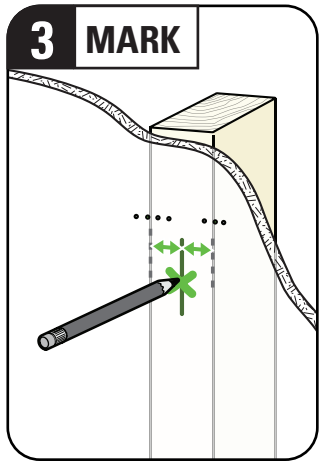

Mark the center of the stud with a pencil.

STEP 2A (continued)

4 POSITION TEMPLATE

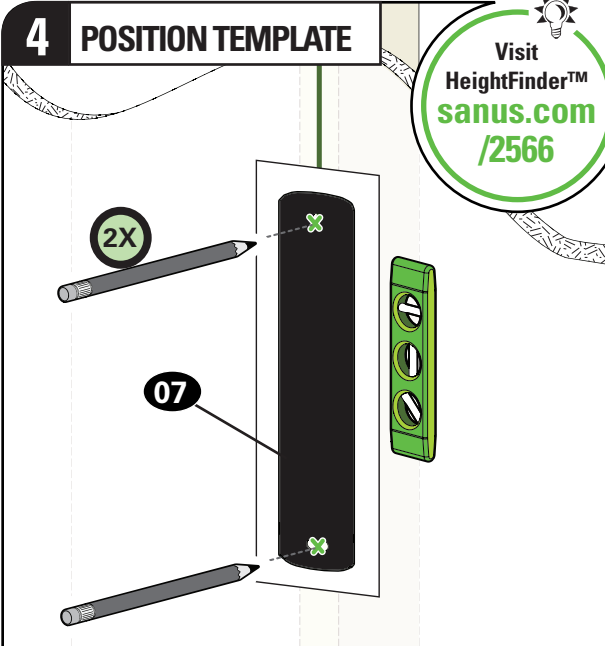

Visit
HeightFinder™
sanus.com
/2566

TIP: To calculate your precise wall plate location, check out our HeightFinder at [sanus.com \[www.sanus.com/2566\]](http://www.sanus.com/2566).

Position drill template **07** at your desired height. Level and mark the hole locations in the stud center.

5 DRILL

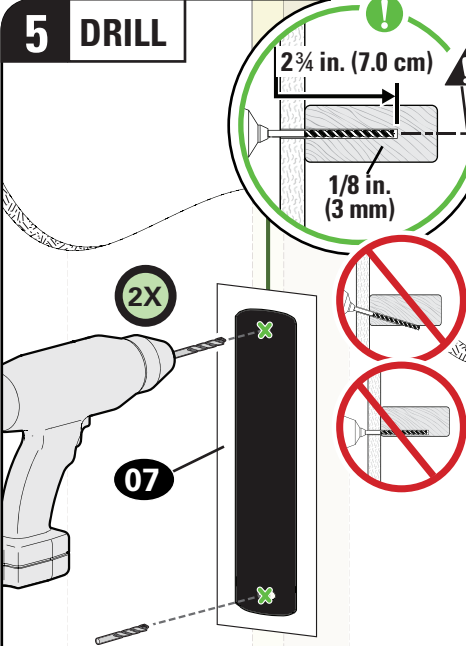

CAUTION: Be sure you drill into the CENTER of the stud.

IMPORTANT: Pilot holes must be drilled to a depth of 2 3/4 in. (7.0 cm).

Drill two holes using a 1/8 in. (3 mm) diameter drill bit. **IMPORTANT:** Pilot holes must be drilled to a depth of 2 3/4 in. (7.0 cm).

6 REMOVE COVERS

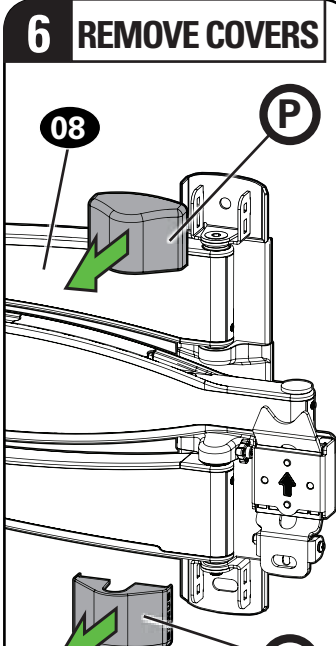

Remove wall plate covers **P** from arm assembly **08**.

Remove wall plate covers **P** from arm assembly **08**.

7 SECURELY TIGHTEN

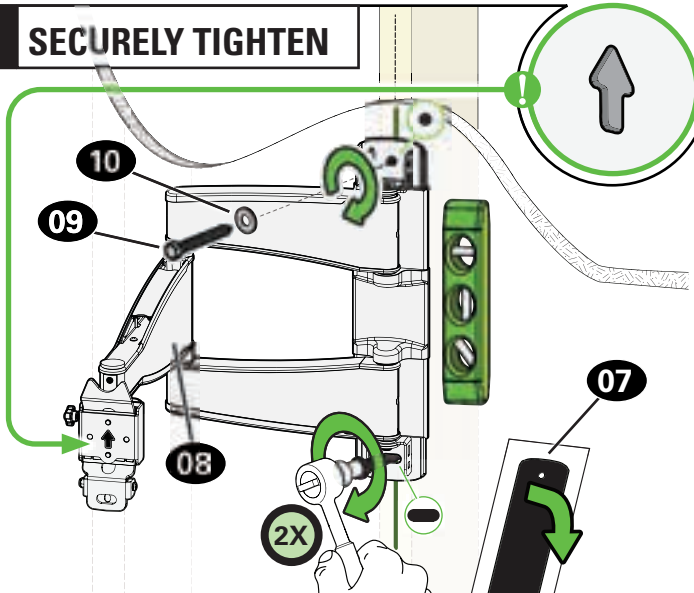

⚠ CAUTION: Avoid potential personal injury or property damage!

Both lag bolts **09** **MUST BE** firmly tightened to prevent unwanted movement of arm assembly **08**. Ensure the wall plate is securely fastened to the wall before continuing on to the next step.

Install arm assembly **08** using two lag bolts **09** and washers **10**. Firmly tighten until pulled flush against the arm assembly **08**.

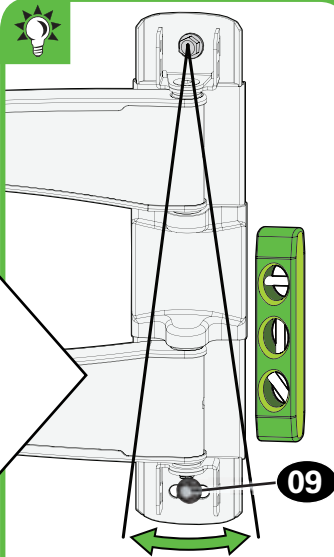

TIP: You can make small level adjustments by loosening the bottom lag bolt **09** and shifting the wall plate until level.

8 INSERT COVERS

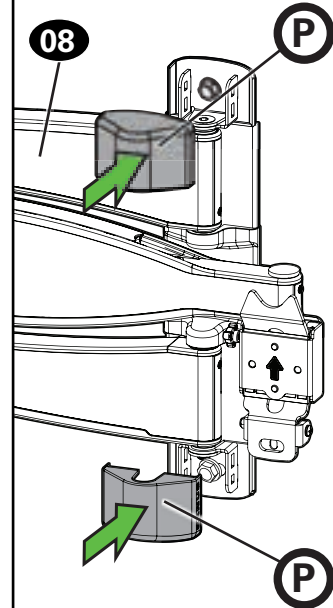

Install the wall plate covers

P Go to **STEP 3** on **PAGE 19**.



CAUTION: Avoid potential personal injury or property damage!

- Mount the wall plate **08** directly onto the concrete surface
- Minimum **solid concrete** thickness: 8 in. (20.3 cm)
- Minimum **concrete block** size: 8 x 8 x 16 in. (20.3 x 20.3 x 40.6 cm)

NOTE: TV shifts 2.4 in. (6.2 cm) to the right or left when in the home position. Consider this when selecting the location of your wall mount.

1 POSITION TEMPLATE

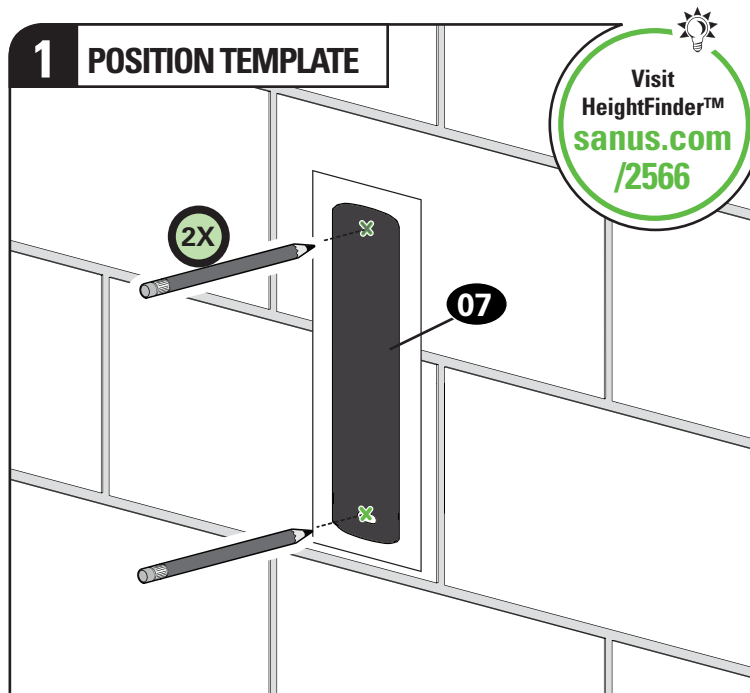

TIP:

To calculate your precise wall plate location, check out our HeightFinder at sanus.com [www.sanus.com/2566].

Position wall plate template **07** on the wall at your desired height. Level and mark the hole locations.

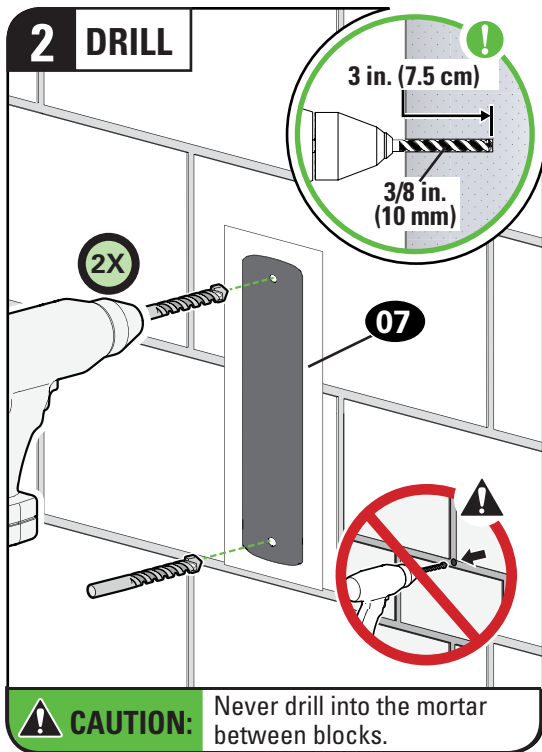

Drill two pilot holes using a 3/8 in. (10 mm) drill bit.
IMPORTANT: Pilot holes must be drilled to a depth of 3 in. (7.5 cm).

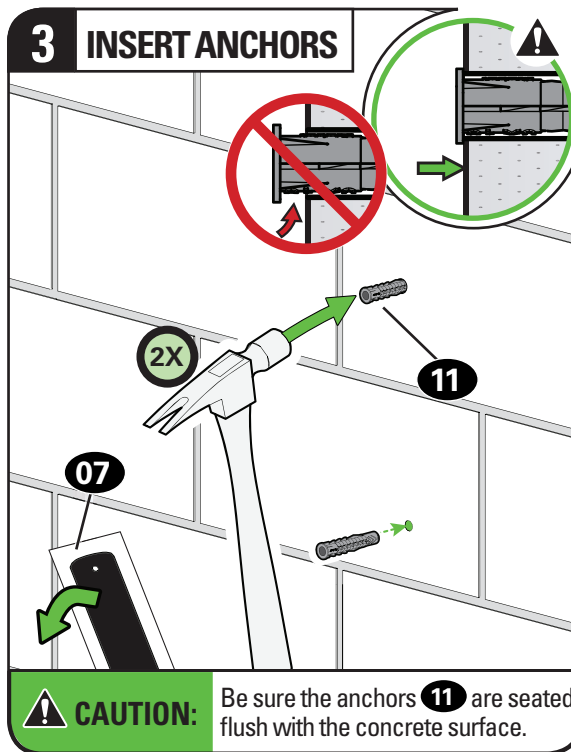

Insert two anchors **11**.

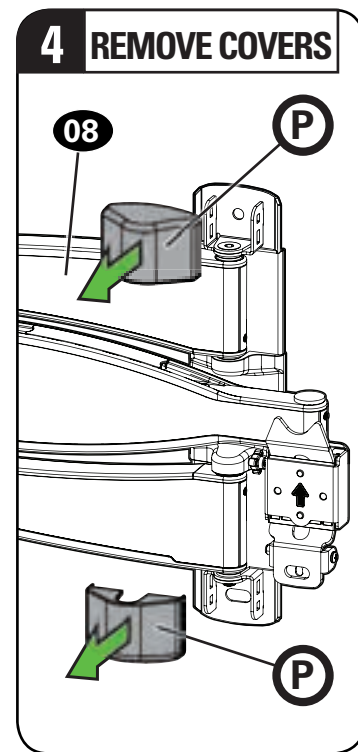

Remove wall plate covers **P** from arm assembly **08**.

STEP 2B (continued)

5 SECURELY TIGHTEN

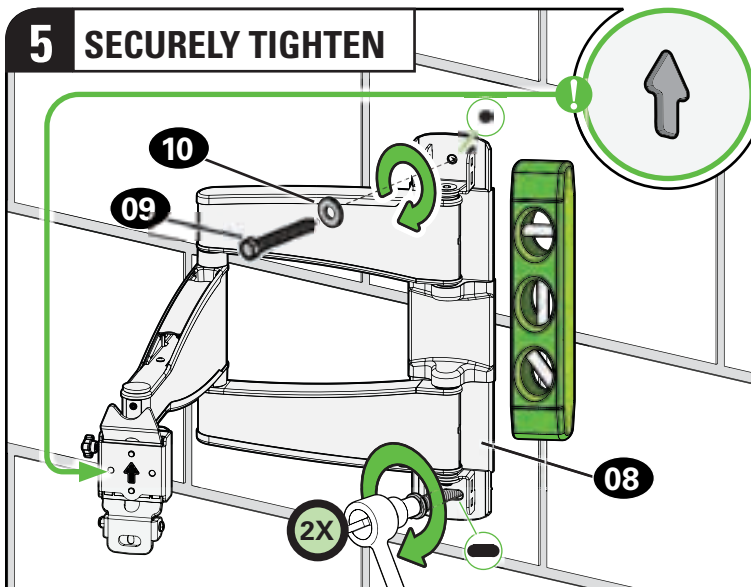

⚠ CAUTION: Avoid potential personal injury or property damage!

Both lag bolts **09** **MUST BE** firmly tightened to prevent unwanted movement of arm assembly **08**. Ensure the wall plate is securely fastened to the wall before continuing on to the next step.

Install arm assembly **08** using two lag bolts **09** and washers **10**. Firmly tighten until pulled flush against the arm assembly **08**.

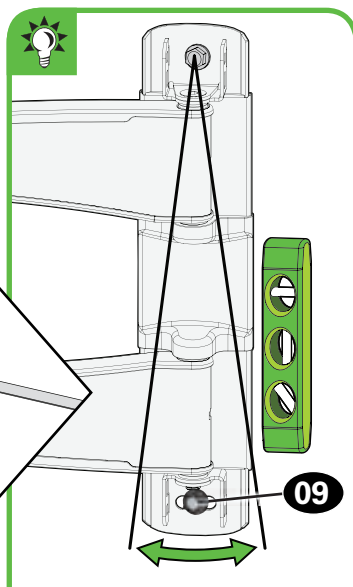

💡 TIP: You can make small level adjustments by loosening the bottom lag bolt **09** and shifting the wall plate until level.

6 INSERT COVERS

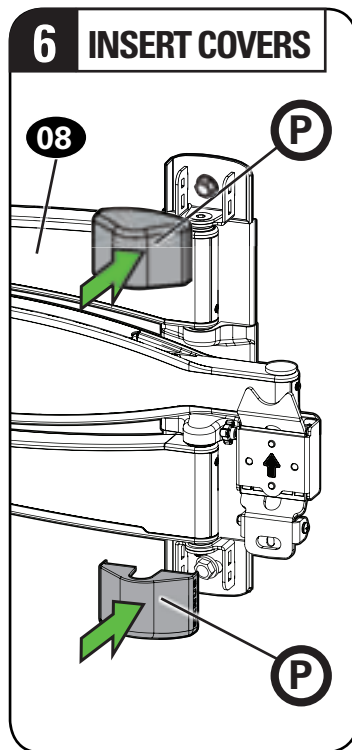

Install the wall plate covers

(P)

STEP 3

Attach TV to Wall Plate

⚠ WARNING: Before starting assembly, verify this part is undamaged. If damaged, do not return the damaged item to your dealer; contact Customer Service. Never use damaged parts!

Parts and Hardware for STEP 3

**Securement
Screw**

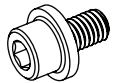

10-32 x 1/4 in.

12
x1

Hex Key

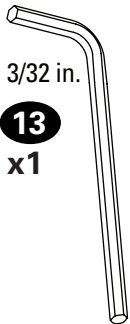

3/32 in.

13
x1

Hex Key

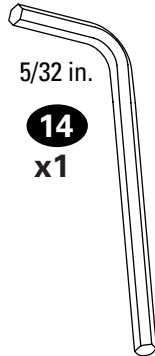

5/32 in.

14
x1

1 HANG YOUR TV



HEAVY! You may need assistance with this step.

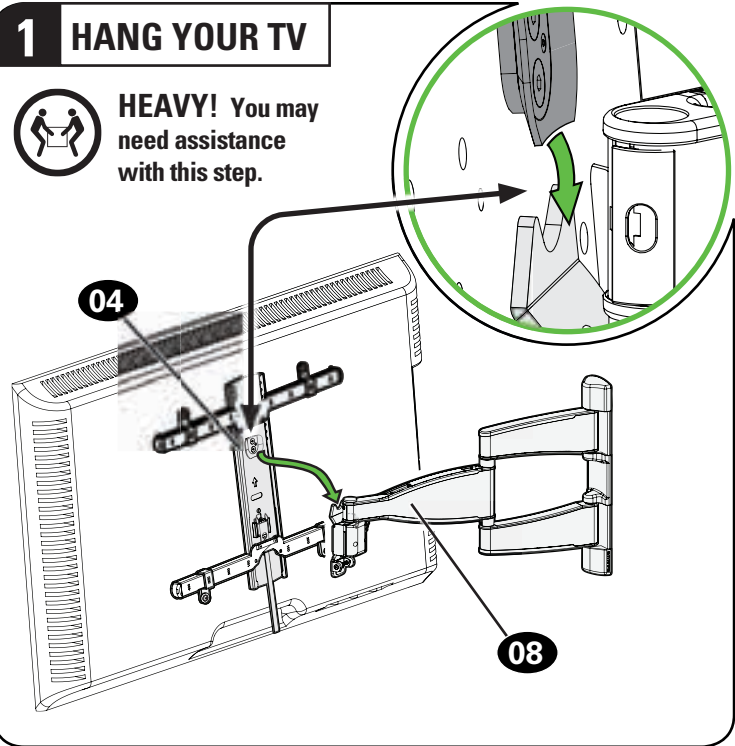

Hang the TV onto the arm assembly **08** by hooking the top support on TV bracket **04** as shown.

STEP 3 (continued)

2 ATTACH

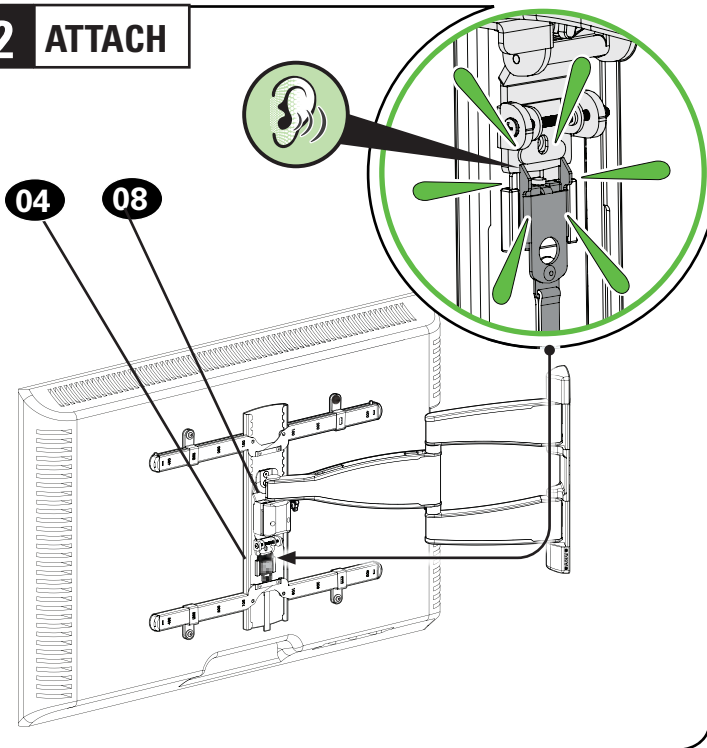

Press the bottom of the TV into the arm assembly **08** until you hear the lock click, securing the TV in place.

3 SECURELY TIGHTEN

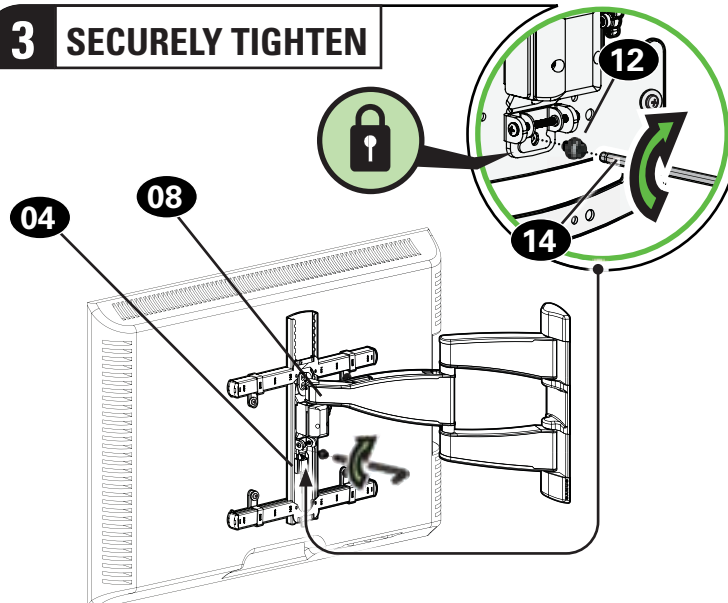

⚠ CAUTION: Avoid potential personal injury or property damage!

Always make sure your securement screw **12** is tightened, so the TV is securely fastened to the arm assembly **08**.

To lock the TV onto arm assembly **08**, install the securement screw **12** on the vertical TV bracket **04** using hex key **14**.

Manage Cables

1 ROUTE CABLES

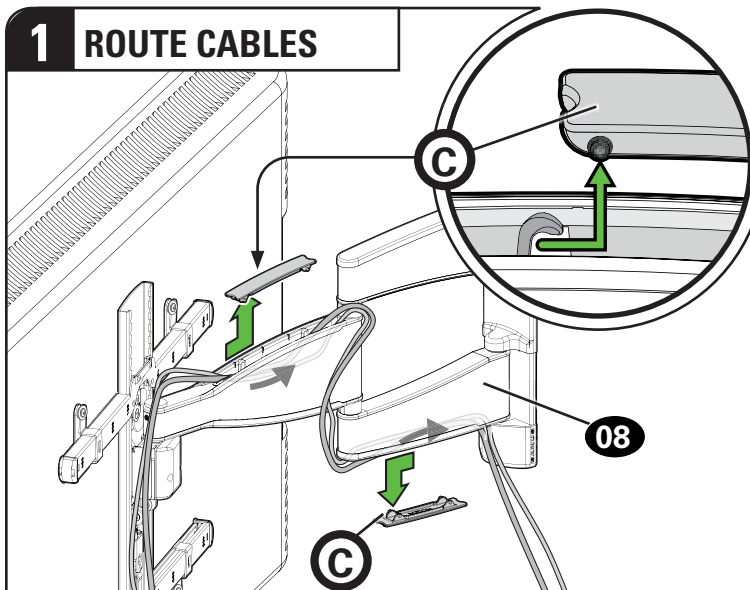

! IMPORTANT:

Pull arm **08** to its full extension, to leave enough slack and prevent stretching the cables when the arms are moved.

Remove the cable covers **C** from the arm **08** by sliding to unlock. Route the cables along the arm.

2 ATTACH COVERS

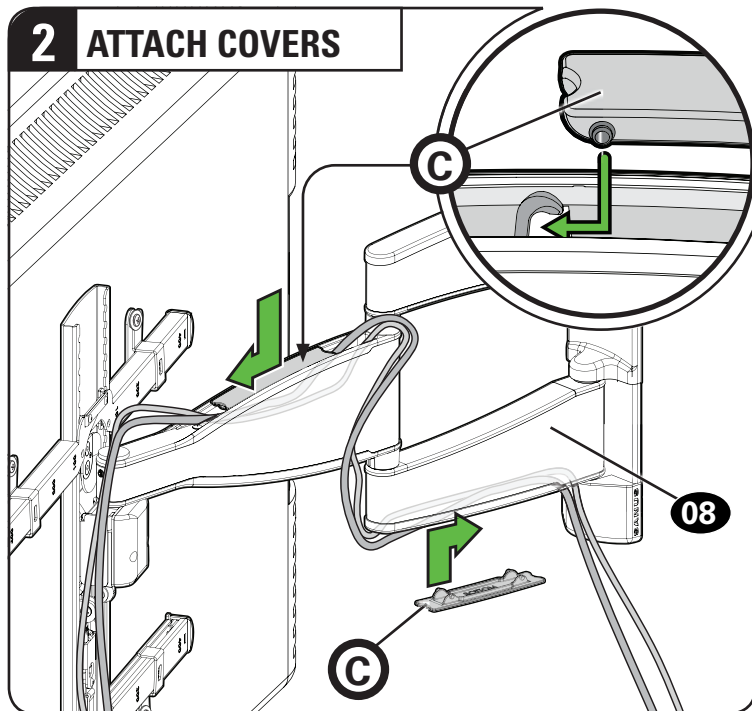

Reattach cable covers **C** to capture the cables.

Adjustments



LEVEL ADJUSTMENT

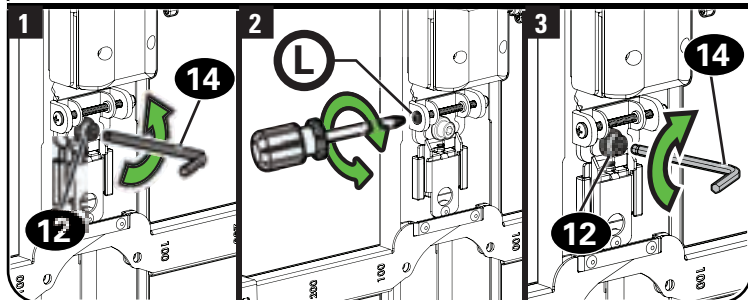
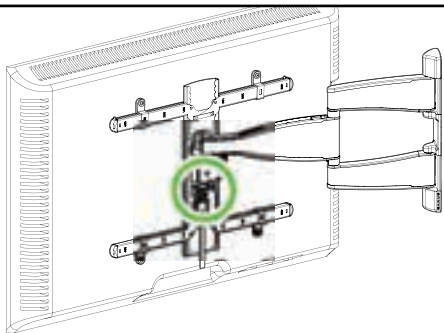

CAUTION: Screw 12 MUST be loosened before STEP 2.

1. Loosen screw 12.
2. Level your TV with screw L.
3. Tighten screw 12.



TILT ADJUSTMENT

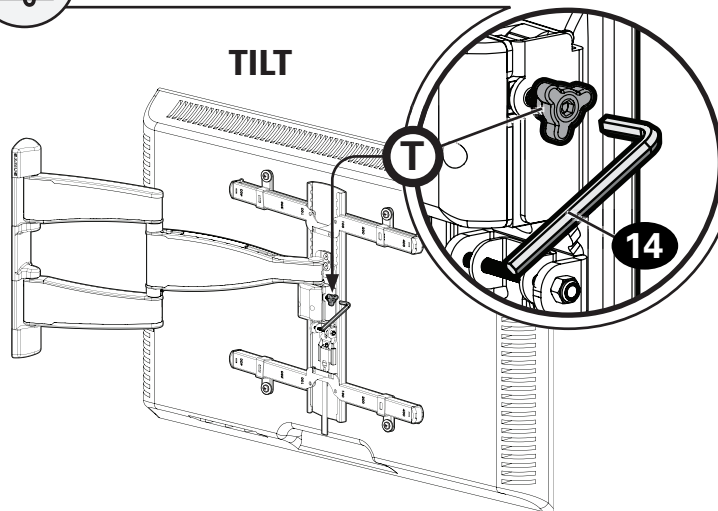

NOTE:

If you do not intend to adjust the tilt for different viewing locations, you can tighten the tilt tension knobs T, to prevent unwanted movement. If needed, use hex key 14 to tighten more firmly.

Your TV should adjust easily when moved, then stay in place.
Adjust the tilt tension knobs T if your TV naturally tilts up or down.

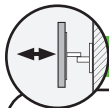

EXTEND / RETRACT -- ONLY IF NECESSARY

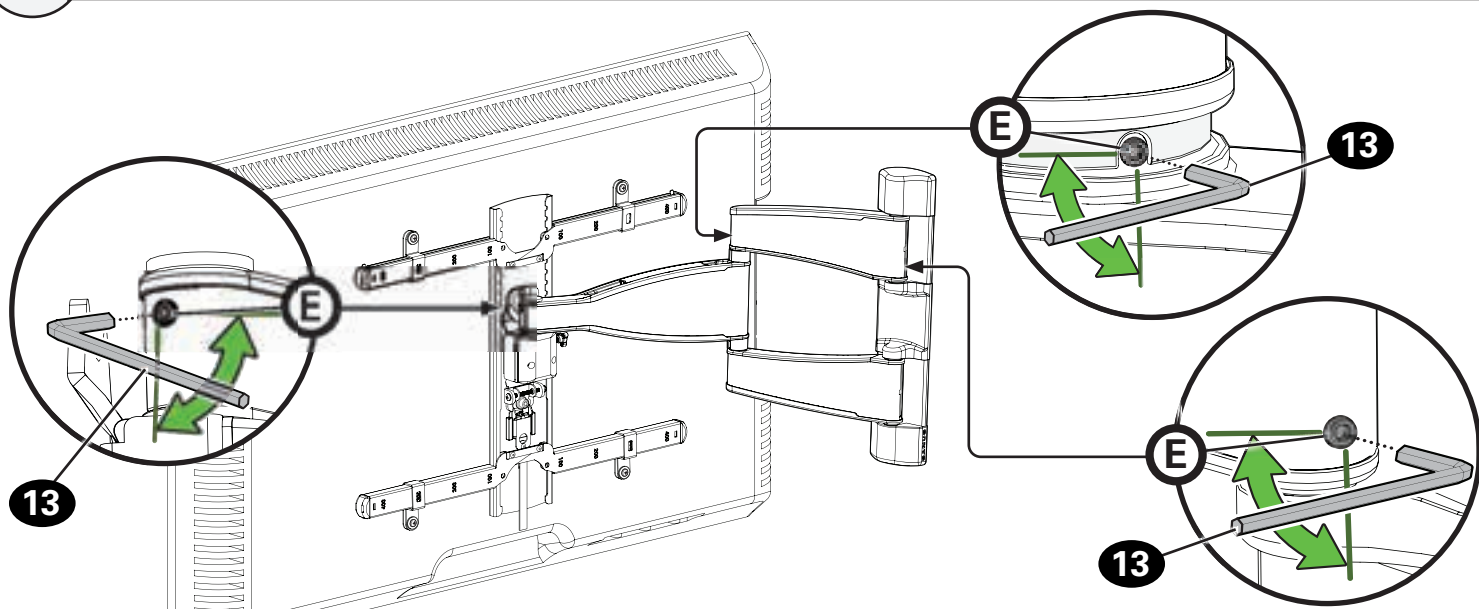

CAUTION: Avoid potential personal injury or property damage! DO NOT remove screws **E**, only turn enough for slight adjustment.

ONLY If needed, adjust the arm tension when you extend or retract your TV, with screw **E** using hex key **13**.



REMOVE THE TV



HEAVY! You may need assistance with this step.

1. Disconnect all cables from the TV.
2. Remove securement screw **12**.
3. Pull down on the release cord **(R)** to release the TV.
4. Carefully lift the TV from arm assembly **08**.

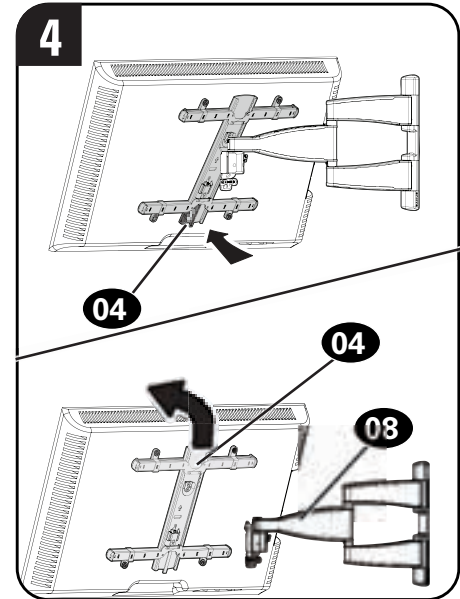
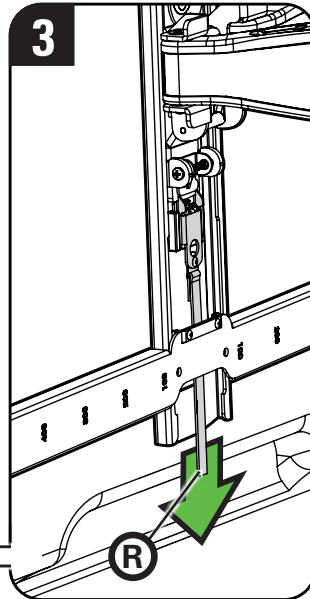
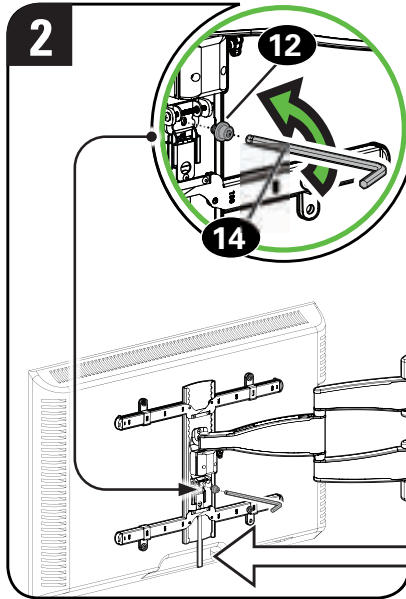
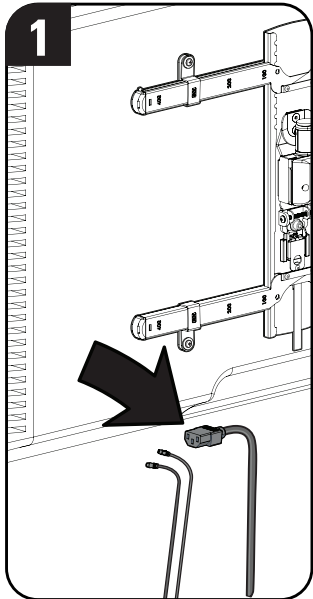



TV SUPPLIED SPACERS

A Use your TV supplied spacer for:

- **Flat Back TV** [TV brackets lay flat on your TV]

NOTE: M8 screws can be used without the washer for extra thread engagement.

FLAT BACK

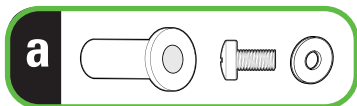
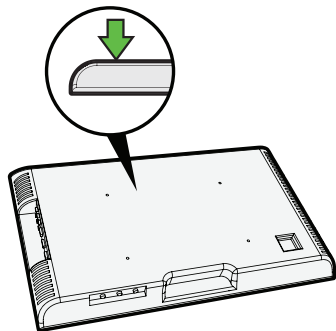

TV Supplied Spacer

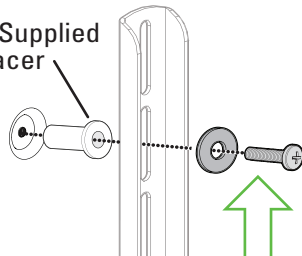

CAUTION: Avoid potential injury or property damage!
Use the correct screw length for adequate thread engagement.

- Too short will not hold the TV.
- Too long will damage the TV.

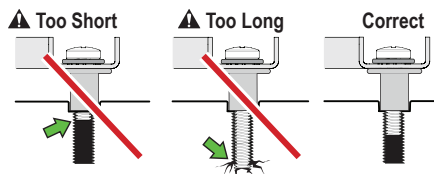

If you are uncertain about your hardware selection, contact Customer Service

B Use your TV supplied spacer and spacer **03** for:

- **Flat Back TV with Extra Space Needed** [for deep inset holes or cable interference]
- **Rounded or Irregular Back TV** [TV brackets NOT resting flat on your TV]

NOTE: M8 screws can be used without the washer for extra thread engagement.

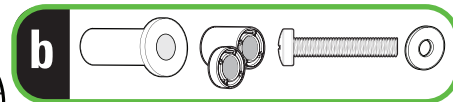
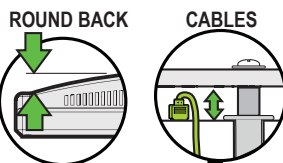

TV Supplied Spacer

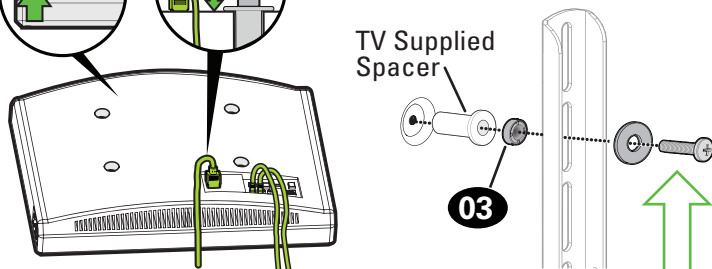

CAUTION: Avoid potential injury or property damage!
Use the correct screw length for adequate thread engagement.

- Too short will not hold the TV.
- Too long will damage the TV.

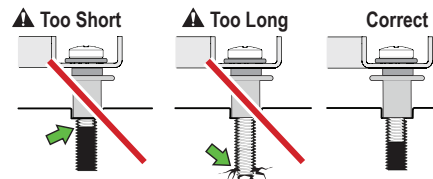

Veillez lire au complet ces instructions pour vous assurer d'être à l'aise avec ce processus d'installation facile. Veuillez également consulter le manuel du propriétaire de votre téléviseur pour savoir si son installation présente des exigences particulières.

Si vous ne comprenez pas toutes ces instructions ou si vous avez des doutes sur la sécurité de l'installation, du montage ou de l'utilisation de ce produit, veuillez contacter le service à la clientèle au 1-800-359-5520.

⚠ MISE EN GARDE : Évitez les risques de blessures corporelles ou de dommages matériels !

- Ce produit est conçu pour une utilisation sur des montants porteurs en bois, des murs en béton solide et en bloc de béton - **Ne l'installez PAS seul sur une cloison sèche.**
- Ce produit est conçu pour une UTILISATION INTÉRIEURE UNIQUEMENT.
- Le mur doit pouvoir supporter cinq fois le poids total du téléviseur et du support.
- N'utilisez pas ce produit à d'autres fins que celles spécifiées par le fabricant.
- Le fabricant n'est pas responsable des blessures ou des dommages causés par une mauvaise utilisation ou un montage incorrect.

Poids limite (avec les accessoires)

NE PAS DÉPASSER



Si votre téléviseur (avec les accessoires) pèse plus, Ce support n'est PAS compatible. Visitez SANUS.com ou composez le 1-800-359-5520 pour trouver un support compatible.

La construcción de su pared

Installez **UNIQUEMENT** sur ces types de murs acceptables.

? Vous avez des doutes?

Appelez au 1-800-359-5520

⚠ MISE EN GARDE!

NE PAS fixer sur une cloison sèche seule



montants en bois

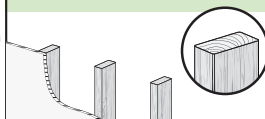

ACCEPTABLE

Béton coulé ou blocs de béton



ACCEPTABLE

Outil nécessaire



Ruban à mesurer



Crayon



Ruban adhésif



Niveau



Tournevis



Perceuse électrique

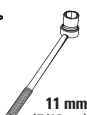

Clé à douilles
11 mm
(7/16 po)

Structure de murs en bois



Localisateur de montants



Alène



Foret
3 mm
(1/8 po)
Bois

Murs en béton coulé



Marteau



Foret
10 mm
(3/32 po)
Béton

Retirez le support de votre téléviseur...s'il est installé, bien sûr.

Installez tous les accessoires que vous prévoyez d'ajouter à votre téléviseur.

Vérifiez les manuels d'installation de tous ces accessoires pour savoir s'ils doivent être **INSTALLÉS AVANT** de monter le téléviseur.

Protégez l'écran de votre téléviseur lorsque vous le déposez pour l'installation.

ÉTAPE 1 Fixez la patte de fixation sur le téléviseur

PAGE 6

⚠ AVERTISSEMENT : Ce produit contient de petites pièces qui peuvent représenter un risque d'étouffement si elles sont avalées. Avant de commencer l'assemblage, assurez-vous que toutes les pièces sont présentes et qu'elles ne sont pas endommagées. Si une pièce est manquante ou endommagée, contactez le service à la clientèle et non le détaillant. N'utilisez jamais de pièces endommagées !

📄 REMARQUE : les pièces fournies ne doivent pas nécessairement être toutes utilisées.

1,1 Sélectionnez le diamètre de vis pour le téléviseur

PAGE 7

Votre téléviseur ne prend en charge qu'une seule taille de vis.

1,2 Choisissez la longueur des vis et les entretoises pour le téléviseur

PAGE 7

A SANS ENTRETOISE

• Téléviseur au dos plat

[Les supports de fixation du téléviseur sont placées à plat sur votre téléviseur]

Utilisez des vis de téléviseur courtes **01**. Les entretoises **03** ne sont pas nécessaires.



B ENTRETOISE REQUISE

• Téléviseur au dos plat nécessitant plus d'espace [pour les trous d'insertion profonds ou l'enchevêtrement des câbles]

• Téléviseur au dos irrégulier ou arrondi [Les supports de fixation du téléviseur ne reposent PAS à plat sur votre téléviseur]

Utilisez des vis de téléviseur longues **01** et des entretoises **03** pour créer plus d'espace entre le téléviseur et sa patte de fixation.

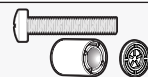

⚠ MISE EN GARDE : Vérifiez que l'engagement du filetage convient à la longueur combinée des vis/rondelle/entretoise ET support de fixation pour téléviseur. TROP COURT : il ne retiendra pas le téléviseur. TROP LONG : le téléviseur sera endommagé.

1,3 Fixez les supports de fixation sur votre téléviseur

1 MESUREZ

Mesurez la LARGEUR et la HAUTEUR des trous de montage de votre téléviseur.

2 AJUSTEZ PAR RAPPORT À LA LARGEUR W

Ajustez les languettes de montage **(M)** se trouvant sur les supports de fixation pour téléviseur **06** de sorte à les faire correspondre à la largeur W des trous de montage de votre téléviseur.

3a ASSEMBLEZ RELATIVEMENT À LA HAUTEUR H

Relativement à une hauteur de 200 mm ou moins

Relativement à une hauteur des trous H supérieure à 200 mm, alignez les supports horizontaux de fixation pour téléviseur **06** sur les languettes de montage **(M)** vers l'extérieur.

3b ASSEMBLEZ RELATIVEMENT À LA HAUTEUR H

Relativement à une hauteur supérieure à 200 mm

Relativement à une hauteur des trous H supérieure à 200 mm, alignez les supports horizontaux de fixation pour téléviseur **06** sur les languettes de montage **(M)** vers l'extérieur.

4 ASSEMBLAGE LÂCHE

Ajustez les supports de fixation pour téléviseur **06** pour les aligner sur les trous de votre téléviseur. Installez-les à l'aide de la combinaison vis **01** /rondelle **02** /entretoise **03** que vous avez choisie pour votre téléviseur.

5 CENTREZ

Le support de fixation pour téléviseur **04** doit être centré sur votre téléviseur.

6 ASSEMBLAGE SOLIDE

Fixez les supports de fixation pour téléviseur à l'aide de quatre vis d'interface **05**, en commençant par les deux vis supérieures, dans les encoches montrées.

7 SERREZ TOUTES LES VIS

Serrez bien les vis des ÉTAPES 4 et 6.

ÉTAPE 2 Fixez la plaque murale

⚠ AVERTISSEMENT : Ce produit contient de petites pièces qui peuvent représenter un risque d'étouffement si elles sont avalées. Avant de commencer l'assemblage, assurez-vous que toutes les pièces sont présentes et qu'elles ne sont pas endommagées. Si une pièce est manquante ou endommagée, contactez le service à la clientèle et non le détaillant. N'utilisez jamais de pièces endommagées !

28 **REMARQUE** : les pièces fournies ne doivent pas nécessairement être toutes utilisées.

ÉTAPE 2A Fixez la plaque murale



Installation sur montants en bois

PAGE 13

⚠ MISE EN GARDE : évitez les risques de blessures corporelles ou de dommages matériels !

- L'épaisseur du revêtement de cloison sèche ne doit pas excéder 16 mm (5/8 po)
- Taille minimum des montants de bois : nominale 51 x 102 mm (2 x 4 po), habituelle 38 x 89 mm (1 ½ x 3 ½ po)
- Le centre du montant doit être vérifié



REMARQUE : Le téléviseur se déplace de 6,2 cm (2,4 po) vers la droite ou la gauche lorsqu'il est en position d'origine. Tenez compte de cela lors du choix de l'emplacement de votre support mural.

1 LOCALISEZ

Trouvez le montant à l'aide d'un localisateur de montants.

2 VERIFIEZ

Trouvez les bords de montant à l'aide d'un poinçon ou d'un petit foret.

3 MARQUEZ

Marquez le centre de montant avec un crayon.

4 INSTALLEZ LE GABARIT

CONSEIL : Pour trouver l'emplacement précis de la plaque murale, visitez sanus.com (www.san.us/2566) et consultez la rubrique « HeightFinder ».

Disposez le gabarit de la plaque murale **07** à la hauteur désirée et placez les trous allongés sur la ligne centrale du montant. Mettez le gabarit à niveau et marquez l'emplacement des trous.

5 PERCEZ

⚠ MISE EN GARDE : Assurez-vous de percer au CENTRE du montant.

Percez des avant-trous à l'aide d'un foret de 3 mm (1/8 po) de diamètre.

! IMPORTANT : Les avant-trous doivent être percés à une profondeur de 7,0 cm (2 ¾ po). Retirez le gabarit de la plaque murale **07** et mettez-le de côté.

6 RETIREZ LES CACHES

Retirez les caches **P** de la plaque murale de l'ensemble de bras **08**.

7 FIXEZ EN PLACE

⚠ MISE EN GARDE : Évitez tout dommage matériel ou blessure ! Les deux boulons tire-fond **09** **DOIVENT ÊTRE** serrés fermement afin d'éviter tout mouvement non souhaité de la plaque murale **07**. Assurez-vous que la plaque murale est correctement fixée au mur avant de passer à l'étape suivante.

Installez les deux boulons tire-fond **09** et rondelles **10**. Serrez-les fermement jusqu'à ce qu'ils s'appuient bien plat contre la plaque murale **08**.

8 INSÉREZ LES CACHES

Installez les caches **P** de la plaque murale.

Allez à l'ÉTAPE 3 de la PAGE 19.



⚠ MISE EN GARDE : évitez les risques de blessures corporelles ou de dommages matériels !

- Montez l'ensemble de bras/plaque murale **08** directement sur la surface de béton
- Épaisseur minimale du béton plein : 203 mm (8 po)
- Dimension minimale du bloc de béton : 203 x 203 x 406 mm (8 x 8 x 16 po)



REMARQUE : Le téléviseur se déplace de 6,2 cm (2,4 po) vers la droite ou la gauche lorsqu'il est en position d'origine. Tenez compte de cela lors du choix de l'emplacement de votre support mural.

1 INSTALLEZ LE GABARIT



CONSEIL : Pour trouver l'emplacement précis de la plaque murale, visitez sanus.com [www.sanus.us/2566] et consultez la rubrique « HeightFinder ».

Posez gabarit de la plaque murale **07** sur le mur à la hauteur souhaitée. Mettez le gabarit à niveau et marquez l'emplacement des trous.

2 PERCEZ

⚠ MISE EN GARDE : Ne jamais percer dans le mortier entre les blocs.

Percez deux avant-trous à l'aide d'un foret de 10 mm (3/8 po) de diamètre. **❗ IMPORTANT :** Les avant-trous doivent être percés à une profondeur de 7,5 cm (3 po).

3 INSÉREZ LES CHEVILLES

⚠ MISE EN GARDE : Assurez-vous que les douilles **11** ne dépassent pas de la surface de béton.

Retirez le gabarit de la plaque murale **07** et insérez les deux chevilles **11**.

4 RETIREZ LES CACHES

Retirez les caches **P** de la plaque murale de l'ensemble de bras **08**.

5 FIXEZ EN PLACE

⚠ MISE EN GARDE : Évitez tout dommage matériel ou blessure ! Les deux boulons tire-fond **09** DOIVENT ÊTRE serrés fermement afin d'éviter tout mouvement non souhaité de la plaque murale **08**. Assurez-vous que la plaque murale est correctement fixée au mur avant de passer à l'étape suivante.

Installez les deux boulons tire-fond **11**. Serrez fermement les deux boulons tire-fond **11** jusqu'à ce qu'ils s'appuient bien à plat contre la plaque murale **08**.

6 INSÉREZ LES CACHES

Installez les caches **P** de la plaque murale.

⚠ MISE EN GARDE : Avant de commencer l'assemblage, vérifiez que cette pièce n'est pas endommagée. Si elle est endommagée, ne retournez pas l'article endommagé à votre revendeur. Contactez le service clientèle. N'utilisez jamais de pièces endommagées !

1 ACCROCHEZ LE TÉLÉVISEUR

⚠ LOURD ! Vous aurez peut-être besoin de quelqu'un pour vous aider à cette étape.

Accrochez le téléviseur sur le bras **08** en accrochant le support supérieur sur le support de fixation pour téléviseur **04** comme indiqué.

2 FIXEZ

Appuyez sur le bas du téléviseur contre le bras **08** jusqu'à ce que vous entendiez le verrou s'enclencher et que le téléviseur soit bien fixé en place.

3 FIXEZ EN PLACE

⚠ MISE EN GARDE : Évitez les risques de blessures et de dommages matériels ! Veillez toujours à ce que la vis de sécurisation **19** soit serrée, afin que le téléviseur soit correctement fixé au bras **08**.

Pour verrouiller le téléviseur en place sur le bras **08** installez la vis de blocage **12** sur le support de fixation vertical du téléviseur **04**.

Gestion des câbles

PAGE 21

1 FAITES PASSER LES CÂBLES

! **REMARQUE:** Allongez complètement le bras 08 pour laisser suffisamment de jeu et éviter que les câbles soient étirés lorsque les bras sont déplacés

Retirez le cache-câble C du bras 08. Faites passer les câbles à travers le bras

2 REMPLACEZ LE CACHE-CÂBLE

Refixez le cache-câble C.

Réglages du téléviseur

PAGE 22

RÉGLAGE DU NIVEAU

PAGE 22

1. Desserrez la vis 12. 2. Réglez le niveau de votre téléviseur en tournant la vis de mise à niveau L. 3. Resserrez la vis 12.

RÉGLAGE DE L'INCLINAISON

PAGE 22

Votre téléviseur devrait être facile à incliner et devrait rester bien en place une fois sa position réglée. Réglez les boutons de tension de l'inclinaison T si votre téléviseur s'incline de lui-même vers le haut ou vers le bas.

REMARQUE : Si vous prévoyez garder la même inclinaison de visionnement, vous pouvez serrer les boutons de tension de l'inclinaison T de manière à prévenir tout mouvement involontaire.

ÉTENDEZ OU REPLIEZ



PAGE 23

Votre téléviseur doit se régler facilement lorsqu'il est déplacé, puis ne doit plus bouger. Si votre téléviseur est trop desserré ou trop serré, réglez manuellement le bouton de tension latéral E.

REMARQUE : une fois votre téléviseur en place, resserrez le bouton de tension latéral E pour éviter tout mouvement non souhaité.

! **MISE EN GARDE :** évitez les risques de blessures corporelles ou de dommages matériels ! Ne retirez pas les Vis E.

 **LOURD !** Vous aurez peut-être besoin de quelqu'un pour vous aider à cette étape.

1. Débranchez tous les câbles du téléviseur. 2. Retirez la vis de sécurisation  3. Tirez la bague de dégagement  vers le bas pour libérer le téléviseur. 4. Soulevez doucement le téléviseur du bras .

Dépannage

Entretoises fournies avec le téléviseur

Si vous avez des doutes sur votre sélection de matériel, contactez le service clientèle 1-800-359-5520

a: utilisez l'entretoise fournie avec le téléviseur à dos plat (ET vous souhaitez que votre téléviseur soit plus près du mur).

b: utilisez l'entretoise fournie avec le téléviseur et l'entretoise  pour : • les téléviseurs dont l'arrière est rond (irrégulier) • nécessitant un espace supplémentaire pour les câbles

 **REMARQUE :** les vis M8 peuvent être utilisées sans rondelle pour plus d'engagement dans le filetage

 **MISE EN GARDE :** évitez les risques de blessures corporelles ou de dommages matériels ! Utilisez une longueur de vis correcte afin d'assurer un bon engagement dans le filetage.

– Si elle est trop courte, il sera impossible de maintenir le téléviseur. – Si elle est trop longue, le téléviseur sera endommagé.

TV INTERFACE

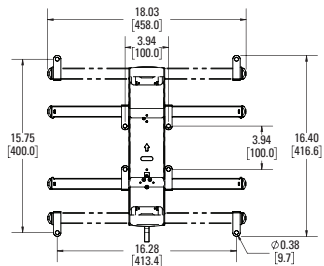

WALL PLATE

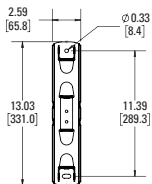

FULLY ASSEMBLED MOUNT

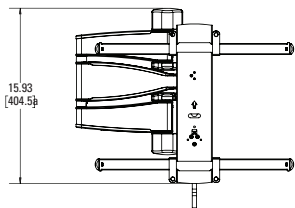

TOP VIEW - EXTENDED

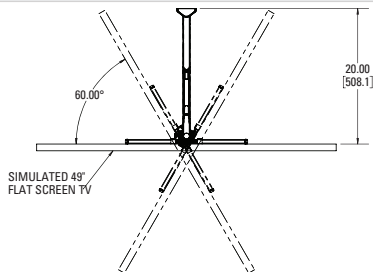

TOP VIEW - RETRACTED

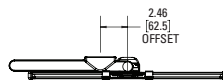

3-D

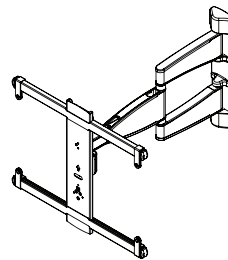

SIDE VIEW - EXTENDED

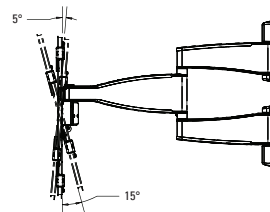

SIDE VIEW - RETRACTED



FOLLOW **SANUS** ON YOUR FAVORITE SOCIAL NETWORKS!
SUIVEZ **SANUS** SUR VOS RÉSEAUX SOCIAUX PRÉFÉRÉS!

[FACEBOOK.COM/SANUSSYSTEMS](https://www.facebook.com/sanusystems)



Learn ways to get the most out of your space.
Find product updates and more.

Apprenez comment tirer profit de votre espace.
Trouvez des mises à jour de produit et plus encore.

[TWITTER.COM/SANUSSYSTEMS](https://twitter.com/sanusystems)



Learn installation tips, tricks and household know-hows.

Trouvez des conseils d'installation, des trucs et des solutions pour la maison.

[YOUTUBE.COM/SANUSSYSTEMS](https://www.youtube.com/sanusystems)



View step-by-step product videos to ease your install experiences.
Find the latest news stories about your favorite SANUS products.

Visionnez des vidéos étape par étape sur les produits pour faciliter votre expérience d'installation.
Consultez les plus récents articles sur vos produits SANUS préférés.



Thank you for choosing SANUS!
Please take a moment to let us know how we did:



Call us at: US: 800-359-5520
UK: 0800 056 2853
EMEA: +31 (0) 495 580 852



Or, chat at: US: [SANUS.com/chatSP](https://www.sanus.com/chatSP)



info@legrand.com



[SANUS.com](https://www.sanus.com)

Legrand AV Inc. and its affiliated corporations and subsidiaries (collectively, "Legrand"), intend to make this manual accurate and complete. However, Legrand makes no claim that the information contained herein covers all details, conditions, or variations. Nor does it provide for every possible contingency in connection with the installation or use of this product. The information contained in this document is subject to change without notice or obligation of any kind. Legrand makes no representation of warranty, expressed or implied, regarding the information contained herein. Legrand assumes no responsibility for accuracy, completeness or sufficiency of the information contained in this document.

Legrand AV Inc. et ses sociétés affiliées et ses filiales (collectivement dénommées « Legrand »), se sont efforcées de rendre ce manuel précis et complet. Cependant, Legrand ne garantit pas que les informations qu'il contient couvrent tous les détails et toutes les conditions ou variations. Il ne pare pas non plus à toute éventualité relative à l'installation ou à l'utilisation de ce produit. Les informations contenues dans ce document peuvent faire l'objet de modifications sans avertissement ou obligation préalable quelconque. Legrand ne donne aucune garantie explicite ou implicite quant aux informations contenues dans le manuel. Legrand n'assume aucune responsabilité quant à l'exactitude, l'exhaustivité ou la suffisance des informations contenues dans ce document.

©2023 Legrand AV Inc. All rights reserved. SANUS is a division of Legrand.
All other brand names or marks are used for identification purposes and are trademarks of their respective owners.

Legrand AV Inc. • 6436 City West Parkway • Eden Prairie, MN 55344 USA

6901-603090 00