

SANUS[®]

A brand of  Legrand

VML44A

Instruction Manual

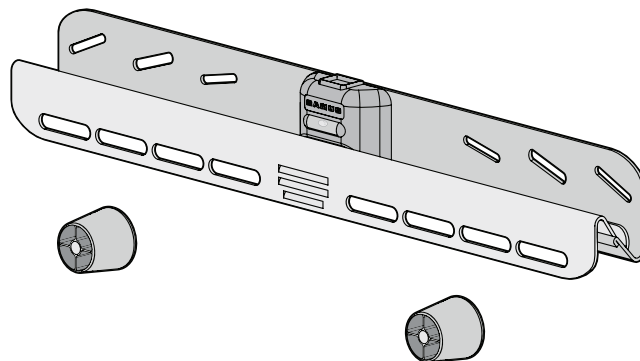

ES	Texto en español, página 26
FR	Texte français page 30
DE	Deutscher Text Seiten 34
NL	Nederlandse tekst op pagina 38
SV	Svensk text sida 42
JA	日本語は 46 ページ
ZH	中文文字说明请参见第 50 页
RU	Русский текст: стр. 54

WE'RE HERE TO HELP

If you have any questions along the way,
our install experts are standing by to help.



Call us at:

US: **+1 (800) 359-5520**



EMEA: **EMEA: +31 (0) 495 580 852**

UK: **+44 (0) 800-056-2853**

IMPORTANT SAFETY INSTRUCTIONS - PLEASE READ ENTIRE MANUAL PRIOR TO USE - SAVE THESE INSTRUCTIONS

Before getting started, let's make sure this mount is perfect for you!

1 Does your TV (including accessories) weigh **MORE** than ...

 36 kg (80 lbs.)	for wood stud, solid concrete/concrete block and drylined solid concrete/ concrete block (dot & dab)
 23 kg (50 lbs.)	for drywall (only)

No – Perfect!

Yes – This mount is NOT compatible.

Visit MountFinder.Sanus.com or call US: +1 (800) 359-5520 (EMEA: +31 (0) 495 580 852; UK: +44 (0) 800 056 2853) to find a compatible mount.

2 What is your wall made of?

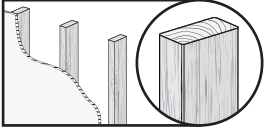
 **Wood studs (with drywall)?**

Perfect!

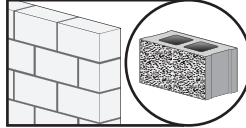
 **Solid concrete or concrete block?**

Perfect!

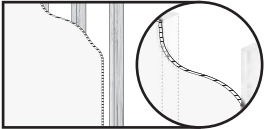
 **Drywall over wood studs?**

Perfect!

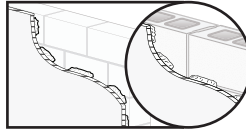
 **Dryline (Dot & Dab) over solid concrete or concrete block?**

Perfect!

Unsure?



Call Customer Service:
US: +1 (800) 359-5520
EMEA: +31 (0) 495 580 852
UK: +44 (0) 800 056 2853

3 Do you have all of the tools needed?



Pencil



Tape Measure



Screwdriver



Electric Drill

Included

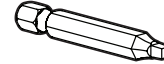

Square Driver Bit

Included

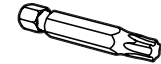

Torx Driver Bit
T-30

Wood Stud Applications



Stud Finder



Awl



3.2 mm (1/8 in.)
Wood
Drill Bit

Concrete Applications



Hammer



8 mm (5/16 in.)
Masonry
Drill Bit

Drywall Applications



Hammer



13 mm (1/2 in.)
Drill Bit

Dryline Applications



Hammer



8 mm (5/16 in.)
Masonry
Drill Bit

4 Ready to begin?

Please read through these instructions completely to be sure you're comfortable with this easy install process. Also check your TV owner's manual to see if there are any special requirements for mounting your TV.

If you do not understand these instructions or have doubts about the safety of the installation, assembly or use of this product, contact Customer Service.

⚠ CAUTION: Avoid potential personal injuries and property damage!

- This product includes directions and hardware for use with wood studs, solid concrete and concrete block walls, drywall and dryline over solid concrete and concrete block walls.
- The wall must be capable of supporting five times the weight of the TV and mount combined.
- Do not use this product for any purpose not explicitly specified by manufacturer.
- Manufacturer is not responsible for damage or injury caused by incorrect assembly or use.

Parts and Hardware

⚠ WARNING: This product contains small items that could be a choking hazard if swallowed. Before starting assembly, verify all parts are included and undamaged. If any parts are missing or damaged, do not return the damaged item to your dealer; contact Customer Service. Never use damaged parts!

***⚠ WARNING:** This product contains a magnet. If an implanted medical device such as a pacemaker or implantable cardioverter defibrillator (ICD) is in use, magnetic fields may affect the operation of those devices, resulting in serious injury or death. If you have an implanted medical device, keep at least 13 cm (5 in.) between your device and the magnet. Please consult with your physician or medical professional prior to using this product.

📄 NOTE: Not all hardware included will be used.

Parts and Hardware for STEP 1

01
x1

TV Bracket

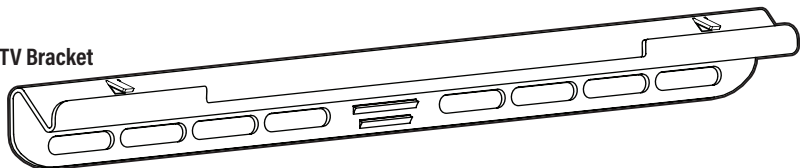

Washers

02
x2



M4/M5

03
x2



M6/M8

Spacers

04
x2

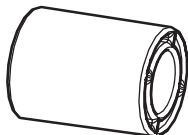

22mm

TV Screws

05
x2



M4 x 12mm

06
x2



M5 x 12mm

07
x2



M6 x 12mm

08
x2



M8 x 16mm

09
x2



M6 x 20mm

10
x2



M8 x 20mm

11
x2



M4 x 35mm

12
x2



M5 x 35mm

13
x2



M6 x 35mm

14
x2



M8 x 35mm

Parts and Hardware for STEP 2

15 Wall Plate

x1

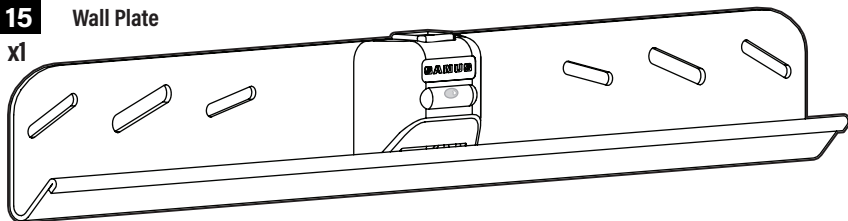

Driver Bit (Square)

16
x1



Torx Bit

17
x1

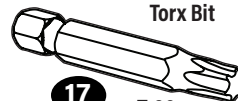

T-30

For CONCRETE installations ONLY

⚠ CAUTION: FOR STEP 2C ONLY:

Do not use in drywall, dryline (dot & dab) walls or wood.

Concrete Anchors

20
x2



Fischer UX8x50R

Washers

18
x2

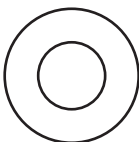

Wood Screws (Wall Plate Screws)

19
x2

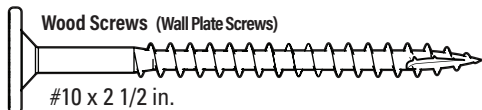

#10 x 2 1/2 in.

For DRYWALL installations ONLY

⚠ CAUTION: FOR STEP 2B ONLY: Do not use in dryline (dot & dab) walls.

10-24 Toggler (Drywall Anchor)

21
x2

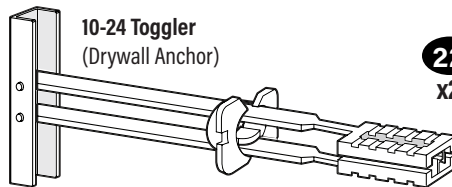

Snap Toggler BA
3/16"-24 (10-24)

10-24 Screw (Drywall Anchor Screw)

22
x2



10-24 x 1.25

23
x2

10-24 Washer

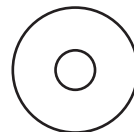

Parts for STEP 3 (OPTIONAL)

26
x2

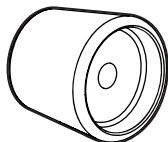

Standoff*
(Magnetic Leveling Feet)

27
x2



Disc
(Adhesive backed)

For DRYLINE (Dot & Dab) installations ONLY

⚠ CAUTION: FOR STEP 2D ONLY: Use ONLY in a concrete wall that has been drylined (dot & dab).

Screw / Anchor (Dryline)

24
x2

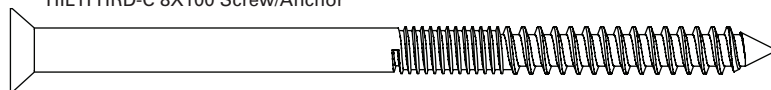

HILTI HRD-C 8X100 Screw/Anchor

25
x2

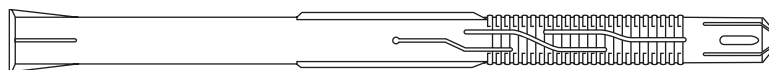

1

Attach TV Bracket to TV

1.1 Select Your TV Screws

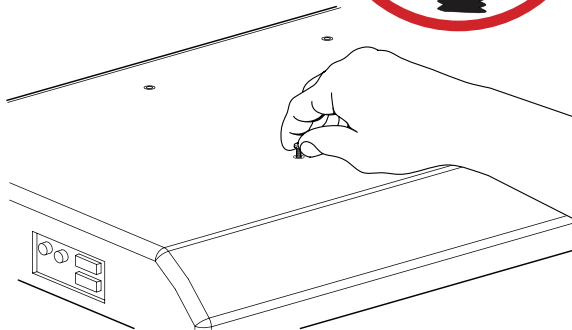
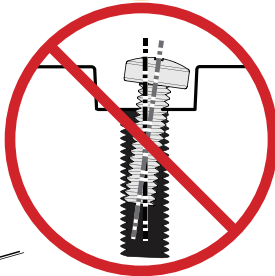
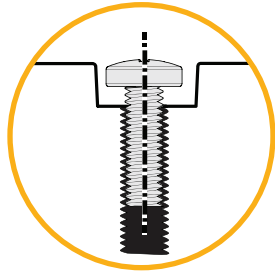
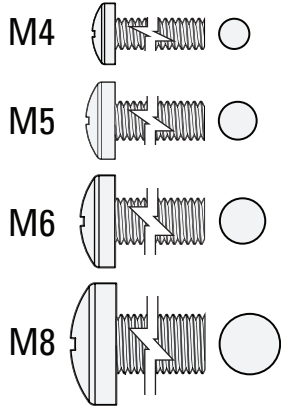

⚠ CAUTION: Verify thread engagement with your screw/washer/spacer combination AND TV bracket **01** in STEP 1.2.

- Too long will damage the TV.
- Too short will not hold the TV.

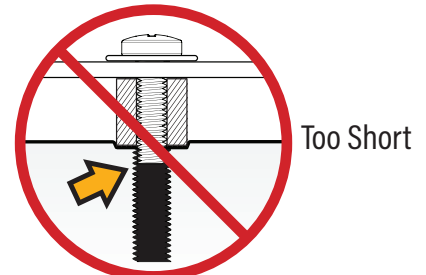
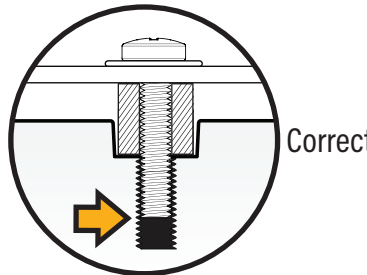
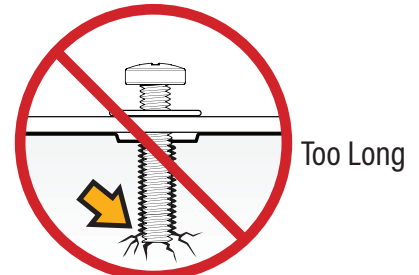
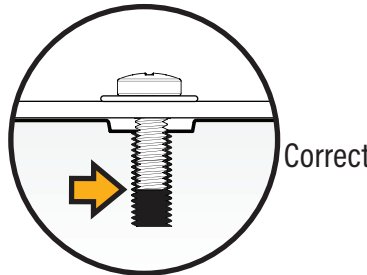

1.2 Attach the TV Bracket

- A** • Flat Back TV [spacers **04** not necessary]

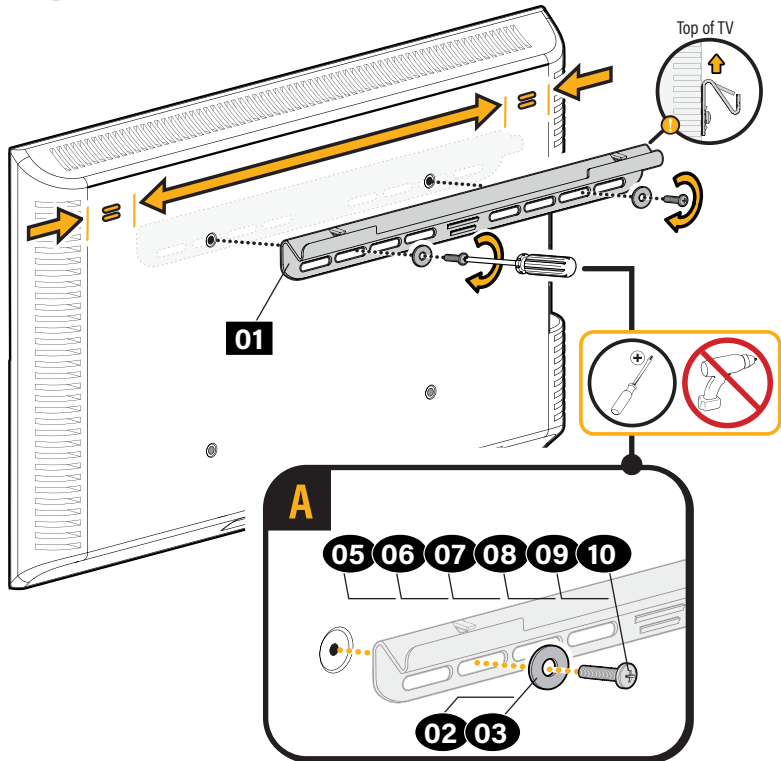

- B** • Rounded Back TV
• Extra Space Needed [for cables or inset holes]

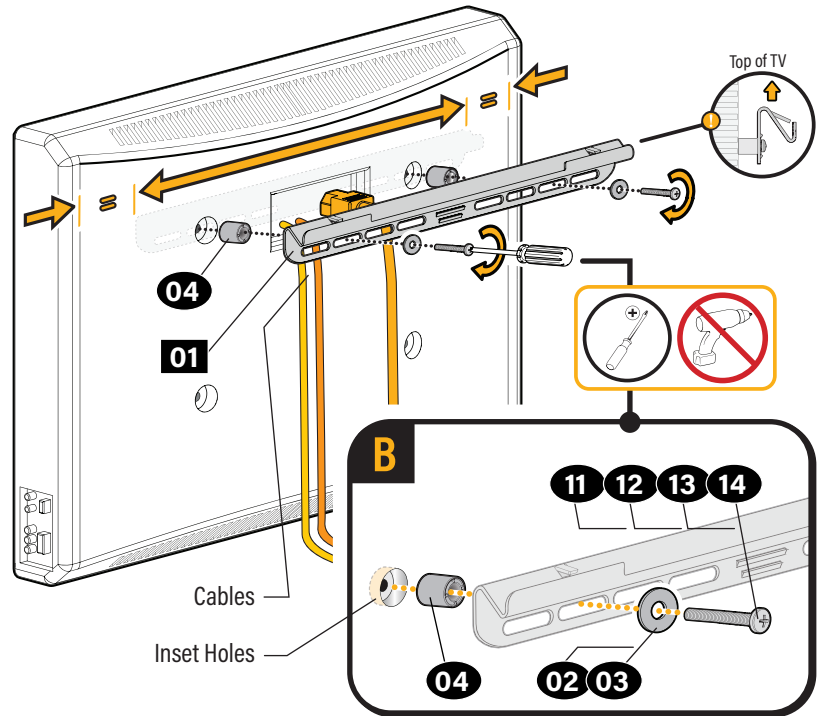

2

Attach Wall Plate to Wall

! IMPORTANT: You must determine your wall construction to correctly secure the wall plate to the wall.

Follow the corresponding step for your wall plate installation.

WE'RE HERE TO HELP

Get it right the first time! HeightFinder™ shows you where to drill.



Check it out at:
SANUS.com/2907

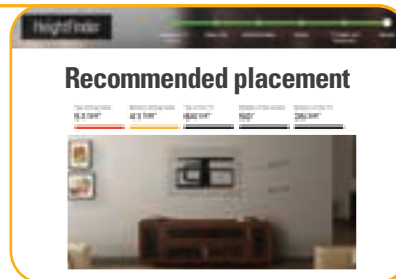



WOOD STUD INSTALLATION

STEP 2A on PAGE 10

⚠ CAUTION: Stud centers must be located for proper installation.

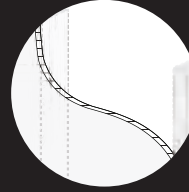

DRYWALL (only) INSTALLATION

STEP 2B on PAGE 12

⚠ CAUTION: Drywall must be of sound construction with no water damage. If water damage ever occurs - remove the TV immediately.

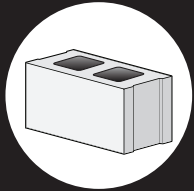

SOLID CONCRETE AND CONCRETE BLOCK INSTALLATION

STEP 2C on PAGE 16

⚠ CAUTION: Mount must be installed directly onto the concrete surface (no surface covering).

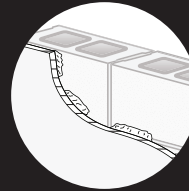

DRYLINE (Dot & Dab) INSTALLATION

STEP 2D on PAGE 18

⚠ CAUTION: Drywall must be mounted over solid concrete or concrete block.

2A

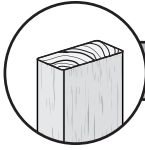

WOOD STUD INSTALLATION

2.1A Verify Your Wall

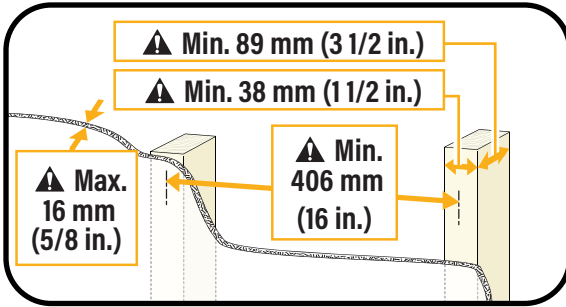

⚠ CAUTION: Avoid potential personal injuries and property damage!

- Drywall covering the wall must not exceed 16 mm (5/8 in.)
- Minimum wood stud size: nominal 51 x 102 mm (2 x 4 in.) actual 38 x 89 mm (1½ x 3½ in.)
- Minimum horizontal space between fasteners: 406 mm (16 in.)
- Stud centers must be verified – not all walls have conventional 406 mm (16 in.)

2.2A Find the Stud Centers

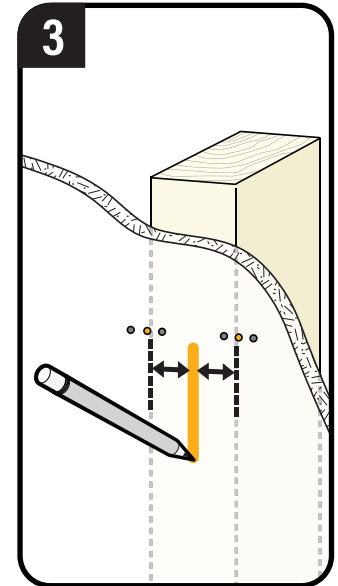
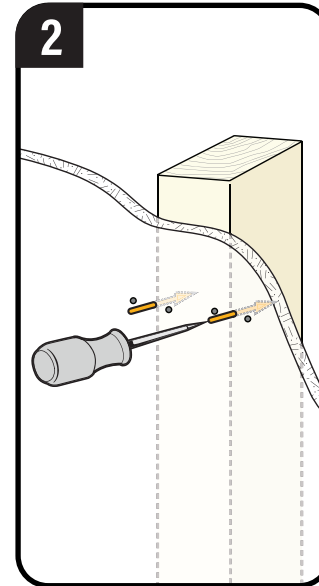
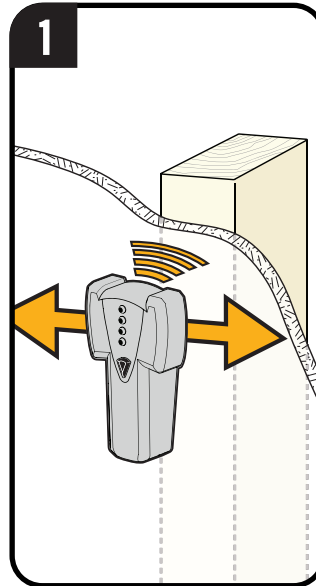

2.3A Attach the Wall Plate

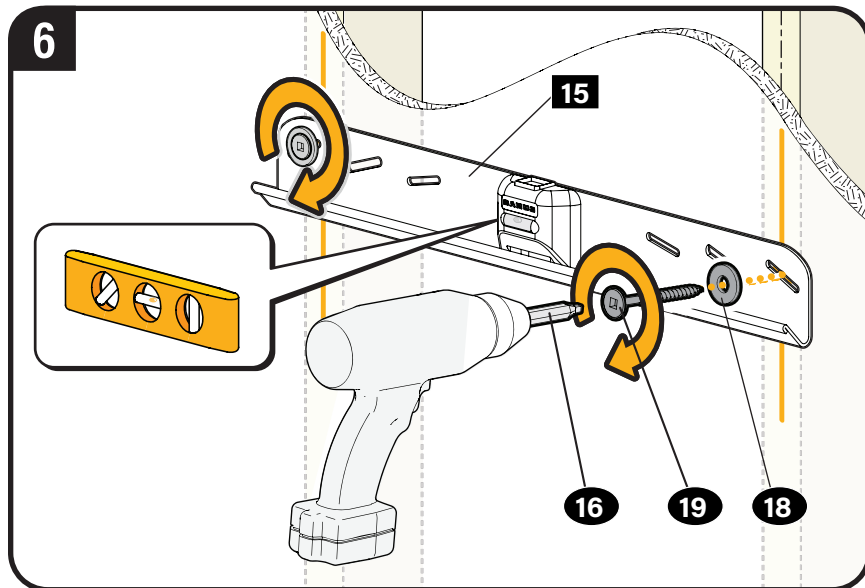
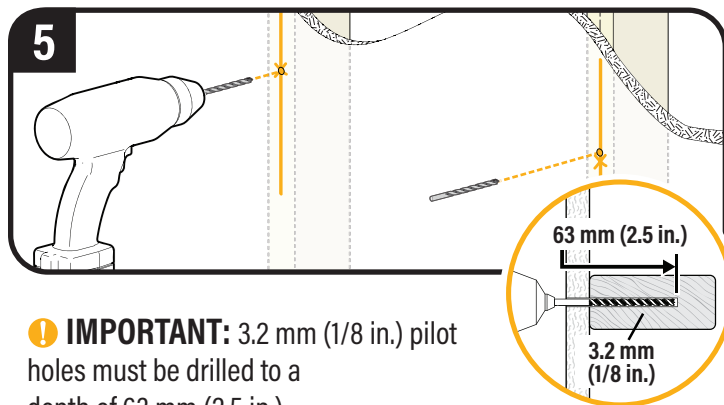
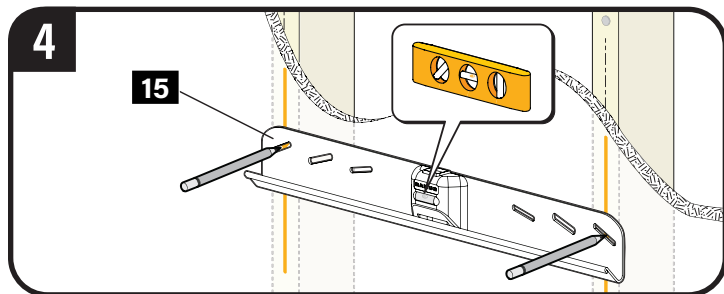

⚠ CAUTION: Improper use could reduce the holding power of screws **19**. DO NOT over-tighten the screws.

Go to STEP 3 on PAGE 20.

2B

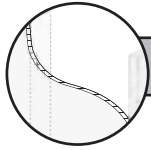

DRYWALL (only) INSTALLATION

2.1B Verify Your Wall

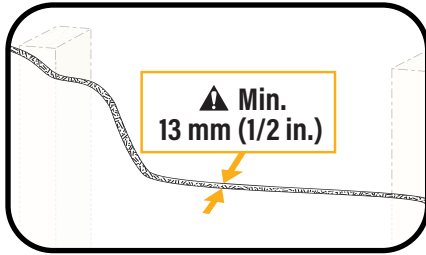

⚠ CAUTION: Avoid potential personal injuries and property damage!

- Drywall covering must be 13 mm (1/2 in.) or greater
- Drywall must be mounted on studs, 406 mm (16 in.) apart, [minimum wood stud size: nominal 51 x 102 mm (2 x 4 in.) actual 38 x 89 mm (1½ x 3½ in.)]
- Drywall must be sound with no water damage. If water damage ever occurs - remove the TV immediately
- Minimum horizontal space between fasteners: 305 mm (12 in.)

2.2B Verify Drill Size

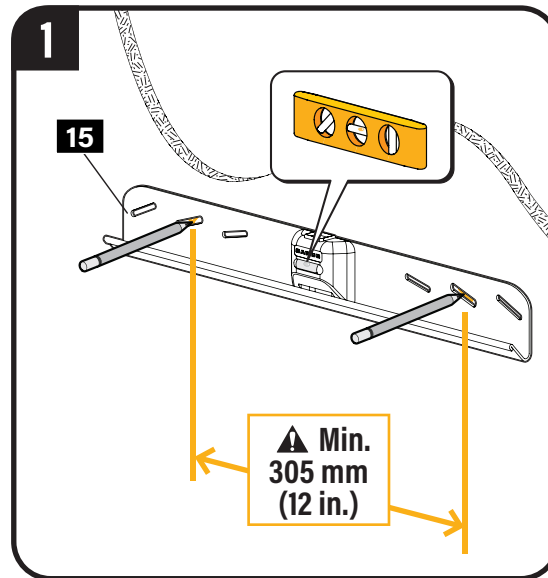

⚠ CAUTION: Do not mount to patched areas or on drywall seams.

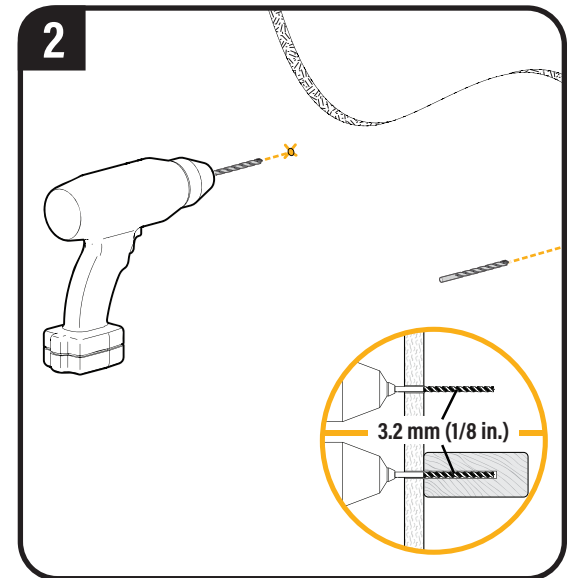

Drill 3.2 mm (1/8 in.) test holes to verify wall.

For drywall only, proceed with STEP 3.

For wood stud(s) - follow PAGE 10.

3

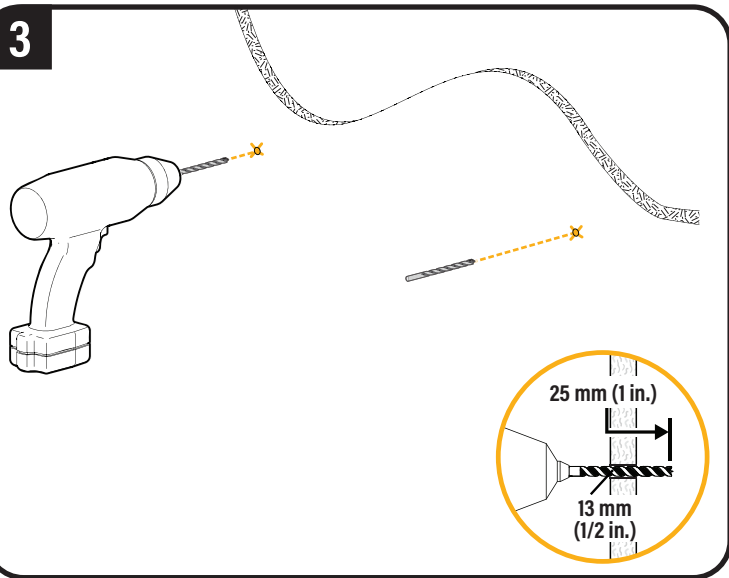

! **IMPORTANT:** 13 mm (1/2 in.) pilot holes must be drilled to a depth of 25 mm (1 in.).

2.3B Attach the Wall Plate

4

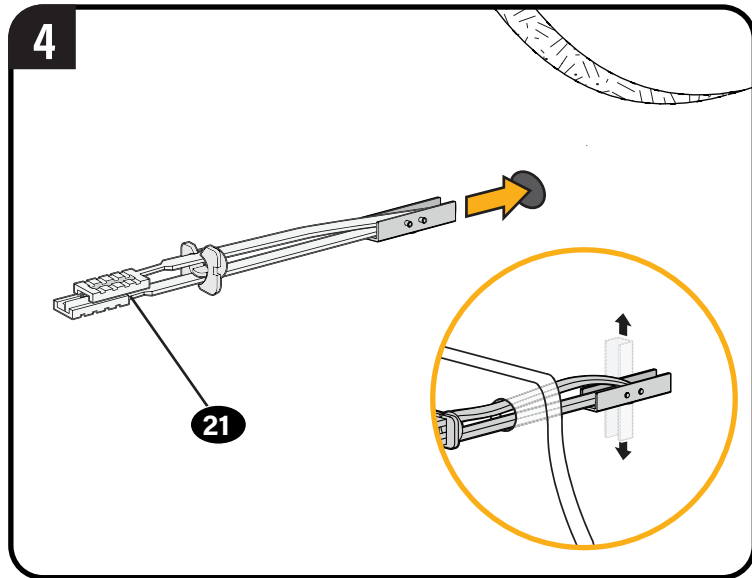

! **IMPORTANT:** align the anchor so it will open vertically as shown.

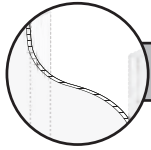

DRYWALL (only) INSTALLATION (continued)

2.3B (continued)

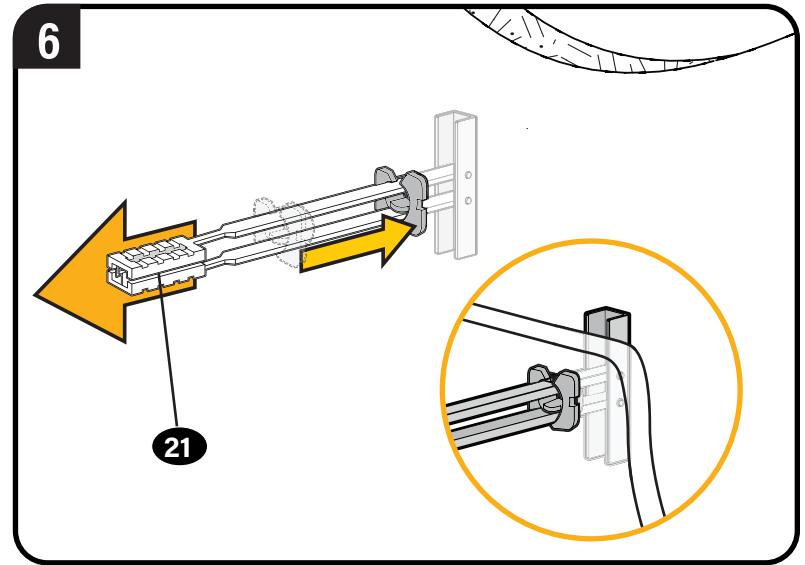
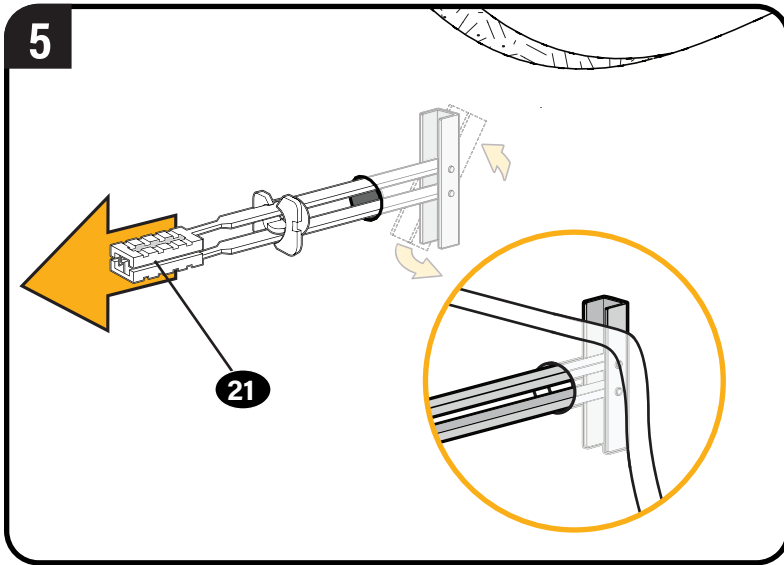

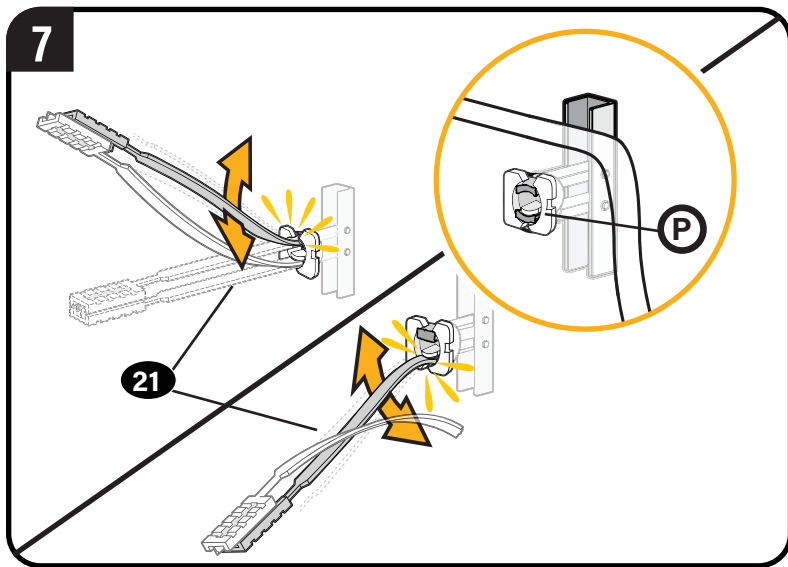

⚠ CAUTION: Be sure the cap **(P)** is seated against the drywall surface and the ends of the anchor do not extend beyond the cap **(P)** - cut if necessary.

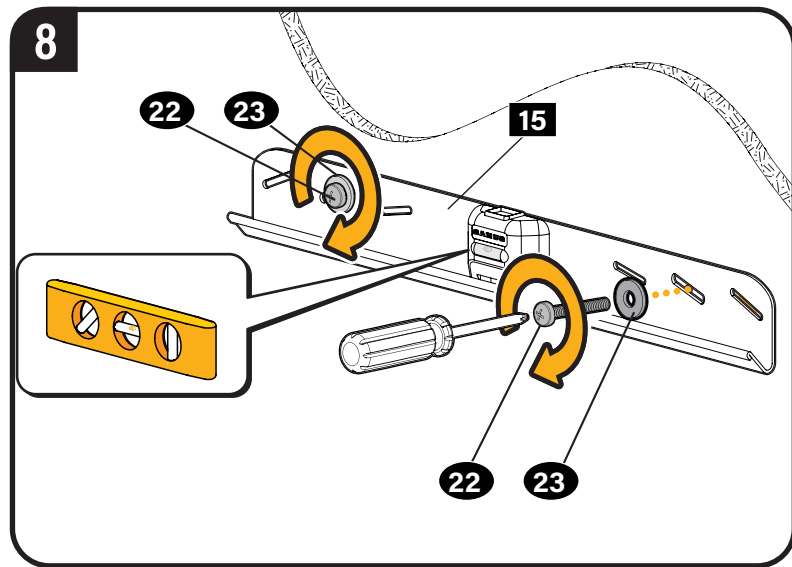

⚠ CAUTION: Improper use could reduce the holding power of screws **(22)**. DO NOT over-tighten the screws.

Go to STEP 3 on PAGE 20.

2c

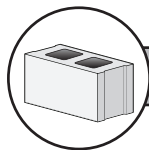

SOLID CONCRETE AND CONCRETE BLOCK INSTALLATION

2.1c Verify Your Wall

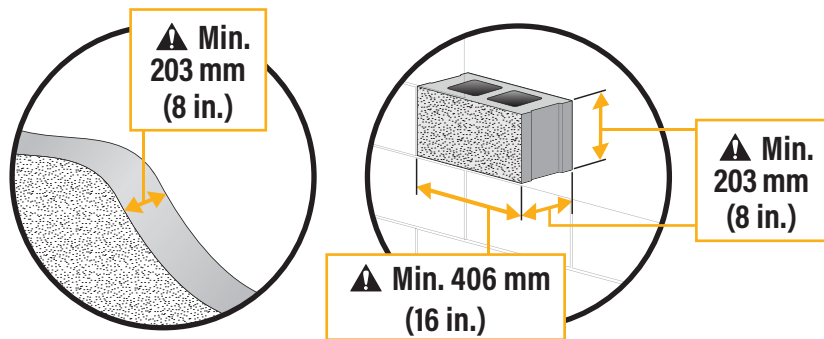

▲ CAUTION: Avoid potential personal injuries and property damage!

- Minimum solid concrete thickness: 203 mm (8 in.)
- Minimum concrete block size: 203 x 203 x 406 mm (8 x 8 x 16 in.)
- Minimum horizontal space between fasteners: 406 mm (16 in.)
- Mount wall plate **15** directly onto the concrete surface

2.2c Attach the Wall Plate

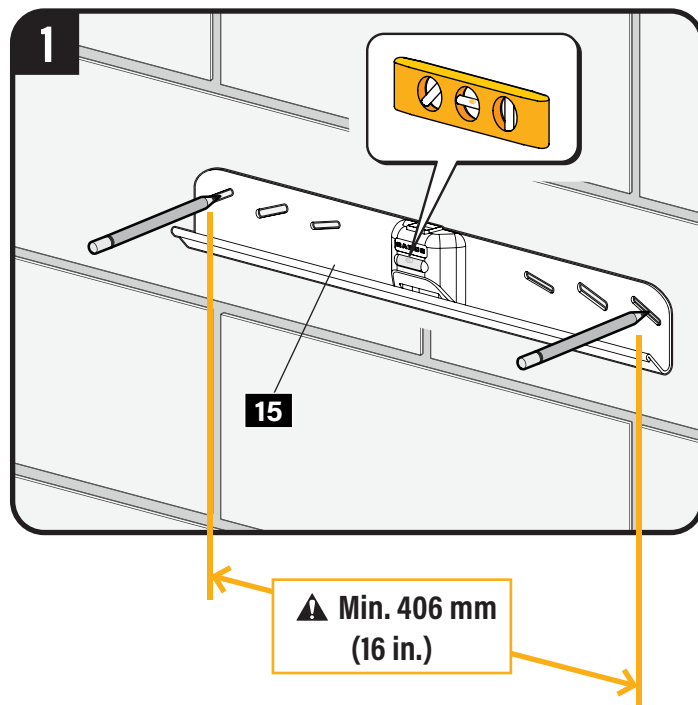

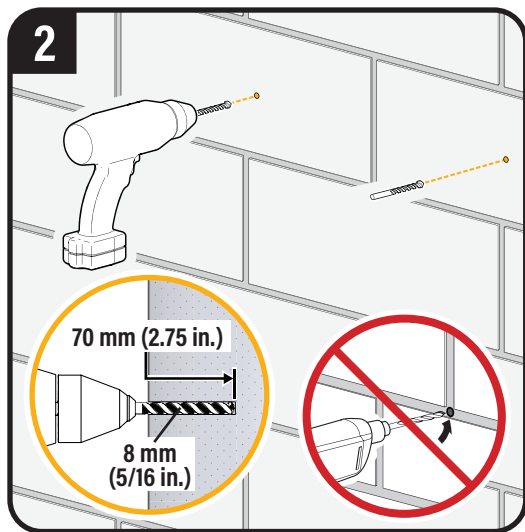

⚠ IMPORTANT: 8 mm (5/16 in.) pilot holes must be drilled to a depth of 70 mm (2.75 in.).

Never drill into the mortar between blocks.

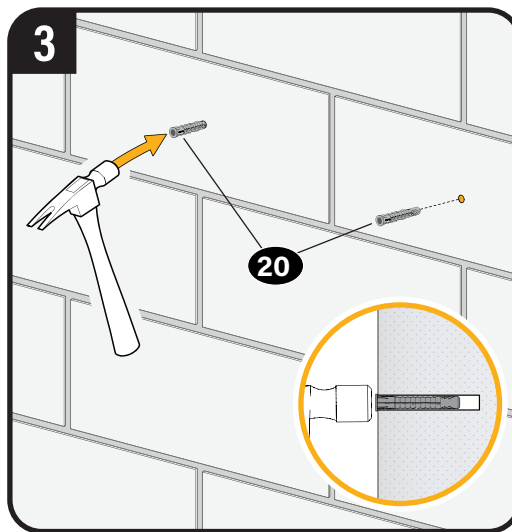

⚠ CAUTION: Be sure the anchors **20** are seated flush with the concrete surface.

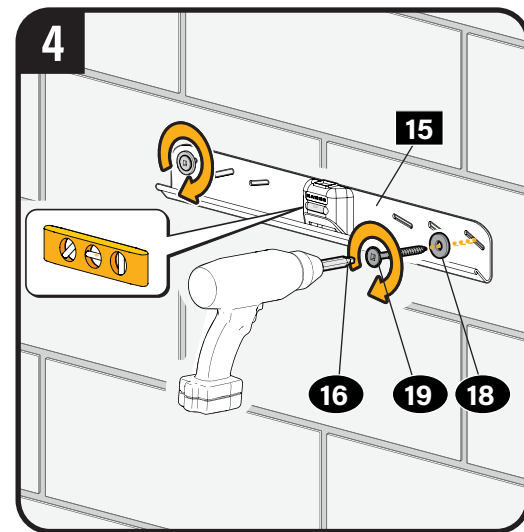

⚠ CAUTION: Improper use could reduce the holding power of screws **19**. DO NOT over-tighten the screws.

Go to STEP 3 on PAGE 20.

2D



DRYLINE (Dot & Dab) INSTALLATION

2.1D Verify Your Wall

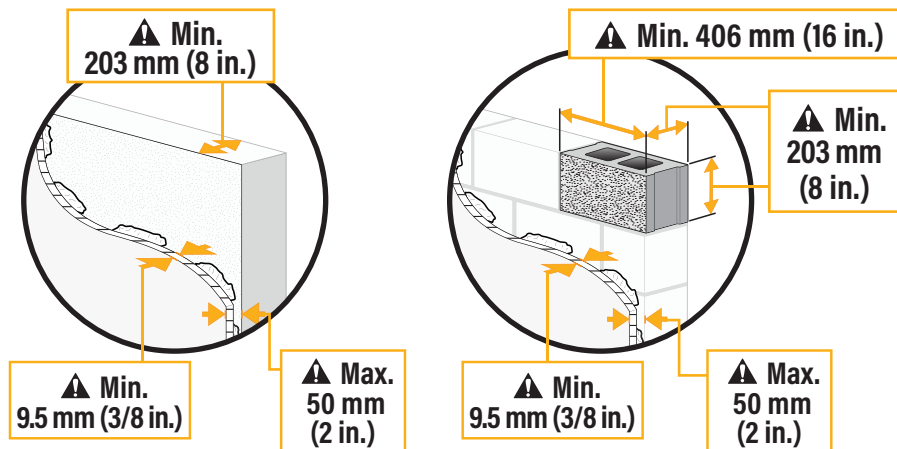

CAUTION: Avoid potential personal injuries and property damage!

- Drywall must be 9.5 mm (3/8 in.) or greater
- Drywall must be mounted over solid concrete [minimum thickness: 203 mm (8 in.)], or over concrete block [minimum block size: 203 x 203 x 406 mm (8 x 8 x 16 in.)]
- Maximum distance from front of drywall face to wall: 50 mm (2 in.)
- Minimum horizontal space between fasteners: 305 mm (12 in.)

2.2D Attach the Wall Plate

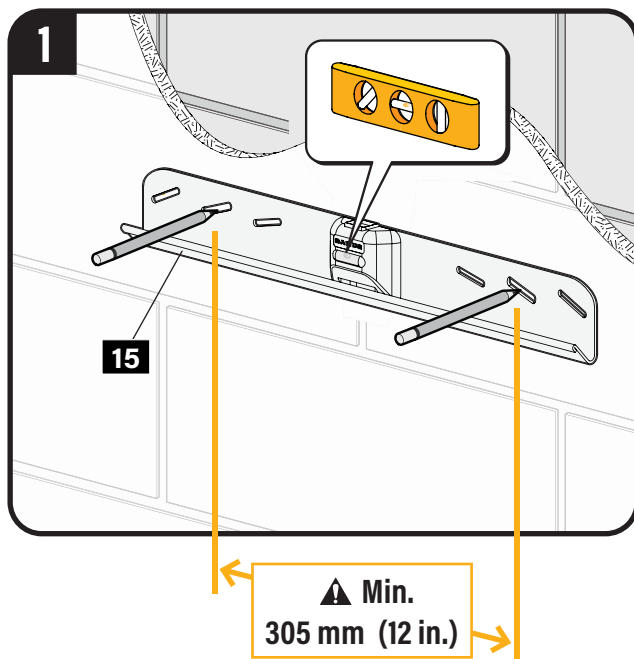

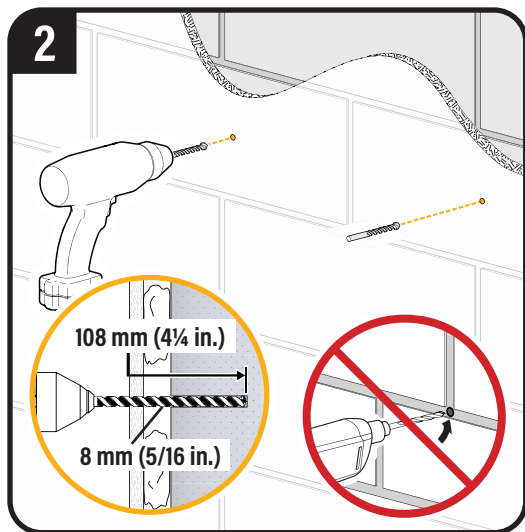

! **IMPORTANT:** 8 mm (5/16 in.) pilot holes must be drilled to a depth of 108 mm (4 1/4 in.).

Never drill into the mortar between blocks.

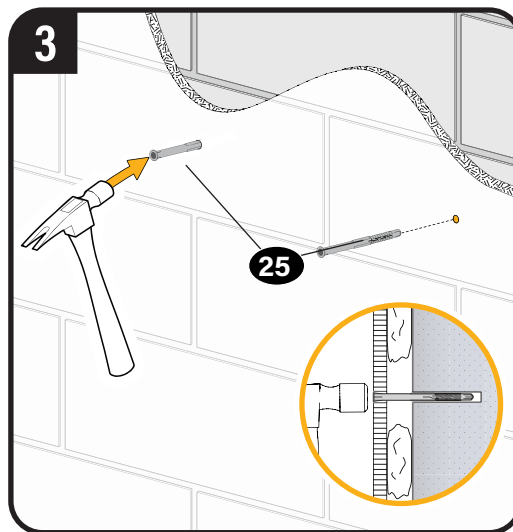

! **CAUTION:** Be sure the anchors **25** are seated flush with the surface of the drywall.

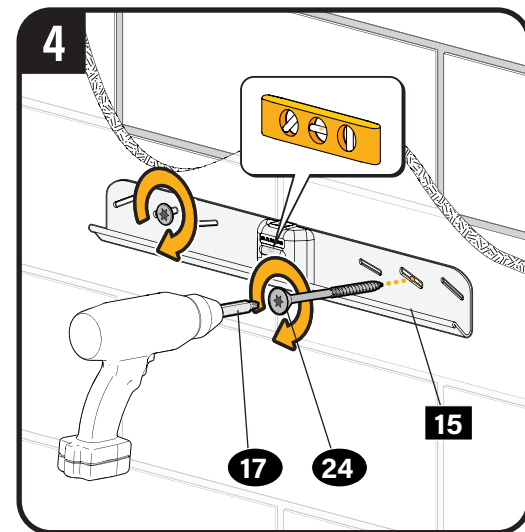

! **CAUTION:** Improper use could reduce the holding power of screws **24**. DO NOT over-tighten the screws.

3

Attach TV to Wall Plate

3.1 Unlock the Wall Plate

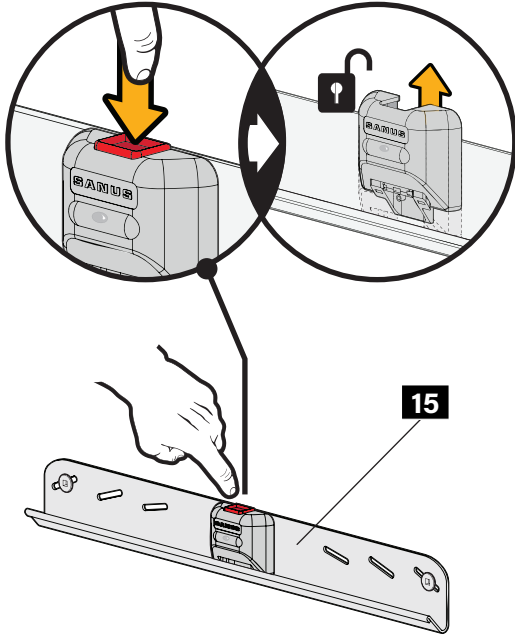

3.2 Hang Your TV



HEAVY! You may need assistance with this step.

⚠ IMPORTANT: DO NOT lower TV straight down onto wall plate **15** -- this will engage the lock. Safety latch must be released for proper installation (See STEP 3.1).

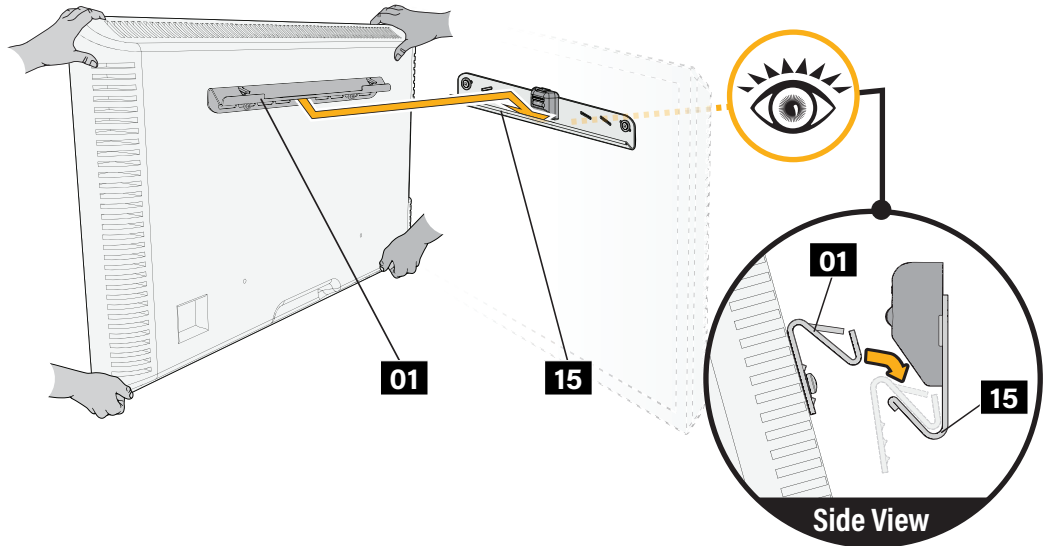

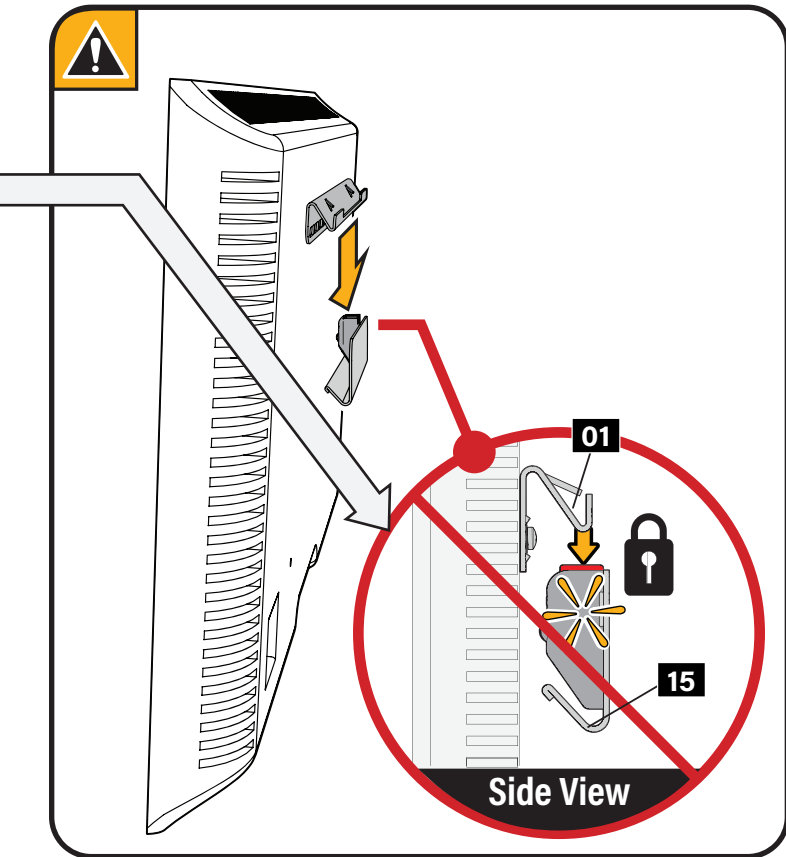

3.3 Lock the Wall Plate

⚠ CAUTION: Avoid potential personal injury or property damage!
The locking mechanism must be locked, so the TV is securely fastened to the wall plate **15**.

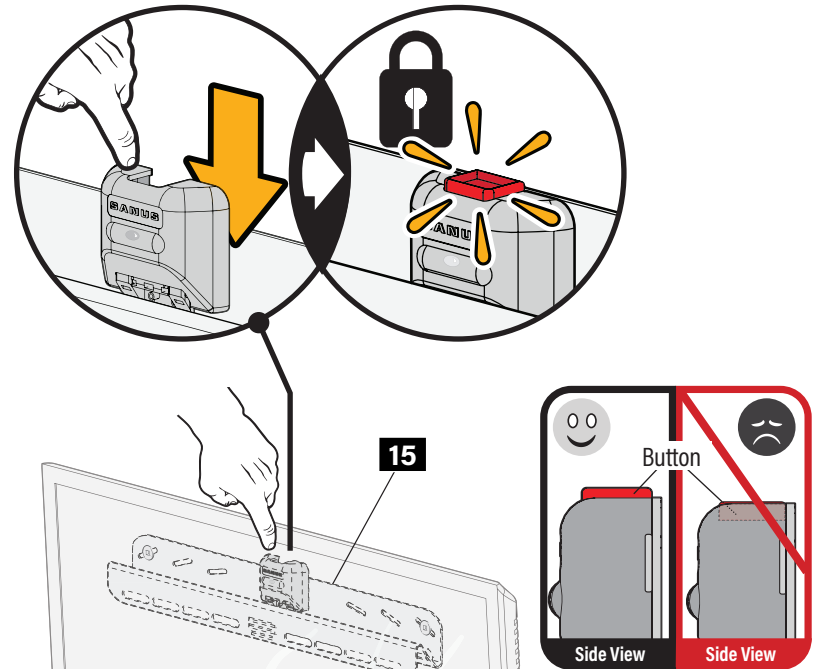

Attach TV to Wall Plate (continued)

3.4 No Tilt Feature (OPTIONAL)

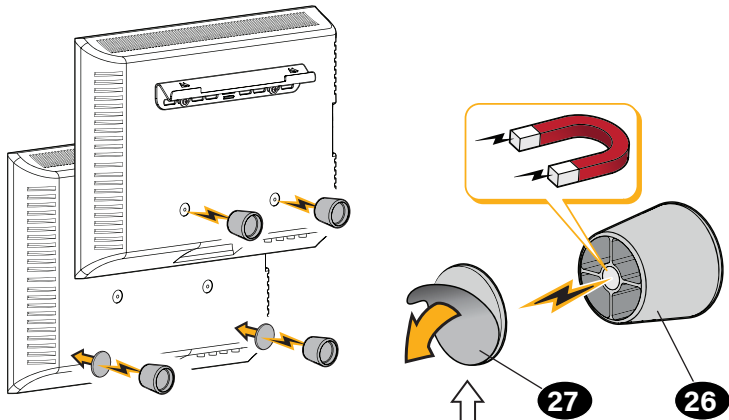
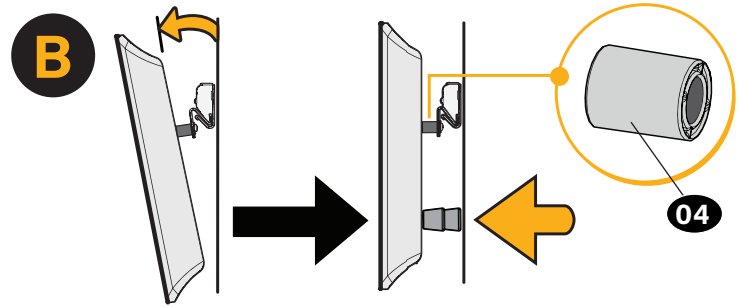
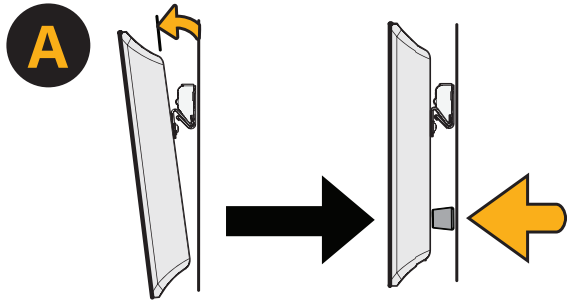

For non-metal back TVs, use adhesive disc **27**.

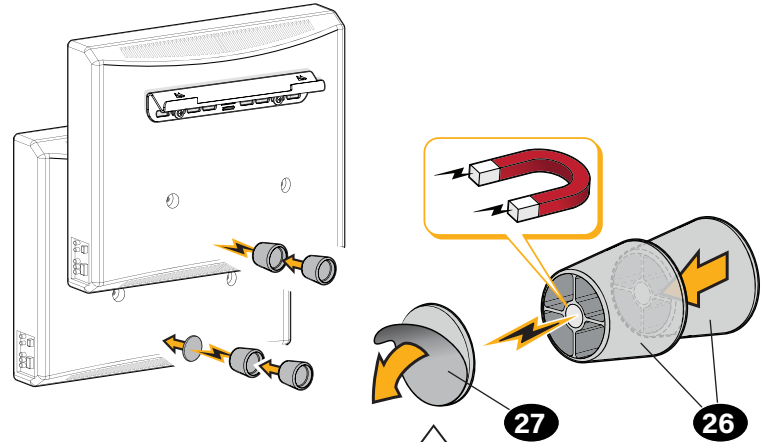

For non-metal back TVs, use adhesive disc **27**.

Adjustments

Lateral Shift

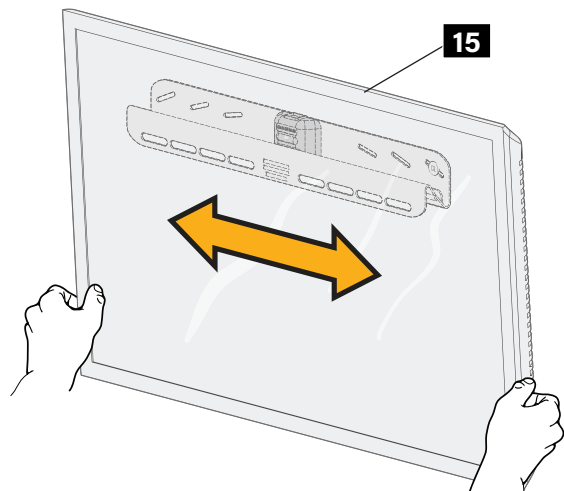

Slide the TV side to side.

Make sure your TV is locked to wall plate **15** (STEP 3.3).

Level

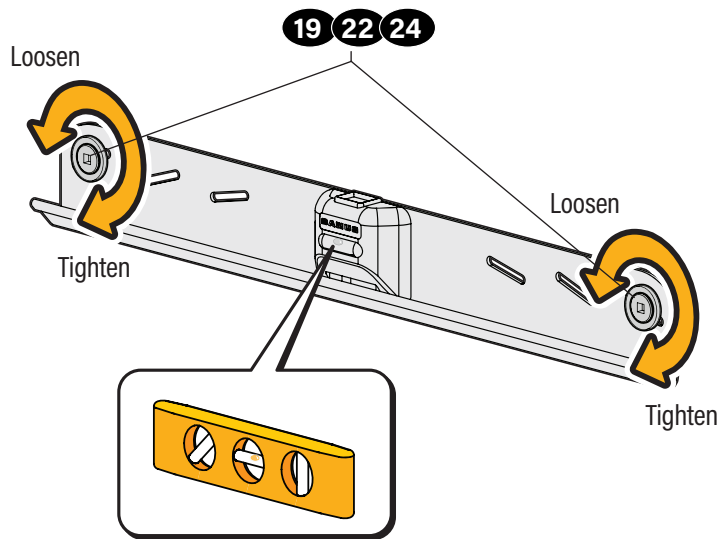

Remove the TV.

Loosen both screws **19**, **22** or **24** adjust the level, then retighten the screws (STEP 2.3A, 2.3B, 2.2C or 2.2D).

Remove the TV

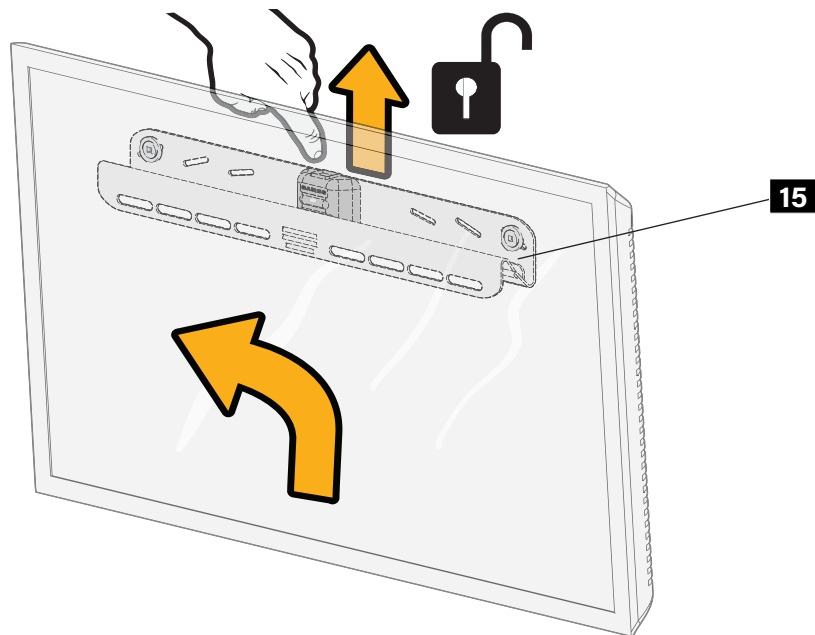

Disconnect your cables.

Unlock wall plate **15** (STEP 3.1).

Lift the TV up and away.

Dimensions (in. [mm])

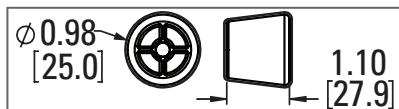
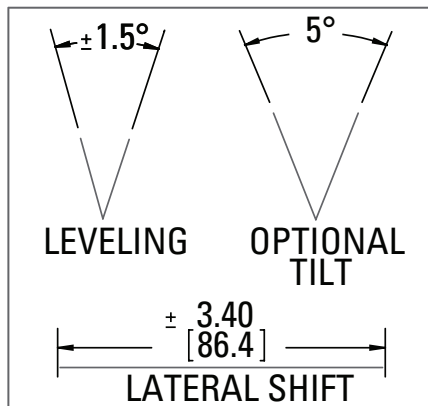
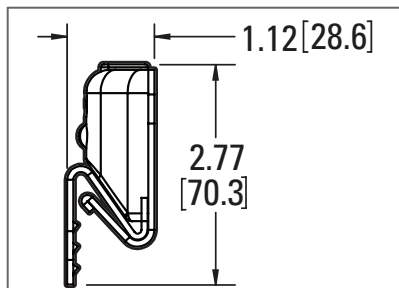
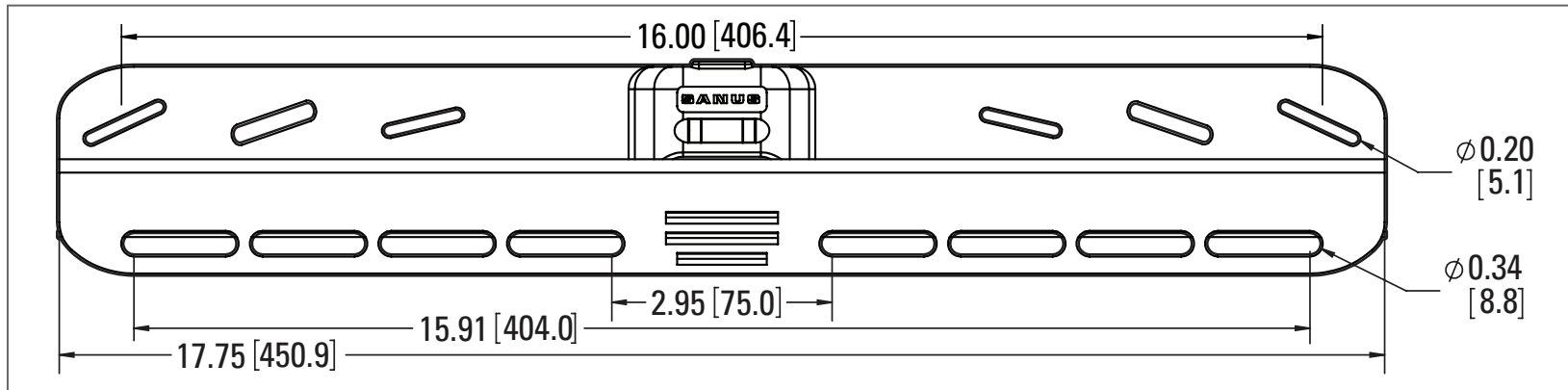

Antes de comenzar, asegurémonos de que este soporte sea perfecto para usted.

1 ¿Su televisor (incluidos los accesorios) pesa *más* de?



Para montantes de madera, hormigón macizo/paredes de bloques de hormigón u hormigón macizo/paredes de bloques de hormigón revestidas (mediante pelladas)



Para paneles de yeso (solo)

No – ¡Perfecto!

Sí – Este soporte NO es compatible. Visite MountFinder.Sanus.com o llame al US: +1 (800) 359-5520 (EMEA: +31 (0) 495 580 852; Reino Unido: +44 (0) 800 056 2853) para encontrar un soporte compatible.

2 ¿De qué está hecha su pared?

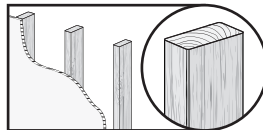

¿Paneles de yeso con montantes de madera?

¡Perfecto!

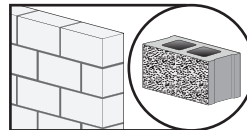

¿Hormigón macizo o bloque de hormigón?

¡Perfecto!

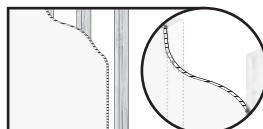

¿Paneles de yeso sobre montantes de madera?

¡Perfecto!

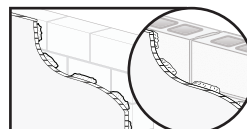

¿Paneles de revestimiento (adheridos mediante pelladas) sobre hormigón sólido o bloques de hormigón?

¡Perfecto!

¿No está seguro?



Llame al
US: +1 (800) 359-5520
EMEA: +31 (0) 495 580 852
(Reino Unido: +44 (0) 800 056 2853)

3

¿Tiene todas las herramientas necesarias?



Lápiz



Cinta métrica



Destornillador



Taladro eléctrico

Incluido



Broca de desarmador cuadrada

Incluido



T-30

ESPAÑOL

Madera



Localizador de montantes



Punzón



3,2 mm
(1/8 pulgadas)
Madera
Broca

Hormigón



Martillo



8 mm
(5/16 pulgadas)
Hormigón
Broca

Paneles de yeso



Martillo



13 mm
(1/2 pulgadas)
Broca

Paneles de revestimiento



Martillo



8 mm
(5/16 pulgadas)
Hormigón
Broca

4

¿Listo para comenzar?

Revise estas instrucciones para estar seguro de sentirse cómodo con este sencillo proceso de instalación. Consulte además el manual del usuario de su televisor para ver si existe algún requisito especial para montar su televisor en la pared.

Si no entiende las instrucciones o si tiene dudas acerca de la seguridad de la instalación, el montaje o el uso del producto, póngase en contacto con el Servicio de Atención al Cliente al US: +1 (800) 359-5520 (EMEA: +31 (0) 495 580 852; Reino Unido: +44 (0) 800 056 2853).

⚠ PRECAUCIÓN: Evite posibles lesiones personales y daños materiales.

- Este producto incluye instrucciones y herramientas para su uso en montantes de madera, hormigón macizo y paredes de bloques de hormigón, para paneles de yeso (solo), paneles de revestimiento (adheridos mediante pelladas) sobre hormigón sólido o bloques de hormigón.
- La pared debe ser capaz de soportar hasta cinco veces el peso combinado del televisor y la montura.
- No utilice este producto para ningún otro propósito que no sea el explícitamente especificado por el fabricante.
- El fabricante no se responsabiliza de ningún daño o lesión resultante del montaje incorrecto o el uso indebido.

Piezas y Elementos

Ver PÁGINA 4

⚠ ADVERTENCIA: Este producto contiene piezas pequeñas que podrían causar asfixia si se tragasen. Antes de comenzar a ensamblar la unidad, verifique que todas las piezas estén incluidas y en buen estado. En caso de que falten piezas o alguna esté dañada, no devuelva el elemento defectuoso al distribuidor. Póngase en contacto con el servicio de atención al cliente. Nunca utilice piezas en mal estado.

* **⚠ ADVERTENCIA:** Este producto contiene un imán. Si utiliza un dispositivo médico implantado como un marcapasos o un desfibrilador automático implantable (DAI), los campos magnéticos pueden afectar el funcionamiento de esos dispositivos, y causar heridas de gravedad o la muerte. Si tiene un dispositivo médico implantado, mantenga una distancia de al menos 13 cm (5 pulgadas) entre su dispositivo y el imán. Consulte a su médico antes de utilizar este producto.

📄 NOTA: No se utilizarán todos los elementos de sujeción incluidos.

Piezas y elementos de montaje para el PASO 1

Piezas y elementos de montaje para el PASO 2

⚠ PRECAUCIÓN: 20 No utilizar en paneles de yeso, paredes revestidas (mediante pelladas) o madera

⚠ PRECAUCIÓN: 21, 22, 23 No utilizar en paredes revestidas (mediante pelladas)

⚠ PRECAUCIÓN: 24, 25 Utilizar SOLO en paredes de hormigón revestidas (mediante pelladas)

Piezas de montaje para el PASO 3 (OPCIONAL)

PASO 1 Cómo acoplar el soporte al televisor

Ver PÁGINA 6

1-1 Seleccione los tornillos para el televisor

⚠ PRECAUCIÓN: Verifique el enrosque del tornillo o del conjunto tornillo/espaciador en el PASO 1-2. • Si es demasiado corto, no sujetará el televisor. • Si es demasiado largo, dañará el televisor.

1-2 Acople los soportes para televisor

A - Televisor con dorso plano **B** - Televisor con dorso redondeado - Se necesita espacio adicional (para cables u orificios empotrados)

PASO 2 Cómo fijar la placa a la pared

Ver PÁGINA 8

⚠ IMPORTANTE: Debe determinar cuál es la construcción de su pared para asegurar correctamente la placa mural a la pared.

Siga el paso correspondiente para la instalación de su placa mural.



INSTALACIÓN EN MONTANTES DE MADERA
PASO 2A en la PÁGINA 10

⚠ PRECAUCIÓN: Para una instalación adecuada, deben localizarse los centros de los montantes.



INSTALACIÓN EN PANELES DE YESO (SOLO)
PASO 2B en la PÁGINA 12

⚠ PRECAUCIÓN: Los paneles de yeso deben ser sólidos y no presentar humedades. Si en algún momento aparecen humedades, retire el televisor inmediatamente.



INSTALACIÓN EN HORMIGÓN MACIZO Y BLOQUES DE HORMIGÓN
PASO 2C en la PÁGINA 16

⚠ PRECAUCIÓN: El soporte debe instalarse directamente en sobre la superficie de hormigón (no en la superficie que recubre la pared).



INTALACIÓN EN PAREDES REVESTIDAS (mediante pelladas)
PASO 2D en la PÁGINA 18

⚠ PRECAUCIÓN: Los paneles de yeso deben estar instalados sobre hormigón o bloques de hormigón.

PASO 2A Cómo fijar la placa a la pared

Opción para montantes de madera

Ver PÁGINA 10

2-1A Verifique su pared

⚠ PRECAUCIÓN: Evite posibles lesiones físicas y daños materiales. - La mampostería que cubre la pared no debe superar los 16 mm (5/8"). - Tamaño mínimo del montante de madera: común 51 x 102 mm (2" x 4") nominal 38 x 89 mm (1 1/2" x 3 1/2"). - Espacio horizontal mínimo entre los elementos de sujeción: 406 mm (16"). - Debe verificarse el centro del montante.

2-2A Busque los centros del montante

2-3A Fije la placa de pared

⚠ IMPORTANTE: Los orificios DEBEN realizarse con una broca de 63 mm (2.5 pulgada) de diámetro hasta una profundidad de 3.2 mm (1/8 pulgadas).

⚠ PRECAUCIÓN: El uso incorrecto podría reducir la capacidad de sujeción del perno tirafondo **19**. NO apriete excesivamente los pernos tirafondo. Vaya al PASO 3 en la PÁGINA 20.

PASO 2B Cómo fijar la placa a la pared

INSTALACIÓN EN PANELES DE YESO (solo)

Ver PÁGINA 12

2-1B Verifique su pared

⚠ PRECAUCIÓN: Evite posibles lesiones físicas y daños materiales. - Los paneles de yeso que recubren la pared deben ser de 13 mm (1/2 pulg.) o más. - Los paneles de yeso deben instalarse sobre montantes, con 406 mm (16 pulg.) de separación, [tamaño mínimo del montante de madera: nominal 51 x 102 mm (2 x 4 pulg.), real 38 x 89 mm (1 1/2 x 3 1/2 pulg.)]. - Los paneles de yeso deben ser sólidos y no presentar humedades. Si en algún momento aparecen humedades, retire el televisor inmediatamente. - Espacio mínimo horizontal entre los elementos de sujeción: 305 mm (12 pulg.).

2-2B Verificar el tamaño del taladr

⚠ PRECAUCIÓN: No instale el soporte en zonas parcheadas o en las uniones de los paneles de yeso.

Taladre orificios guía de 3,2 mm (1/8 pulg.) para comprobar el material de la pared. Solo para paneles de yeso, continúe con el PASO 3. Para montante(s) de madera, vaya a la PÁGINA 10.

⚠ IMPORTANTE: Los orificios DEBEN realizarse con una broca de 25 mm (1 pulgada) de diámetro hasta una profundidad de 13 mm (1/2 pulgada).

2-3B Fije la placa de pared

! IMPORTANTE: alinee el anclaje para que se abra verticalmente como se muestra en la imagen.

! PRECAUCIÓN: Cerciórese de que el obturador **(P)** esté afianzado contra la superficie de la pared de yeso y que los extremos del anclaje no se extiendan más allá del obturador **(P)** - corte si es necesario.

! PRECAUCIÓN: El uso incorrecto podría reducir la capacidad de sujeción del perno tirafondo **(22)**. NO apriete excesivamente los pernos tirafondo.

Vaya al PASO 3 en la PÁGINA 20.

PASO 2C Cómo fijar la placa a la pared

Opción para hormigón macizo o bloque de hormigón

Ver PÁGINA 16

2-1C Verifique su pared

! PRECAUCIÓN: Evite posibles lesiones físicas y daños materiales. - Grosor mínimo del hormigón macizo: 203 mm (8"). - Tamaño mínimo del bloque de hormigón: 203 x 203 x 406 mm (8 x 8 x 16"). - Espacio horizontal mínimo entre los elementos de sujeción: 406 mm (16"). - Instale la placa mural **(15)** directamente sobre la superficie de hormigón.

2-2C Fije la placa de pared

! IMPORTANTE: Los orificios DEBEN realizarse con una broca de 70 mm (2.75 pulgada) de diámetro hasta una profundidad de 8 mm (5/16 pulgadas). Nunca taladre sobre el cemento entre los bloques.

! PRECAUCIÓN: Asegúrese de que los tacos estén asentados al mismo nivel de la superficie de hormigón.

! PRECAUCIÓN: El uso incorrecto podría reducir la capacidad de sujeción del perno tirafondo **(19)**. NO apriete excesivamente los pernos tirafondo. Vaya al PASO 3 en la PÁGINA 20.

PASO 2D Cómo fijar la placa a la pared

INTALACIÓN EN PAREDES REVESTIDAS (mediante pelladas)

Ver PÁGINA 18

2-1D Verifique su pared

! PRECAUCIÓN: Evite posibles lesiones físicas y daños materiales. - Los paneles de yeso deben ser de 9,5 mm (3/8 pulg.) o más. - El panel de yeso debe instalarse sobre hormigón sólido [grosor mínimo: 203 mm (8 pulg.)], o sobre bloques de hormigón [tamaño mínimo del bloque: 203 x 203 x 406 mm (8 x 8 x 16 pulg.)]. - Distancia máxima desde la parte delantera del panel de yeso a la pared: 50 mm (2 pulg.). - Espacio mínimo horizontal entre los elementos de sujeción: 305 mm (12 pulg.)

2-2D Fije la placa de pared

! IMPORTANTE: Los orificios DEBEN realizarse con una broca de 70 mm (2.75 pulgada) de diámetro hasta una profundidad de 8 mm (5/16 pulgadas). Nunca taladre sobre el cemento entre los bloques.

! PRECAUCIÓN: Asegúrese de que los tacos estén asentados al mismo nivel de la superficie de hormigón.

! PRECAUCIÓN: El uso incorrecto podría reducir la capacidad de sujeción del perno tirafondo **(24)**. NO apriete excesivamente los pernos tirafondo.

PASO 3 Cómo fijar el televisor a la placa de pared

Ver PÁGINA 20

3-1 Libere la placa de pared

3-2 Cuelgue el televisor

(P) ¡PESADO! Necesitará ayuda para realizar esta operación.

! IMPORTANTE: NO baje el televisor dirigiéndolo directamente hacia la placa de pared **(15)**; esto enganchará la pestaña de bloqueo. Para una instalación correcta, el pestillo de seguridad debe estar liberado (Véase PASO 3-1).

3-3 Bloquee la placa de pared

! PRECAUCIÓN: Evite posibles lesiones personales o daños materiales. El pestillo de seguridad debe estar bloqueado, de modo que el televisor quede fijado con firmeza a la placa de pared **(15)**.

3-4 Opción antinclinación (OPCIONAL)

Para televisores sin dorso metálico, utilice la placa adhesiva **(27)**.

Ajustes

Ver PÁGINA 23

Desplazamiento lateral: Deslice el televisor horizontalmente. Asegúrese de que el televisor está fijado a la placa de pared **(15)** (PASO 3-3). **Nivelación:** Cómo retirar el televisor. Afloje ambos tornillos **(19)** / **(22)** / **(24)** ajuste el nivel y vuelva a apretar los tornillos (PASO 2-3A/2-3B/ 2-2C/ 2-2D). **Extracción del televisor:** Desconecte los cables. Libere la placa de pared **(15)** (PASO 3-1). Levante el televisor hacia arriba y retírelo ay.

Dimensiones

Ver PÁGINA 25

Avant de commencer, assurons-nous que ce support vous convient parfaitement!

1 Votre téléviseur pèse-t-il *plus* de (avec les accessoires)?



Pour montants en bois, béton plein/bloc de béton et béton plein/bloc de béton avec revêtement sec (mortier adhésif avec application en plots)



Pour cloisons sèches (uniquement)

Non – Parfait!

Oui – Ce support n'est PAS compatible.

Visitez MountFinder.Sanus.com ou composez le US: +1 (800) 359-5520 (EMEA: +31 (0) 495 580 852; RU : +44 (0) 800 056 2853) pour trouver un support compatible.

2 De quoi est fait le mur?

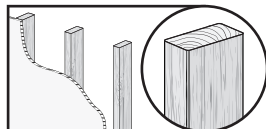

Cloison sèche à montants en bois?

Parfait!!

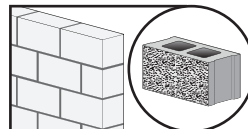

Béton coulé ou blocs de béton?

Parfait!!

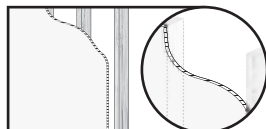

Cloison sèche sur montants en bois ?

Parfait!!

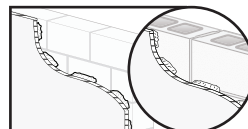

Revêtement sec (mortier adhésif avec application en plots) sur béton plein/bloc de béton ?

Parfait!!

Vous avez des doutes?



Appelez au
US: +1 (800) 359-5520
(EMEA: +31 (0) 495 580 852;
RU : +44 (0) 800 056 2853)

3 Avez-vous tous les outils requis?



Crayon



Ruban à mesurer



Tournevis



Perceuse électrique

Inclus



embout d'entraînement

Inclus



T-30

FRANÇAIS

Bois



Localisateur de montants



Alène



3,2 mm (1/8 po)
Bois
Foret

Béton



Marteau



8 mm (5/16 po)
Béton
Foret

Cloison sèche



Marteau

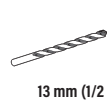

13 mm (1/2 po)
Foret

Revêtement sec



Marteau

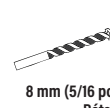

8 mm (5/16 po)
Béton
Foret

4 Vous êtes prêt à commencer?

Veuillez lire au complet ces instructions pour vous assurer d'être à l'aise avec ce processus d'installation facile. Veuillez également consulter le manuel du propriétaire de votre téléviseur pour savoir si son installation présente des exigences particulières.

Si vous ne comprenez pas toutes ces instructions ou si vous avez des doutes sur la sécurité de l'installation, du montage ou de l'utilisation de ce produit, veuillez contacter le service à la clientèle au +1 (800) 359-5520 (EMEA: +31 (0) 495 580 852; RU : +44 (0) 800 056 2853).

ATTENTION : Évitez les risques de blessures corporelles ou de dommages matériels !

- Ce produit est conçu pour une utilisation sur des montants porteurs en bois, des murs en béton solide et en bloc de béton, pour cloisons sèches (uniquement), revêtement sec (mortier adhésif avec application en plots) sur béton plein/bloc de béton.
- Le mur doit pouvoir supporter cinq fois le poids total du téléviseur et du support.
- N'utilisez pas ce produit à d'autres fins que celles spécifiées par le fabricant.
- Le fabricant n'est pas responsable des blessures ou des dommages causés par une mauvaise utilisation ou un montage incorrect.

Pièces et quincaillerie

AVERTISSEMENT : Ce produit contient de petites pièces qui peuvent représenter un risque d'étouffement. Avant de commencer l'assemblage, assurez-vous que toutes les pièces sont présentes et qu'elles ne sont pas endommagées. Si une pièce est manquante ou endommagée, contactez le Service à la clientèle et non le détaillant. N'utilisez jamais de pièces endommagées!

AVERTISSEMENT : Ce produit contient un aimant. En cas d'utilisation d'un dispositif médical implanté, comme un stimulateur cardiaque ou un défibrillateur cardiovertéur implantable (DCI), le champ magnétique peut affecter le fonctionnement de ces appareils et entraîner des blessures graves ou la mort. Si vous avez un dispositif médical implanté, conservez une distance de 13 cm (5 po) entre votre dispositif et l'aimant. Veuillez consulter votre médecin ou un professionnel de la santé avant d'utiliser ce produit.

REMARQUE : Les pièces comprises ne doivent pas nécessairement être toutes utilisées.

Pièces et quincaillerie pour l'ÉTAPE 1

Pièces et quincaillerie pour l'ÉTAPE 2

ATTENTION : 20 N'utilisez pas sur des cloisons sèches, des murs à revêtement sec (mortier adhésif avec application en plots) ou du bois

ATTENTION : 21, 22, 23 N'utilisez pas sur des murs à revêtement sec (mortier adhésif avec application en plots)

ATTENTION : 24, 25 Utilisez UNIQUEMENT sur un mur en béton avec revêtement sec (mortier adhésif avec application en plots)

Pièces pour l'ÉTAPE 3 (FACULTATIF)

Voir à la PAGE 4

ÉTAPE 1 Fixez le support de fixation au téléviseur

Voir à la PAGE 6

1-1 Choix des vis pour le téléviseur

⚠ ATTENTION : Vérifiez le filetage de la vis ou la combinaison entre l'entretoise et la vis à l'ÉTAPE 1-2. — Si elle est insuffisante, le téléviseur ne tiendra pas. — Si elle est excessive, le téléviseur sera endommagé.

1-2 Fixez les supports de montage

A - Téléviseur à dos plat **B** - Téléviseur courbé - Espace supplémentaire requis [pour câbles ou trous d'insertion]

ÉTAPE 2 Fixez la plaque murale au mur

Voir à la PAGE 8

⚠ IMPORTANT : Vous devez déterminer la construction de votre mur afin de fixer correctement la plaque murale au mur.

Suivez l'étape correspondante pour l'installation de votre plaque murale.



INSTALLATION SUR DES MONTANTS EN BOIS

ÉTAPE 2A, PAGE 10

⚠ ATTENTION : Le centre des montants doit être localisé pour une bonne installation.



INSTALLATION SUR CLOISONS SÈCHES (uniquement)

ÉTAPE 2B, PAGE 12

⚠ ATTENTION : La cloison sèche doit être solidement construite et n'avoir subi aucun dégât d'eau. Si jamais un dégât d'eau se produit, retirez immédiatement le téléviseur.



INSTALLATION SUR BÉTON PLEIN ET BLOC DE BÉTON

ÉTAPE 2C, PAGE 16

⚠ ATTENTION : Le support doit être installé directement sur la surface du béton (aucun revêtement de surface).



INSTALLATION SUR REVÊTEMENT SEC (mortier adhésif avec application en plots)

ÉTAPE 2D, PAGE 18

⚠ ATTENTION : La cloison sèche doit être montée sur du béton plein ou des blocs de béton.

ÉTAPE 2A Fixez la plaque murale au mur

Option montant de bois

Voir à la PAGE 10

2-1A Vérifiez votre mur

⚠ ATTENTION : Évitez les dommages matériels et les blessures! - L'épaisseur du revêtement de cloison sèche ne doit pas excéder 16 mm (5/8 po). - Dimension minimale du montant de bois : commune 51 x 102 mm (2 x 4 po) nominale 38 x 89 mm (1 1/2 x 3 1/2 po). - Espace horizontal minimal entre deux fixations : 406 mm (16 po). - Le centre des montants doit être vérifié.

2-2A Trouvez les centres de tenon

2-3A Fixez la plaque murale

⚠ IMPORTANT : Les avant-trous DOIVENT être percés à une profondeur de 63 mm (2.5 po) à l'aide d'un foret de 3.2 mm (1/8 po).

⚠ ATTENTION : Une utilisation inadéquate peut réduire la force de rétention du boulon tire-fond **19**. NE PAS trop serrer les boulons tire-fond. Allez à l'ÉTAPE 3 à la PAGE 20.

ÉTAPE 2B Fixez la plaque murale au mur

INSTALLATION SUR CLOISONS SÈCHES (uniquement)

Voir à la PAGE 12

2-1B Vérifiez votre mur

⚠ ATTENTION : Évitez les dommages matériels et les blessures! - L'épaisseur du revêtement de cloison sèche doit être de 13 mm (1/2 po) ou plus. - La cloison sèche doit être montée sur des montants, avec une distance de 406 mm (16 po) entre chaque montant, [taille minimale des montants en bois : nominale 51 x 102 mm (2 x 4 po) réelle 38 x 89 mm (1 1/2 x 3 1/2 po)]. - La cloison sèche doit être solide et n'avoir subi aucun dégât d'eau. Si jamais un dégât d'eau se produit, retirez immédiatement le téléviseur. - Espace horizontal minimum entre les fixations : 305 mm (12 po).

2-2B Vérifiez la taille de perçage

⚠ ATTENTION : N'installez pas sur des zones ayant été réparées ou sur des joints de cloison sèche.

Percez des avant-trous de 3,2 mm (1/8 po) pour vérifier le mur. Pour une cloison sèche uniquement, passez à l'ÉTAPE 3. Pour un/des montant(s) en bois, suivez la PAGE 10.

⚠ IMPORTANT : Les avant-trous DOIVENT être percés à une profondeur de 25 mm (1 po) à l'aide d'un foret de 13 mm (1/2 po).

2-3B Fixez la plaque murale

! **IMPORTANT** : Alignez la pièce d'ancrage de sorte qu'elle s'ouvre verticalement comme illustré.

! **ATTENTION** : Assurez-vous que la couronne **(P)** est placée contre la surface de la cloison sèche et que les extrémités de la pièce d'ancrage ne dépassent pas la couronne **(P)** ; coupez si nécessaire.

! **ATTENTION** : Une utilisation inadéquate peut réduire la force de rétention du boulon tire-fond **(22)**. NE PAS trop serrer les boulons tire-fond.

Allez à l'ÉTAPE 3 à la PAGE 20.

ÉTAPE 2c Fixez la plaque murale au mur

Option béton coulé ou blocs de béton

Voir à la PAGE 16

2-1c Vérifiez votre mur

! **ATTENTION** : Évitez les dommages matériels et les blessures! - Épaisseur minimale du béton coulé : 203 mm (8 po). - Dimension minimale du bloc de béton : 203 x 203 x 406 mm (8 x 8 x 16 po). - Espace horizontal minimal entre deux fixations : 406 mm (16 po). - Montez la plaque murale **(15)** directement sur la surface de béton.

2-2c Fixez la plaque murale

! **IMPORTANT** : Les avant-trous DOIVENT être percés à une profondeur de 70 mm (2,75 po) à l'aide d'un foret de 8 mm (5/16 po). Prenez soin de ne jamais percer dans le mortier entre des blocs.

! **ATTENTION** : Assurez-vous que les douilles à expansion ne dépassent pas de la surface de béton.

! **ATTENTION** : Une utilisation inadéquate peut réduire la force de rétention du boulon tire-fond **(19)**. NE PAS trop serrer les boulons tire-fond.

ÉTAPE 2d Fixez la plaque murale au mur

INSTALLATION SUR REVÊTEMENT SEC (mortier adhésif avec application en plots)

Voir à la PAGE 18

2-1d Vérifiez votre mur

! **ATTENTION** : Évitez les dommages matériels et les blessures! - L'épaisseur de la cloison sèche doit être de 9,5 mm (3/8 po) ou plus. - La cloison sèche doit être montée sur du béton plein [épaisseur minimale : 203 mm (8 po)], ou sur des blocs de béton [taille minimale des blocs : 203 x 203 x 406 mm (8 x 8 x 16 po)]. - Distance maximale entre la face avant de la cloison sèche et le mur : 50 mm (2 po). - Espace horizontal minimum entre les fixations : 305 mm (12 po).

2-2d Fixez la plaque murale

! **IMPORTANT** : Les avant-trous DOIVENT être percés à une profondeur de 70 mm (2,75 po) à l'aide d'un foret de 8 mm (5/16 po). Prenez soin de ne jamais percer dans le mortier entre des blocs.

! **ATTENTION** : Assurez-vous que les douilles à expansion ne dépassent pas de la surface de béton.

! **ATTENTION** : Une utilisation inadéquate peut réduire la force de rétention du boulon tire-fond **(24)**. NE PAS trop serrer les boulons tire-fond.

ÉTAPE 3 Fixez le téléviseur sur la plaque murale

Voir à la PAGE 20

3-1 Déverrouillez la plaque murale**3-2 Accrochez votre téléviseur**

(S) **TRÈS LOURD!** Cette étape requiert deux personnes.

! **ATTENTION** : NE PAS placer le téléviseur directement sur la plaque murale **(15)** – cela activera le dispositif de blocage. Pour une installation correcte, le loquet de sécurité doit être déclenché (Voir ÉTAPE 3-1).

3-3 Verrouillez la plaque murale

! **ATTENTION** : Évitez les risques potentiels de blessures corporelles ou de dommages matériels ! Le loquet de sécurité doit être bloqué pour assurer une fixation sécurisée du téléviseur sur la plaque murale **(15)**.

3-4 Système de réglage d'inclinaison (FACULTATIF)

Pour les téléviseurs aux dos non métalliques, utilisez une plaque adhésive **(27)**.

Réglages

Voir à la PAGE 23



Décalage latéral du téléviseur: Glissez le téléviseur d'un côté à l'autre. Assurez-vous que votre téléviseur est fixé et verrouillé à la plaque murale **(15)** (ÉTAPE 3-3). **Niveau:** Retirez le téléviseur. Dévissez les deux vis **(19)**, **(22)**, **(24)** réglez le niveau, puis resserrez les vis (ÉTAPE 2-3A/2-3B/2-2C/2-2D). **Retrait du téléviseur:** Déconnectez les câbles. Déverrouillez la plaque murale **(15)** (ÉTAPE 3-1). Inclinez le téléviseur et tirez-le vers le haut.

Dimensions

Voir à la PAGE 25

Stellen Sie vor Montagebeginn sicher, dass diese Halterung für Sie geeignet ist!

1 Wiegt Ihr Fernseher inkl. Zubehör *mehr* als?

 <p>36 kg (80 lbs.)</p>	<p>für Wände mit Holzbalken, Massivbeton-/Betonblockwände und Massivbeton-/Betonblockwände mit nach der „Dot & Dab“-Technik verspachtelten Gipsplatten</p>
 <p>23 kg (50 lbs.)</p>	<p>für Gipswände (nur Gips)</p>

Nein - Perfekt!

Ja - Diese Halterung ist NICHT kompatibel. Besuchen Sie MountFinder.Sanus.com oder rufen Sie die Nummer US: +1 (800) 359-5520 (EMEA: +31 (0) 495 580 852; Vereinigtes Königreich: +44 (0) 800 056 2853) an, um eine kompatible Halterung zu finden.

2 Woraus besteht Ihre Wand?

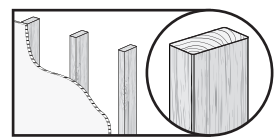

Gipswand mit Holzbalken?

Perfekt!



Massivbeton oder Betonblöcke?

Perfekt!

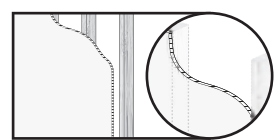

Gips über Holzbalken?

Perfekt!

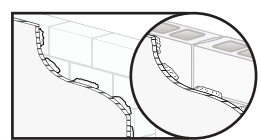

Nach der „Dot & Dab“-Technik verspachtelte Gipsplatten auf Massivbeton oder Betonblock?

Perfekt!

Nicht sicher?

?

Rufen Sie folgende Rufnummer an:
 US: +1 (800) 359-5520
 (EMEA: +31 (0) 495 580 852;
 Vereinigtes Königreich:
 +44 (0) 800 056 2853)

3

Haben Sie alle erforderlichen Werkzeuge?

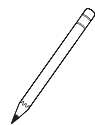

Stift



Bandmaß



Schraubendreher



Elektrobohrer

Mitgelieferte

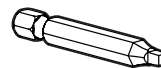

Platz Fahrer Bit

Mitgelieferte

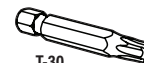

T-30

DEUTSCH

Holz



Balkensucher



Ahle



3,2 mm (1/8") Holz

Bohreinsatz

Beton



Hammer



8 mm (5/16") Beton

Bohreinsatz

Gipswände



Hammer



13 mm (1/2")

Bohreinsatz

„Dot & Dab“



Hammer



8 mm (5/16") Beton

Bohreinsatz

4

Startklar?

Bitte lesen Sie sich diese einfachen Montageanleitungen vollständig durch. Sehen Sie auch im Handbuch Ihres Fernsehers nach, ob für die Montage Ihres Fernsehers spezielle Anforderungen gelten.

Falls Sie diese Anleitungen nicht verstehen sollten oder Zweifel bezüglich der sicheren Montage, des Zusammenbaus oder der Verwendung des Produkts haben, kontaktieren Sie bitte den Kundendienst unter der Rufnummer US: +1 (800) 359-5520; (EMEA: +31 (0) 495 580 852; Vereinigtes Königreich: +44 (0) 800 056 2853).

⚠ VORSICHT: Vermeiden Sie Verletzungen und Sachschäden!

- Dieses Produkt enthält Anleitungen und Befestigungsmaterialien zur Montage an Wänden mit Holzträgern oder an Massiv beton- und Betonblockwänden, für Gipswände (nur Gips), Nach der „Dot & Dab“-Technik verspachtelte Gipsplatten auf Massivbeton oder Betonblock.
- Die Wand muss das Fünffache des Gewichts des Fernsehers zusammen mit der Halterung tragen können.
- Verwenden Sie dieses Produkt nur für den vom Hersteller ausdrücklich angegebenen Zweck.
- Der Hersteller haftet nicht für Schäden oder Verletzungen, die durch unsachgemäße Montage, unsachgemäßen Zusammenbau oder unsachgemäße Verwendung verursacht wurden.

Teile und Befestigungsmaterialien

Siehe SEITE 4

⚠ WARNUNG: Dieses Produkt enthält kleine Teile, die beim Verschlucken zum Erstickenod führen können. Prüfen Sie vor Montagebeginn, ob alle Teile vorhanden und unbeschädigt sind. Falls Teile fehlen oder beschädigt sind, bringen Sie das Produkt nicht zum Händler zurück, sondern wenden Sie sich bitte an den Kundendienst. Verwenden Sie niemals beschädigte Teile!

*** ⚠ WARNUNG:** Dieses Produkt enthält einen Magneten. Die Magnetfelder dieses Geräts können die Funktion eines implantierten medizinischen Geräts, zum Beispiel eines Schrittmachers oder eines implantierbaren Kardioverter-Defibrillators (ICD), beeinträchtigen und zu schweren Gesundheitsschäden oder zum Tode führen. Falls Sie Träger eines implantierten medizinischen Geräts sind, achten Sie auf einen Mindestabstand von 13 cm (5") zwischen Gerät und Magnet. Bitte konsultieren Sie vor Verwendung dieses Produkts Ihren Arzt oder das medizinische Fachpersonal.

📖 HINWES: Es wird nicht das gesamte mitgelieferte Befestigungsmaterial verwendet.

Teile und Befestigungsmaterialien für SCHRITT 1

Teile und Befestigungsmaterialien für SCHRITT 2

⚠ VORSICHT: 20 Nicht für Gipswände, für Wände, auf denen Gipsplatten nach der „Dot & Dab“-Technik verspachtelt wurden oder für Wände mit Holzbalken verwenden.

⚠ VORSICHT: 21, 22, 23 Nicht für Wände verwenden, auf denen Gipsplatten nach der „Dot & Dab“-Technik verspachtelt wurden.

⚠ VORSICHT: 24, 25 NUR für Betonwände verwenden, auf denen Gipsplatten nach der „Dot & Dab“-Technik verspachtelt wurden.

Teile für SCHRITT 3 (OPTIONAL)

DEUTSCH

SCHRITT 1 Befestigen der TV-Anschlussplatte am Fernseher

Siehe SEITE 6

1-1 Auswählen der Schrauben für den Fernseher

⚠ VORSICHT: Überprüfen Sie die Einschraubtiefe der Schraube bzw. der Schraube mit Unterlegscheibe in SCHRITT 1-2.

— Bei einer zu kurzen Einschraubtiefe kann der Fernseher nicht ausreichend gestützt werden. — Bei einer zu langen Einschraubtiefe wird der Fernseher beschädigt.

1-2 Befestigen der Anschlussplatten für den Fernseher

A - Fernseher, flache Rückseite **B** - Fernseher, abgerundete Rückseite - **Zusätzlicher Raum wird benötigt** [für Kabel oder Abstandsbohrungen]

SCHRITT 2 Anbringen der Wandplatte an der Wand

Siehe SEITE 8

⚠ WICHTIG: Sie müssen die Bauweise Ihrer Wand bestimmen, um die Wandplatte sicher an der Wand befestigen zu können.

Führen Sie für die Montage der Wandplatte den entsprechenden Schritt aus.



MONTAGE AN HOLZBALKEN
SCHRITT 2A auf SEITE 10

⚠ VORSICHT: Die Bestimmung der Balkenmitte ist für eine korrekte Montage erforderlich.



MONTAGE AN GIPSWAND (nur Gips)
SCHRITT 2B auf SEITE 12

⚠ VORSICHT: Die Gipswand muss eine solide Bauweise ohne Wasserschäden aufweisen. Bei Auftreten von Wasserschäden entfernen Sie den Fernseher sofort.



**MONTAGE AN MASSIVBETON
UND BETONBLOCK**
SCHRITT 2C auf SEITE 16

⚠ VORSICHT: Die Halterung muss direkt auf der Betonoberfläche angebracht werden (kein Oberflächenbelag).



MONTAGE AN GIPSPLETTEN
 („Dot & Dab“-Technik)
SCHRITT 2D auf SEITE 18

⚠ VORSICHT: Die Gipsplatten müssen auf Massivbeton oder Betonblock aufgebracht sein.

SCHRITT 2A Anbringen der Wandplatte an der Wand

Option Holzbalken

Siehe SEITE 10

2-1A Überprüfen Sie die Wand

⚠ VORSICHT: Vermeiden Sie Verletzungen und Sachschäden! - Die Gipsschicht der Wand darf 16 mm (5/8") nicht überschreiten. - Mindestmaße der Holzbalken: üblich 51 x 102 mm (2 x 4") - nominell 38 x 89 mm (1 1/2 x 3 1/2"). - Horizontaler Mindestabstand zwischen den Befestigungsteilen: 406 mm (16 in.). - Die Balkenmitte muss überprüft werden.

2-2A Suchen Sie die Balkenmitten

2-3A Befestigen Sie die Wandplatte

⚠ WICHTIG: Es **MÜSSEN** bis zu 63 mm (2,5 Zoll) tiefe Vorbohrungen mit einem 3,2-mm-Bohrer (1/8 Zoll) gebohrt werden.

⚠ VORSICHT: Eine unsachgemäße Verwendung kann die Haltekraft der Ankerschraube **19** verringern. Ziehen Sie die Ankerschrauben **NICHT** zu fest an. Gehen Sie zu SCHRITT 3 auf SEITE 20.

SCHRITT 2B Anbringen der Wandplatte an der Wand

MONTAGE AN GIPSWAND (nur Gips)

Siehe SEITE 12

2-1B Überprüfen Sie die Wand

⚠ VORSICHT: Vermeiden Sie Verletzungen und Sachschäden! - Die Stärke der Gipsschicht muss 13 mm (1/2 in.) oder mehr betragen. - Der Gips muss auf Balken aufgebracht werden, die 406 mm (16 in.) voneinander entfernt sind (Mindestgröße der Holzbalken: nominal 51 x 102 mm [2 x 4 in.], real 38 x 89 mm [1 1/2 x 3 1/2 in.]). - Die Gipswand muss eine solide Bauweise ohne Wasserschäden aufweisen. Bei Auftreten von Wasserschäden entfernen Sie den Fernseher sofort. - Horizontaler Mindestabstand zwischen den Befestigungsteilen: 305 mm (12 in.).

2-2B Überprüfen Sie den Bohrdurchmesser

⚠ VORSICHT: Nicht an ausgebesserten Stellen oder in Fugen montieren.

Bohren Sie 3,2 mm (1/8 in.) tiefe Vorbohrungen, um die Wand zu überprüfen. Für Gipswände (nur Gips) fahren Sie mit SCHRITT 3 fort. Für Holzbalken folgen Sie den Anweisungen auf SEITE 10.

⚠ WICHTIG: Es **MÜSSEN** bis zu 25 mm (1 Zoll) tiefe Vorbohrungen mit einem 13-mm-Bohrer (1/2 Zoll) gebohrt werden.

2-3B Befestigen Sie die Wandplatte

! **WICHTIG:** Richten Sie den Dübel so aus, dass er sich vertikal öffnet, wie in der Abbildung gezeigt.

! **VORSICHT:** Stellen Sie sicher, dass die Kappe **P** an der Wand anliegt und die Enden der Dübel nicht überstehen – kürzen, falls erforderlich.

! **VORSICHT:** Eine unsachgemäße Verwendung kann die Haltekraft der Ankerschraube **22** verringern. Ziehen Sie die Ankerschrauben NICHT zu fest an.

Gehen Sie zu SCHRITT 3 auf SEITE 20.

SCHRITT 2c Anbringen der Wandplatte an der Wand

Option Massivbeton oder Betonblöcke

Siehe SEITE 16

2-1c Überprüfen Sie die Wand

! **VORSICHT:** Vermeiden Sie Verletzungen und Sachschäden! - Mindestdicke der Massivbetonwand: 203 mm (8"). - Mindestmaße der Betonblöcke: 203 x 203 x 406 mm (8 x 8 x 16"). - Horizontaler Mindestabstand zwischen den Befestigungsteilen: 406 mm (16 in.). - Montieren Sie die Wandplatte **15** direkt an der Betonfläche.

2-2c Befestigen Sie die Wandplatte

! **WICHTIG:** Es **MÜSSEN** bis zu 70 mm (2.75 Zoll) tiefe Vorbohrungen mit einem 8-mm-Bohrer (5/16 Zoll) gebohrt werden. Bohren Sie niemals in den Mörtel zwischen Steinen.

! **VORSICHT:** Stellen Sie sicher, dass die Dübel bündig mit der Betonoberfläche abschließen.

! **VORSICHT:** Eine unsachgemäße Verwendung kann die Haltekraft der Ankerschraube **19** verringern. Ziehen Sie die Ankerschrauben NICHT zu fest an.

SCHRITT 2D Anbringen der Wandplatte an der Wand

MONTAGE AN GIPSPLATTEN („Dot & Dab“-Technik)

Siehe SEITE 18

2-1D Überprüfen Sie die Wand

! **VORSICHT:** Vermeiden Sie Verletzungen und Sachschäden! - Die Stärke der Gipsplatten muss 9,5 mm (3/8 in.) oder mehr betragen. - Die Gipsplatten müssen auf Massivbeton (Mindeststärke: 203 mm [8 in.]) oder Betonblock (Mindestmaße des Betonblocks: 203 x 203 x 406 mm [8 x 8 x 16 in.]) aufgebracht sein. - Maximale Entfernung der Gips-Front zur Wand: 50 mm (2 in.). - Horizontaler Mindestabstand zwischen den Befestigungsteilen: 305 mm (12 in.).

2-2D Befestigen Sie die Wandplatte

! **WICHTIG:** Es **MÜSSEN** bis zu 70 mm (2.75 Zoll) tiefe Vorbohrungen mit einem 8-mm-Bohrer (5/16 Zoll) gebohrt werden. Bohren Sie niemals in den Mörtel zwischen Steinen.

! **VORSICHT:** Stellen Sie sicher, dass die Dübel bündig mit der Betonoberfläche abschließen.

! **VORSICHT:** Eine unsachgemäße Verwendung kann die Haltekraft der Ankerschraube **24** verringern. Ziehen Sie die Ankerschrauben NICHT zu fest an.

SCHRITT 3 Befestigen des Fernsehers an der Wandplatte

Siehe SEITE 20

3-1 Entriegeln Sie die Wandplatte

3-2 Hängen Sie den Fernseher auf

! **VORSICHT, SCHWER!** Bei diesem Schritt werden Sie Hilfe benötigen

! **WICHTIG:** Senken Sie den Fernseher NICHT gerade auf die Wandplatte ab **15** – dadurch rastet die Verriegelung ein. Der Sicherheitsriegel muss für eine ordnungsgemäße Montage gelöst werden (siehe SCHRITT 3-1).

3-3 Verriegeln Sie die Wandplatte

! **VORSICHT:** Vermeiden Sie Verletzungen und Sachschäden! Der Sicherheitsriegel muss verriegelt sein, sodass der Fernseher sicher an der Wandplatte befestigt ist **15**

3-4 Keine Neigefunktion (OPTIONAL)

Verwenden Sie für Fernseher ohne metallische Rückseite eine Klebplatte **27**.

Einstellungen

Siehe SEITE 23

Seitliches verschieben des Fernsehers: Schieben Sie den Fernseher zur Seite. Stellen Sie sicher, dass der Fernseher an der Wandplatte verriegelt ist **15** (SCHRITT 3-3). **Ausrichten:** Entfernen des Fernsehers. Lösen Sie beide Schrauben **19** / **22** / **24** stellen Sie die Höhe ein, ziehen Sie dann die Schrauben wieder fest (SCHRITT 2-3A/2-3B/2-2C/2-2D). **Abnehmen des Fernsehers:** Ziehen Sie die Kabel ab. Entriegeln Sie die Wandplatte **15** (SCHRITT 3-1). Heben Sie den Fernseher nach oben und von der Wand weg.

Abmessungen

Siehe SEITE 25

Voordat u aan de slag gaat, moet u controleren of deze bevestiging geschikt is voor u!

1 Weegt uw tv meer dan (inclusief accessoires)?

<p>36 kg (80 lbs.)</p>	<p>voor houten dragers, massief beton/betonblokken, voorzetwand van massief beton/betonblokken (klodders en stroken)</p>
<p>23 kg (50 lbs.)</p>	<p>voor gipsplaat (alleen)</p>

Nee: perfect!

Ja: deze bevestiging is NIET geschikt. Ga naar MountFinder.Sanus.com of bel naar US: +1 (800) 359-5520 (EMEA: +31 (0) 495 580 852; VK: +44 (0) 800 056 2853) om een geschikte bevestiging te vinden.

2 Waarvan is de wand gemaakt?

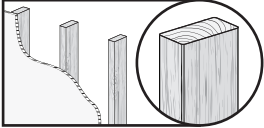

Gipsplaat met houten dragers?

Perfect!

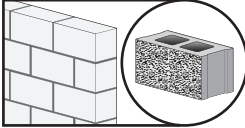

Massief beton of betonblokken?

Perfect!

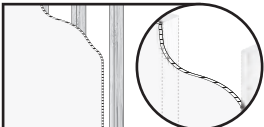

Gipsplaat met houten dragers?

Perfect!

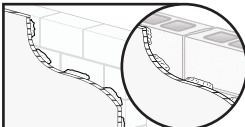

Voorzetwand (klodders en stroken) met massief beton of betonblokken?

Perfect!

Twijfelt u?



Bel naar US:
 US: +1 (800) 359-5520
 (EMEA: +31 (0) 495 580 852
 VK: +44 (0) 800 056 2853)

3 Hebt u al het benodigde gereedschap?

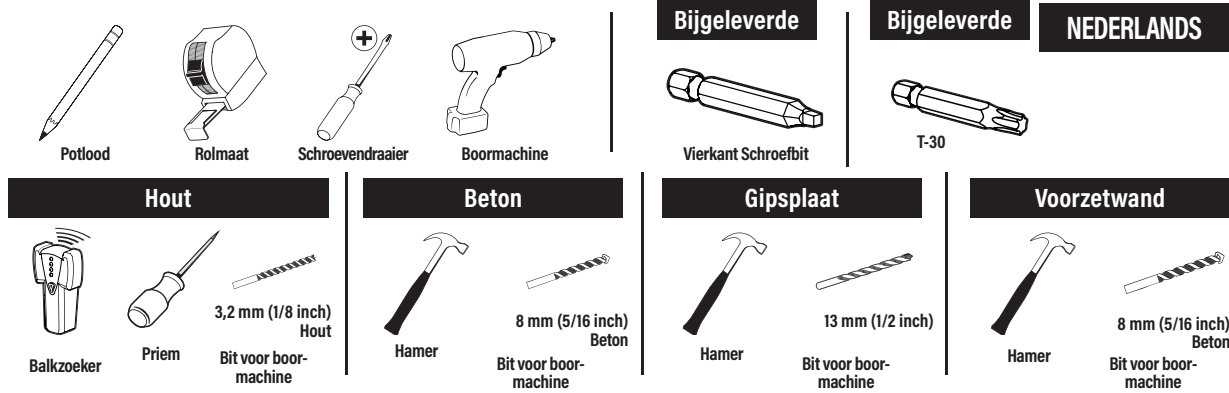

4 Klaar om te beginnen?

Lees deze instructies volledig door om er zeker van te zijn dat u vertrouwd bent met dit eenvoudige installatieproces. Controleer ook de handleiding van uw tv om na te gaan of er speciale vereisten zijn voor de montage van uw tv.

Als u deze instructies niet begrijpt of twijfelt over de veiligheid van de installatie, de montage of het gebruik van dit product, neemt u contact op met de klantenservice op US: +1 (800) 359-5520 (EMEA: +31 (0) 495 580 852; VK: +44 (0) 800 056 2853).

⚠ LET OP: Voorkom mogelijk persoonlijk letsel of materiële schade!

- Dit product bevat instructies en materialen voor gebruik in combinatie met een houten constructie, muren van massief beton en muren van cementblokken, voor gipsplaat (alleen), Voorzetwand (klodders en stroken) met massief beton of betonblokken.
- De wand moet geschikt zijn om vijf keer het gecombineerde gewicht van de tv en de montagesteun te ondersteunen.
- Gebruik dit product niet voor doeleinden die niet expliciet zijn gespecificeerd door de fabrikant.
- De fabrikant is niet verantwoordelijk voor schade of letsel als gevolg van onjuiste montage of verkeerd gebruik.

Onderdelen en materialen

zie PAGINA 4

⚠ WAARSCHUWING! Dit product bevat kleine onderdelen die verstikkingsgevaar kunnen opleveren als ze worden ingeslikt. Controleer voor de montage of alle onderdelen onbeschadigd aanwezig zijn. Mochten er onderdelen ontbreken of beschadigd zijn, breng het beschadigde item dan niet terug naar de dealer, maar neem contact op met de klantenservice. Gebruik nooit beschadigde onderdelen!

*** ⚠ WAARSCHUWING!** Dit product bevat een magneet. Magnetische velden kunnen de werking van geïmplanteerde medische apparaten zoals een pacemaker of een implanterbare cardioverter-defibrillator (ICD) nadelig beïnvloeden, wat mogelijk kan leiden tot ernstig letsel of overlijden. Als u een geïmplanteed medisch apparaat hebt, dient u ervoor te zorgen dat u minstens 13 cm (5 inch) afstand houdt tussen uw apparaat en de magneet. Raadpleeg uw arts of medisch specialist voorafgaand aan het gebruik van dit product.

📄 OPMERKING: Niet alle bijgeleverde materialen zullen worden gebruikt.

Onderdelen en materialen voor STAP 1

Onderdelen en materialen voor STAP 2

⚠ LET OP: 20 Niet voor gebruik op gipsplaten, voorzetwanden (klodders en stroken) of hout

⚠ LET OP: 21, 22, 23 Niet voor gebruik op voorzetwanden (klodders en stroken)

⚠ LET OP: 24, 25 ALLEEN te gebruiken op een betonnen voorzetwand (klodders en stroken)

Onderdelen voor STAP 3 (OPTIONEEL)

STAP 1 De tv-beugel aan de tv monteren

zie PAGINA 6

1-1 Schroeven voor de tv selecteren

⚠ LET OP: Controleer de dragende schroefdraadlengte van de schroef of het afstandsstuk/schroefcombinatie in STAP 1-2. — Een te korte schroefdraadlengte zal de tv niet vasthouden. — Een te lange schroefdraadlengte zal de tv beschadigen.

1-2 De tv-beugels bevestigen (zie PAGINA 5).

A - Tv met een vlakke achterkant **B** - Tv met een ronde achterkant - Extra benodigde ruimte [voor kabels of inzetgaten]

STAP 2 Wandplaat aan de wand bevestigen

zie PAGINA 8

! **BELANGRIJK:** Bepaal de wandconstructie om de wandplaat juist aan de muur te bevestigen.

Volg de desbetreffende stap voor de installatie van uw wandplaat.



INSTALLATIE MET HOUTEN DRAGERS
STAP 2A op PAGINA 10

⚠ LET OP: Voor een juiste installatie moet het midden van de dragers worden bepaald.



MONTAGE OP (alleen) GIPSPLATEN
STAP 2B op PAGINA 12

⚠ LET OP: Gipsplaten moeten solide zijn en mogen geen waterschade vertonen. Als er waterschade optreedt, verwijder dan onmiddellijk de tv.



MONTAGE AAN MASSIEF BETON OF BETONBLOKKEN
STAP 2C op PAGINA 16

⚠ LET OP: De beugel moet rechtstreeks op het betonnen oppervlak worden gemonteerd (geen oppervlakbedekking).



MONTAGE OP VOORZETWAND (klodders en stroken)
STAP 2D op PAGINA 18

⚠ LET OP: Gipsplaten moeten op massief beton of betonblokken worden gemonteerd.

STAP 2A Wandplaat aan de wand bevestigen

Optie met houten dragers

zie PAGINA 10

2-1A Controleer de wand

⚠ LET OP: Voorkom persoonlijk letsel of materiële schade! - Gipsplaat dat de muur bedekt, mag niet dikker zijn dan 16 mm (5/8 inch). - Minimale grootte houten drager: gebruikelijk 51 x 102 mm (2 x 4 inch), nominaal 38 x 89 mm (1 1/2 x 3 1/2 inch). - Minimale horizontale afstand tussen bevestigingen: 406 mm (16 inch). - Controleer waar het midden van de drager zich bevindt.

2-2A Zoek het midden van de tap

2-3A Bevestig de wandplaat

! **BELANGRIJK:** De montagegaten **MOETEN** tot een diepte van 63 mm worden geboord met behulp van een boorkop van 3,2 mm.

⚠ LET OP: Een onjuist gebruik kan de grip van de bout verminderen **19**. Draai de bouten **NIET** te strak. Ga naar STAP 3 op PAGINA 20.

STAP 2B Wandplaat aan de wand bevestigen

MONTAGE OP (alleen) GIPSPLATEN

zie PAGINA 12

2-1B Controleer de wand

⚠ LET OP: Voorkom persoonlijk letsel of materiële schade! - Gipsplaatbedekking moet minstens 13 mm (1/2 in.) dik zijn. - Gipsplaten moeten worden gemonteerd op dragers die 406 mm (16 in.) uit elkaar liggen [minimale grootte houten drager: nominaal 51 x 102 mm (2 x 4 in.); werkelijk 38 x 89 mm (1 1/2 x 3 1/2 in.)]. - Gipsplaten moeten solide zijn en mogen geen waterschade vertonen. Als er waterschade optreedt, verwijder dan onmiddellijk de tv. - Minimale horizontale afstand tussen schroeven: 305 mm (12 in.).

2-2B Controleer de boormaet

⚠ LET OP: Niet monteren op gepachte gebieden of op naden van gipsplaten.

Boor geleidegaten van 3,2 mm (1/8 in.) om de wand te controleren. Bij montage aan gipsplaten gaat u verder met STAP 3. Bij houten dragers gaat u naar PAGINA 10.

! **BELANGRIJK:** De montagegaten **MOETEN** tot een diepte van 25 mm worden geboord met behulp van een boorkop van 13 mm.

2-3B Bevestig de wandplaat

! **BELANGRIJK:** Lijn het anker uit zodat het verticaal wordt geopend, zoals in de afbeelding wordt weergegeven.

! **LET OP:** Zorg ervoor dat het kapje **(P)** tegen het oppervlak van de gipsplaat aan zit en dat de uiteinden van het anker niet verder reiken dan het kapje **(P)** - knip ze indien nodig af.

! **LET OP:** Een onjuist gebruik kan de grip van de bout verminderen **(22)**. Draai de bouten NIET te strak.

Ga naar STAP 3 op PAGINA 20

STAP 2C Wandplaat aan de wand bevestigen

Optie met massief beton of betonblokken

zie PAGINA 16

2-1C Controleer de wand

! **LET OP:** Voorkom persoonlijk letsel of materiële schade! - Minimale dikte massief beton: 203 mm (8 inch). - Minimale grootte betonblok: 203 x 203 x 406 mm (8 x 8 x 16 inch). - Minimale horizontale afstand tussen bevestigingen: 406 mm (16 inch). - Bevestig de wandplaat **15** rechtstreeks op het betonnen oppervlak.

2-2c Bevestig de wandplaat

! **BELANGRIJK:** De montagegaten **MOETEN** tot een diepte van 70 mm worden geboord met behulp van een boorkop van 8 mm. Boor nooit in het cement tussen blokken.

! **LET OP:** Zorg ervoor dat de ankers helemaal in het betonoppervlak worden geplaatst.

! **LET OP:** Een onjuist gebruik kan de grip van de bout verminderen **(19)**. Draai de bouten NIET te strak.

STAP 2D Wandplaat aan de wand bevestigen

MONTAGE OP VOORZETWAND (klodders en stroken) Optie met massief beton of betonblokken

zie PAGINA 18

2-1D Controleer de wand

! **LET OP:** Voorkom persoonlijk letsel of materiële schade! - Gipsplaten moeten minstens 9,5 mm (3/8 in.) dik zijn. - Gipsplaten moeten worden gemonteerd op massief beton [minimale dikte: 203 mm (8 in.)] of op betonnen blokken [minimale blokgrrootte: 203 x 203 x 406 mm (8 x 8 x 16 in.)]. - Maximale afstand tussen de voorkant van de gipsplaat en de muur: 50 mm (2 in.). - Minimale horizontale afstand tussen schroeven: 305 mm (12 in.).

2-2D Bevestig de wandplaat

! **BELANGRIJK:** De montagegaten **MOETEN** tot een diepte van 70 mm worden geboord met behulp van een boorkop van 8 mm. Boor nooit in het cement tussen blokken.

! **LET OP:** Zorg ervoor dat de ankers helemaal in het betonoppervlak worden geplaatst.

! **LET OP:** Een onjuist gebruik kan de grip van de bout verminderen **(24)**. Draai de bouten NIET te strak.

STAP 3 Bevestig de tv aan de wandplaat

zie PAGINA 20

3-1 Ontgrendel de wandplaat

3-2 Hang de tv op

(S) **ZWAAR!** Voor het uitvoeren van deze stap is assistentie vereist.

! **LET OP:** Plaats de tv NIET recht naar beneden op de wandplaat **15** -- daardoor wordt de vergrendeling geactiveerd. Voor een juiste installatie moet de veiligheidsvergrendeling worden ontgrendeld (zie STAP 3-1).

3-3 Vergrendel de wandplaat

! **LET OP:** Voorkom mogelijk lichamelijk letsel of materiële schade! De veiligheidsvergrendeling moet worden vergendeld zodat de tv stevig op de wandplaat wordt bevestigd. **15**

3-4 Geen kantelfunctie (OPTIONEEL)

Voor tv's met een niet-metalen achterkant gebruikt u een zelfklevende plaat **(27)**.

Adjustments

zie PAGINA 23

Zijwaartse verschuiving tv: Schuif de tv van links naar rechts. Zorg ervoor dat de tv op de wandplaat is vergrendeld **15** (STAP 3-3). **Waterpas:** De tv verwijderen. Draai beide schroeven los **(19)** / **(22)** / **(24)**, pas het niveau aan en draai de schroeven opnieuw aan (STAP 2-3A/2-3B/2-2C/2-2D). **De tv verwijderen:** Koppel de kabels los. Ontgrendel de wandplaat **15** (STAP 3-1). Til de tv omhoog en plaats deze op een andere plaats.

Dimensiones

zie PAGINA 25

Innan du sätter igång ska vi se till att den här upphängningen är perfekt för dig!

1 Väger din TV mer än (inklusive tillbehör)?

för träreglar, massiv betong/
betongblock och tormurning
av massiv betong/
betongblock (limning)



bara för gipsskivor
(endast)

Nej - Perfekt!

Ja - Den här upphängningen är INTE kompatibel.

Gå till MountFinder.Sanus.com eller ring US: +1 (800) 359-5520;

(EMEA: +31 (0) 495 580 852; Storbritannien: +44 (0) 800 056 2853) för att hitta en kompatibel upphängning.

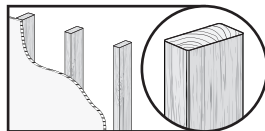
2 Vad är din vägg gjord av?

Gippskiva med
träreglar?

Perfekt!

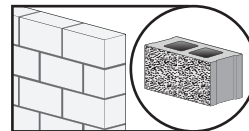

Massiv betong eller
betongblock?

Perfekt!

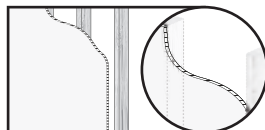

Gippskivor över
träreglar?

Perfekt!

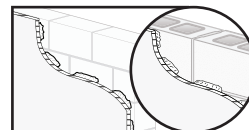

Tormurning (limning)
på massiv betong eller
betongblock?

Perfekt!

Osäker?



Call Customer Service:
US: +1 (800) 359-5520
(EMEA: +31 (0) 495 580 852;
Storbritannien: +44 (0) 800
056 2853)

3 Har du alla verktyg som behövs?



Penna



Måttband



Skruvmejsel



Elborr

Medföljande



Skruvdragarbit

Medföljande



T-30

SVENSKA

Trä



Regelsökare



Pryl



3,2 mm (1/8 tum)
Trä
Borrskår

Betong



Hammare



8 mm (5/16 tum)
Betong
Borrskår

Gipsskivor



Hammare



13 mm (1/2 tum)
Borrskår

Torrmurning



Hammare



8 mm (5/16 tum)
Betong
Borrskår

4 Redo att sätta igång?

Läs igenom dessa anvisningar helt och hållet för att vara säker på att du förstår den enkla installationsprocessen. Kolla också bruksanvisningen till TV:n för att se om det finns speciella krav för att montera din TV.

Om du inte förstår dessa anvisningar eller är tveksam om installationen, monteringen eller användningen är säker, kontakta kundtjänst på US: +1 (800) 359-5520 (EMEA: +31 (0) 495 580 852; Storbritannien: +44 (0) 800 056 2853).

⚠ FÖRSIKTIGT: Undvik personskada och materiell skada.

- nvisningar och monteringsstillbehör för användning på träregel, massiv betong och betongblock, bara för gipsskivor (endast), Torrmurning (limning) på massiv betong eller betongblock.
- Väggen måste kunna bära en vikt på upp till fem gånger TV och upphängning tillsammans.
- Använd inte denna produkt för andra ändamål än dem som uttryckligen omnämns av tillverkaren.
- Tillverkaren kan inte hållas ansvarig för skador eller olycksfall som förorsakats av felaktig montering eller användning.

Delar och monteringsstillbehör

Se SIDAN 4

⚠ VARNING: Den här produkten innehåller små delar som kan utgöra kvävningrisk om de sväljs. Innan du påbörjar hopmonteringen ska du kontrollera att inga delar fattas eller är skadade. Om någon del saknas eller är skadad ska du inte returnera den skadade produkten till din återförsäljare, utan vända dig direkt till kundtjänst. Använd aldrig skadade delar!

* **⚠ VARNING:** Denna produkt innehåller en magnet. Om en implanterad medicinsk enhet används, t.ex. en pacemaker eller implanterbar defibrillator (ICD), kan magnetiska fält påverka funktionen av dessa enheter, vilket kan leda till allvarig skada eller dödsfall. Om du har en implanterad medicinsk enhet, håll ett avstånd på minst 13 cm mellan enheten och magneten. Rådgör med din läkare eller medicinsk personal innan du använder denna produkt.

📄 OBS: Alla monteringsstillbehör som medföljer kommer inte att användas.

Delar och monteringsstillbehör för STEG 1

Delar och monteringsstillbehör för STEG 2

⚠ FÖRSIKTIGHET: 20 Använd inte på gipsskivor, torrmurade (limmade) väggar eller trä

⚠ FÖRSIKTIGHET: 21, 22, 23 Använd inte på torrmurade (limmade) väggar

⚠ FÖRSIKTIGHET: 24, 25 Använd ENDAST på en betongvägg som har torrmurats (limmats)

Delar för STEG 3 (TILLVAL)

SVENSKA

STEG 1 Montera TV-fästet till TV:n

Se SIDAN 6

1-1 Välj TV-skrudar

⚠ FÖRSIKTIGT: Kontrollera attgångornagriper på skruven eller kombinationen distans/skruv i STEG 1-2. — För kort kommer inte att bära TV:n. — För lång kommer att skada TV:n.

1-2 Montera TV-fästen

A - Plattskärms-TV **B** - Tjock-TV - Extra utrymme behövs [För kablar eller infällda hål]

STEG 2 Montera väggplatta på vägg

Se SIDAN 8

⚠ VIKTIGT: Du måste fastställa hur din vägg är byggd för att fästa väggplattan på väggen korrekt och på ett säkert sätt.

Följ motsvarande steg för installation av din väggplatta.



INSTALLATION PÅ TRÄREGEL
STEG 2A på SIDA 10

⚠ FÖRSIKTIGHET: Reglarnas mitt måste hittas för korrekt installation.



INSTALLATION PÅ GIPSVÄGG (endast)
STEG 2B på SIDA 12

⚠ FÖRSIKTIGHET: Gipsskivor måste vara bra byggda helt utan vattenskada. Om vattenskada inträffar någon gång ska du ta bort TV:n omedelbart.



**INSTALLATION PÅ MASSIV BETONG
OCH BETONGBLOCK**
STEG 2C på SIDA 16

⚠ FÖRSIKTIGHET: Fästet måste installeras direkt på betongytan (inte i täckmaterial).



INSTALLATION PÅ TORRMURNING (limmad)
STEG 2D på SIDA 18

⚠ FÖRSIKTIGHET: Gipsväggar måste monteras på massiv betong eller betongblock.

STEG 2A Montera väggplatta på vägg

Montering på träregel

Se SIDAN 10

2-1A Kontrollera din vägg

⚠ FÖRSIKTIGT: Undvik eventuella personsador och materiella skador! - Gipsskiva som täcker väggen får inte överstiga 16 mm (5/8 tum). - Minsta storlek på träregel: gemensam 51 x 102 mm (2 x 4 tum) (nominell 38 x 89 mm (11/2 x 31/2 tum)). - Minsta horisontella avstånd mellan fästena: 406 mm (16 tum). - Reglens mitt måste fastställas.

2-2A Hitta mitten på regeln

2-3A Fäst väggplattan

⚠ VIKTIGT: Pilothålen MÅSTE borras till ett djup av 63 mm med en 3,2 mm borrarpet.

⚠ FÖRSIKTIGT: Olämplig användning kan minska träskruvens hålleffekt **19**. DRA INTE åt träskruvarna för hårt. Gå till STEG 3 på SIDAN 20.

STEG 2B Montera väggplatta på vägg

INSTALLATION PÅ GIPSVÄGG (endast)

Se SIDAN 12

2-1B Kontrollera din vägg

⚠ FÖRSIKTIGT: Undvik eventuella personsador och materiella skador! - Gipsskivornas täckning måste vara 13 mm (1/2 tum) eller större. - Gipsskivorna måste monteras på regler, med 406 mm (16 tum) mellanrum, [minsta storlek för träreglar: nominellt 51 x 102 mm (2 x 4 tum) effektivt 38 x 89 mm (11/2 x 31/2 tum)]. - Gipsskivor måste vara bra byggda helt utan vattenskada. Om vattenskada inträffar någon gång ska du ta bort TV:n omedelbart. - Minsta horisontella avstånd mellan fästena: 305 mm (12 tum).

2-2B Avgör borrarstorlek

⚠ FÖRSIKTIGHET: Montera inte på lagade områden eller i skarvar.

Borra pilothål på 3,2 mm (1/8 tum) för att verifiera väggen. Endast för gipsvägg, fortsatt med STEG 3. För träreglar - följ SIDA 10.

⚠ VIKTIGT: Pilothålen MÅSTE borras till ett djup av 25 mm med en 13 mm borrarpet.

2-3B Fäst väggplattan

! **VIKTIGT:** rikta in ankaret så att det öppnas vertikalt, så som visas.

! **FÖRSIKTIGT:** Se till att kåpan **(P)** sitter fast mot gipsplattans yta och att ankarets ändrar inte sticker ut utanför kåpan **(P)** – klipp av dem vid behov.

! **FÖRSIKTIGT:** Olämplig användning kan minska träskruvens hålleffekt **(22)**. **DRA INTE** åt träskruvarna för hårt.

gå till STEG 3 på SIDAN 20.

STEG 2C Montera väggplatta på vägg**Montering på massiv betong eller betongblock**

Se SIDAN 16

2-1c Kontrollera din vägg

! **FÖRSIKTIGT:** Undvik eventuella personsador och materiella skador! - Minimitjocklek på massiv betong: 203 mm (8 tum). - Minimistorlek på betongblock: 203 x 203 x 406 mm (8 x 8 x 16 tum). - Minsta horisontella avstånd mellan fästena: 406 mm (16 tum). - Montera väggplattan **(15)** direkt på betongytan.

2-2c Fäst väggplattan

! **VIKTIGT:** Pilothålen **MÅSTE** borras till ett djup av 70 mm med en 8 mm borrarpet. Borra aldrig i fogarna mellan cementblocken.

! **FÖRSIKTIGT:** Se till att ankarna sitter plant mot betongytan.

! **FÖRSIKTIGT:** Olämplig användning kan minska träskruvens hålleffekt **(19)**. **DRA INTE** åt träskruvarna för hårt.

STEG 2D Montera väggplatta på vägg**INSTALLATION PÅ TORRMUR (limmad)**

Se SIDAN 18

2-1D Kontrollera din vägg

! **FÖRSIKTIGT:** Undvik eventuella personsador och materiella skador! - Gipsväggarna måste vara 9,5 mm (3/8 tum) eller större. - Gipsväggar måste monteras på massiv betong [minsta tjocklek: 203 mm (8 tum)], eller på betongblock [minsta storlek på blocken: 203 x 203 x 406 mm (8 x 8 x 16 tum)]. - Max. avstånd från gipsväggens front till väggen: 50 mm (2 tum). - Minsta horisontella avstånd mellan fästena: 305 mm (12 tum).

2-2D Fäst väggplattan

! **VIKTIGT:** Pilothålen **MÅSTE** borras till ett djup av 70 mm med en 8 mm borrarpet. Borra aldrig i fogarna mellan cementblocken.

! **FÖRSIKTIGT:** Se till att ankarna sitter plant mot betongytan.

! **FÖRSIKTIGT:** Olämplig användning kan minska träskruvens hålleffekt **(24)**. **DRA INTE** åt träskruvarna för hårt.

STEG 3 Montera TV:n på väggplattan

Se SIDAN 20

3-1 Lossa väggplattan**3-2 Häng din TV**

(S) **TUNGT!** Du kommer att behöva hjälp under det här steget.

! **FÖRSIKTIGT:** Sänk INTE TV:n rakt ner på väggplattan **(15)** – detta kommer att aktivera låset. Säkerhetsspärr måste släppas för korrekt installation (se STEG 3-1).

3-3 Lås väggplattan

! **FÖRSIKTIGT:** Undvik eventuella personsador och materiella skador! Säkerhetsspärren måste låsas, för att TV:n ska vara ordentligt fastsatt i väggplattan **(15)**.

3-4 Ingen tiltfunktion (TILLVAL)

För TV utan metallbaksida, använd klisterplatta **(27)**.

Adjustments

Se SIDAN 23

Flyttning av tv i sidled: Skjut TV:n från sida till sida. Kontrollera att din TV är låst till väggplattan **(15)** (STEG 3-3). **Utjämning:** Ta bort TV:n. Lossa de båda skruvarna **(19)** / **(22)** / **(24)**, justera nivån, dra sedan åt skruvarna (STEG 2-3A/2-3B/2-2C/2-2D). **Ta bort tv:n:** Koppla loss kablarna. Lås väggplatta **(15)** (STEG 3-1). Lyft upp och ta bort TV:n.

Dimensiones

Se SIDAN 25

始める前に、このマウントがお客様のテレビに適しているかを確認してください。

1

お使いのテレビの重量は付属品とあわせてを超えますか？



木製スタッド、コンクリート/コンクリートブロック、および石膏ボードが接着されたコンクリート/コンクリートブロック (ダンゴ塗り付け)



石膏ボードのみ

超えない – ご利用いただけます！

超える – このマウントは対応していません。対応するマウントをお探しになるには、.Sanus.com をご覧いただくか、+1 (800) 359-5520 (EMEA: +31 (0) 495 580 852 (英国: +44 (0) 800 056 2853) までお電話ください。

2

取り付け先の壁の素材は次のどれですか？

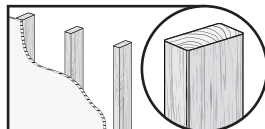

木製スタッドの
ドライウォール
大丈夫です！

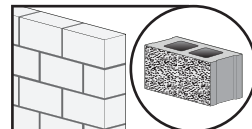

コンクリートまたは
コンクリートブロック
大丈夫です！



木製スタッドに
石膏ボード？
大丈夫です！

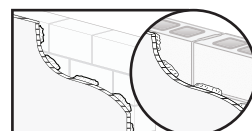

コンクリート/コンクリートブロックに石膏ボード接着(ダンゴ塗り付け)？
大丈夫です！

わからない



+1 (800) 359-5520
EMEA: +31 (0) 495 580 852
(英国: +44 (0) 800 056 2853)
までお電話ください。

3

必要な工具がすべて揃っていますか？

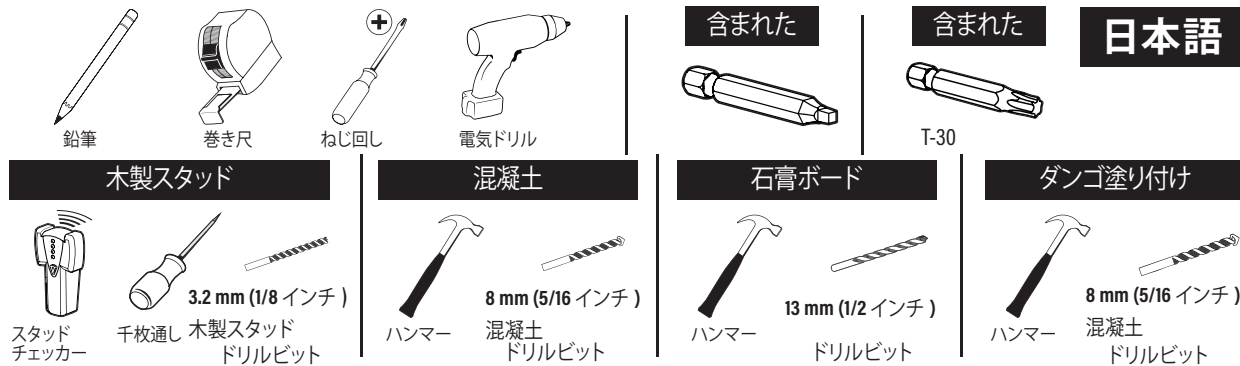

4

始めるには

この取扱説明書をよくお読みいただき、簡単なインストール方法について理解してください。また、テレビを取り付けるために特別な条件があるかどうかをお使いのテレビの説明書で確認してください。

ここに記載される説明を理解できない場合、または製品の取り付け、組み立て、使用について質問がある場合、カスタマーサービスまでお問い合わせください。電話番号：+1 (800) 359-5520 (EMEA: +31 (0) 495 580 852; 英国：+44 (0) 800 056 2853)。

▲ 注意：ケガをしたり、壁面を破損しないように注意してください。

- 本製品は木製スタッド、コンクリート、石膏ボードのみ、コンクリート/コンクリートブロックに石膏ボード接着(ダンゴ塗り付け)、コンクリートブロック壁のみでの使用を目的としています。
- 取り付け先の壁は、テレビと壁面取付金具の総重量の5倍の重量を支える強度がなければなりません。
- メーカーが指定している以外の目的で本製品を使用しないでください。
- 製造元は、不適切な組み立てや使用によって起きた破損またはケガに対して責任を負いません。

部品および金具

4 ページを参照

▲ 警告：本製品には小さい部品が付属しており、窒息の危険性があります。組み立てを始める前に、部品がすべてそろっており、破損していないことを確認してください。足りない部品または破損している部品がある場合は、販売店に製品を返品されるのではなくカスタマーサービスまでご連絡ください。破損した部品は絶対にご使用にならないでください。

* ▲ 警告：この製品は、磁石を含みます。ペースメーカーやICD(植え込み型除細動器)を使用中の場合、磁場は、それらの装置に悪影響を及ぼし、死亡や重傷を負う可能性があります。本製品をご利用になる場合は、それらの装置と磁石の間を13cm以上の空間を空けてご使用下さい。また、症状に不安のあるときは、事前に、かかりつけの医療機関にご相談下さい。

📖 注：記載されたすべての金具を使用するわけではありません。

1 のみについて

2 のみについて

▲ 警告：20 石膏ボードまたは石膏ボード接着(ダンゴ塗り付け)壁、または木材には使用しないでください

▲ 警告：21 22 23 石膏ボード接着(ダンゴ塗り付け)壁には使用しないでください

▲ 警告：24 25 石膏ボード接着(ダンゴ塗り付け)がされているコンクリート壁のみにご使用ください

3 のみについて (オプション)

日本語

1 テレビブラケットをテレビに取り付ける

6 ページを参照

1A ハードウェアの直径と長さを選択する

▲ 注意: 注意: ネジまたはスプーサ/ネジのネジ山がしっかりと固定されていることを、手順 1-2 で確認します。 - 短すぎるとテレビを支えられません。 - 長すぎるとテレビを破損します。

1-2 ブラケットの取り付け

A . 背面が平らなテレビ **B** . 背面が丸みを帯びたテレビ . 余分な空間が必要 [ケーブルまたは嵌め込み穴]

2 ウォールプレートを壁に取り付ける

8 ページを参照

! **重要:** 壁に正しくウォールプレートを固定するには壁の構造を判断しなければなりません。

ウォールプレートの設置については、対応する手順に従ってください。



木製スタッドへの取り付け

10 ページの手順 2A に進みます

▲ 注意: 適切に設置するため、スタッドの中心を特定する必要があります。



石膏ボードのみへの取り付け

12 ページの手順 2B に進みます

▲ 警告: 石膏ボードは、水による損傷のない、しっかりした構造のものである必要があります。水による損傷が発生した場合、直ちにテレビを取り外してください。



コンクリートおよびコンクリートブロックへの取り付け

16 ページの手順 2C に進みます

▲ 警告: マウントは、直接コンクリートの表面に取り付けなければなりません (コンクリートの表面に被覆材がない)。



石膏ボード接着 (ダンゴ塗り付け) への取り付け

18 ページの手順 2D に進みます

▲ 注意: 石膏ボードは、コンクリートまたはコンクリートブロックの上に貼られていなければなりません。

2A ウォールプレートを壁に取り付ける

木製スタッド壁

10 ページを参照

2-1A 壁を確認

▲ 注意: ケガや破損が起らないように注意してください。• 壁面を覆う材料が 16 mm (5/8 in.) を超えないようにします。• 最小の木製スタッドの寸法: 通常 51 x 102 mm (2 x 4 in.) 小型 38 x 89 mm (1.5 x 3.5 in.)。• 留め具の間の最小の水平スペース: 406 mm (16 in.)。• スタッドの中央を確認します。

2-2A スタッド (間柱) の中心を確認

2-3A ウォールプレートを取り付け

! **注意:** パイロット穴は、3.2 mm 径のドリルビットを使って、63 mm の深さの穴にします。

▲ 注意: 適切に使用しないと、ラグボルトでしっかりと支えることができません。ラグボルト **19** を締めすぎないようにします。手順3に進んでください。

2B ウォールプレートを壁に取り付ける

石膏ボードのみへの設置

12 ページを参照

2-1B 壁を確認

▲ 注意: ケガや破損が起らないように注意してください。• 石膏ボードの厚さは、13 mm (1/2 インチ) 以上なければなりません。• 石膏ボードは、406 mm (16 インチ) 間隔のスタッドの上に貼られていなければなりません [木製スタッドの最小寸法: 名目 51 x 102 mm (2 x 4 インチ) 実寸 38 x 89 mm (1 1/2 x 3 1/2 インチ)]。• 石膏ボードは、水による損傷のない、しっかりしたものでなければなりません。水による損傷が発生した場合、直ちにテレビを取り外してください。• 留め具間の最小水平間隔: 305 mm (12 インチ)。

2-2B ドリルサイズの確認

▲ 警告: 継ぎを当てられた場所や、石膏ボードの継ぎ目には、決して取り付けしないでください。

壁を確認するために 33.2 mm (1/8 インチ) のパイロットホールを開けてください。石膏ボードのみについて、手順3から続きます。木製スタッドの場合、10 ページに従ってください。

! **注意:** パイロット穴は、13 mm 径のドリルビットを使って、25 mm の深さの穴にします。

2-3B ウォールプレートを取り付ける

⚠ **注意:** アンカーは、図示したように縦に開くように位置決めします。

⚠ **注意:** キャップ **(P)** が石膏ボードの表面に差し込まれ、アンカーの端がキャップ **(P)** から飛び出していないことを確認します。必要に応じてカットします。

⚠ **注意:** 適切に使用しないと、ラグボルトでしっかりと支えることができません。ラグボルト **(22)** を締めすぎないようにします。

手順3に進んでください。

2c ウォールプレートを壁に取り付ける

コンクリート/コンクリートブロック壁

16 ページを参照

2-1c 壁を確認

⚠ **注意:** ケガや破損が起らないように注意してください。・コンクリートの最小厚さ: 203mm (8 in.)。・コンクリートブロックの最小サイズ: 203 x 203 x 406 mm (8 x 8 x 16 in.)。

・留め具の間の最小の水平スペース: 406 mm (16 in.)。・ウォールプレート **(15)** をコンクリート壁面に直接取り付けます。

2-2c ウォールプレートを取り付ける

⚠ **注意:** パイロット穴は、8 mm径のドリルビットを使って、70 mmの深さの穴にします。ブロックの間のモルタルには、ドリルで穴を開けないようにしてください。

⚠ **注意:** アンカーがコンクリートまたはコンクリートブロックの面に揃っていることを確認します。

⚠ **注意:** 適切に使用しないと、ラグボルトでしっかりと支えることができません。ラグボルト **(19)** を締めすぎないようにします。

2D ウォールプレートを壁に取り付ける

石膏ボード接着(ダンゴ塗り付け)への

18 ページを参照

2-1D 壁を確認

⚠ **注意:** ケガや破損が起らないように注意してください。・石膏ボードの厚さは、9.5 mm (3/8 インチ) 以上なければなりません。・石膏ボードは、コンクリート [最小厚さ: 203 mm (8 インチ)]、またはコンクリートブロック [最小寸法: 203 x 203 x 406 mm (8 x 8 x 16 インチ)] の上に貼られているものでなければなりません。・石膏ボードの前面から壁までの最大距離: 50 mm (2 インチ)。・留め金具間の最小水平間隔: 305 mm (12 インチ)。

2-2D ウォールプレートを取り付ける

⚠ **注意:** パイロット穴は、8 mm径のドリルビットを使って、70 mmの深さの穴にします。ブロックの間のモルタルには、ドリルで穴を開けないようにしてください。

⚠ **注意:** アンカーがコンクリートまたはコンクリートブロックの面に揃っていることを確認します。

⚠ **注意:** 適切に使用しないと、ラグボルトでしっかりと支えることができません。ラグボルト **(24)** を締めすぎないようにします。

3 テレビをウォールプレートに取り付ける

20 ページを参照

3-1 ウォールプレートのロックを解除

3-2 テレビを壁に掛ける

 **重量あり!** この操作は2人で行ってください。

⚠ **注意:** 重要: テレビを真っ直ぐウォールプレート **(15)** まで下ろさないようにしてください -- これによりロックがかかります。適切に取り付けるには、安全ラッチを解除する必要があります (手順3-1を参照)。

3-3 ウォールプレートをロック

⚠ **注意:** 注意: ケガをしたり、物を破損しないように注意してください! 安全ラッチをロックして、テレビをウォールプレート **(15)** にしっかりと固定する必要があります。

3-4 チルト防止機能(オプション)

背面が金属以外のテレビには、粘着プレート **(27)** を使用します。

調節

23 ページを参照

モニター的位置を調整する: テレビを左右にスライドさせます。テレビがウォールプレート **(15)** にロックされていることを確認します (手順3-3)。**水平になるように調節する:** テレビを外します。両方のネジ **(19)**、**(22)**、**(24)** を緩め、水平を調節して、再度ネジを締めます (手順2-3A/2-3B/2-2C/2-2D)。**モニターを取り外すには:** ケーブルを外します。ウォールプレート **(15)** のロックを解除します (手順3-1)。テレビを持ち上げて外します。

技術仕様

25 ページを参照

開始之前，請確定這個壁掛架適合您。

1 您電視的重量 (包含附件) 是否超過？



适用于木墙柱、实心混凝土/混凝土砌块和干衬实心混凝土/混凝土砌块 (dot & dab 方式)



纯干式墙

否 - 很好！

是 - 這個壁掛架不適合。

請造訪 sanus.com 或致電 米國 : +1 (800) 359-5520 (EMEA: +31 (0) 495 580 852; 英國: +44 (0) 800 056 2853) , 尋找適合的壁掛架。

2 您牆壁的材料為何？

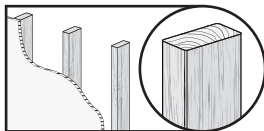

使用木柱搭建的石牆？

很好！

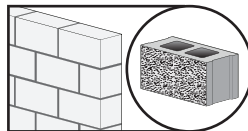

混凝土牆？

很好！

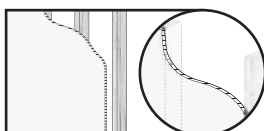

内含木墙柱的干式墙？

很好！

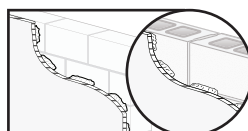

干衬 (dot & dab 方式) 覆盖在实心混凝土/混凝土砌块表面？

很好！

不確定？



請致電
米國 : +1 (800) 359-5520
(EMEA: +31 (0) 495 580 852;
英國: +44 (0) 800 056 2853)

3 您是否有所有需要的工具？

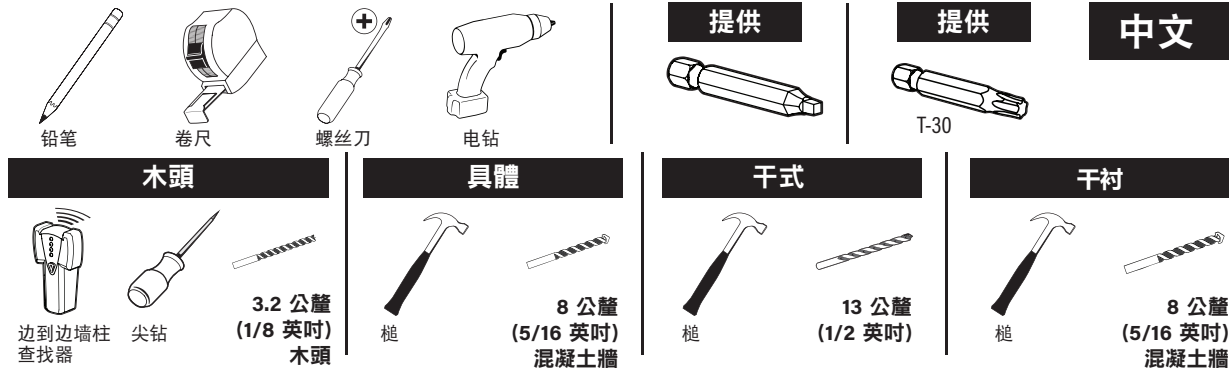

4 準備好開始了嗎？

準備好開始了嗎？

請詳讀這些說明，以確定您可以輕鬆進行安裝。同時，請參閱電視的使用者指南，以瞭解壁掛電視的所有特殊需求。

如果您不瞭解這些說明或對安裝、組裝或使用此產品有任何疑問，請致電客服：米國：+1(800) 359-5520 (EMEA: +31 (0) 495 580 852; 英國：+44 (0) 800 056 2853)。

▲ 注意：請避免任何可能的傷害或財產損壞！

- 本產品僅適用於木柱牆、混凝土/混凝土砌塊牆，純干式牆，干衬（dot & dab 方式）覆蓋在實心混凝土/混凝土砌塊表面。
- 牆壁必須可以支撐五倍電視和壁掛架加起來的重量。
- 請勿將此產品用於任何製造商未明確說明的用途。
- 製造商對因錯誤組裝或使用而造成的損壞和傷害不負任何責任。

部件和配件

參見第 4 頁

▲ 警告：此產品包含可能帶來窒息危險的小組件。開始組裝前，請驗證所有部件皆包含在內且無受損。若有任何部件丟失或受損，請勿將該部件返還經銷商；請聯繫客戶服務中心。請勿使用受損部件

* ▲ 警告：本產品包含一個磁鐵。如果有人使用植入式醫療設備（例如：起搏器或植入式心律轉復除顫器（ICD）），則磁場可能影響此類設備的操作，進而造成重傷或死亡。如果您在使用植入式醫療設備，請讓您的設備與磁鐵保持至少 13 cm（5 英寸）的距離。在使用本產品前，請先諮詢您的醫師或醫療專家。

● 注意：並非隨帶的所有配件都會用到。

對於步驟 1

對於步驟 2

▲ 注意：20 不要在干式牆、干衬（dot & dab 方式）牆或木柱牆上使用

▲ 注意：21, 22, 23 不要在干衬（dot & dab 方式）牆上使用

▲ 注意：24, 25 只能在已進行干衬（dot & dab 方式）處理的混凝土牆上使用

對於步驟 3（可選）

1 将电视托架安装到电视机上

参见第 6 页

1-1 选择配件直径和长度

▲ 注意： 注意：确认步骤 1-2 中螺钉或垫圈/螺钉组合的螺纹啮合长度。· 过短将无法支撑电视机。· 过长将会损坏电视机。

1-2 安装托架到电视机

A . 背面平直的电视机 **B** . 背面呈圆弧状的电视机 . 需要更多空间 [用于布设电缆或容纳嵌孔]

2 将壁板安装到墙壁

参见第 8 页

⚠ 重要提示： 必须确定墙壁构造才能在墙壁上正确固定壁板。

请按相应步骤进行壁板安装。



木墙柱安装

第 10 页的步骤 2A

▲ 注意： 必须确定墙柱中心才能正确安装。



纯干式墙安装

第 12 页的步骤 2B

▲ 注意： 干式墙必须是未受漏水损坏的完整结构。如果受到漏水损坏，请立即拆下电视机。



实心混凝土和混凝土砌块安装

第 16 页的步骤 2C

▲ 注意： 支架必须直接安装在混凝土表面（表面不能有覆盖物）。



干衬 (dot & dab 方式) 安装

第 18 页的步骤 2D

▲ 注意： 干式墙必须安装在实心混凝土或混凝土砌块表面。

2A 将壁板安装到墙壁

木墙柱墙壁

参见第 10 页

2-1A 确认墙壁

▲ 注意： 避免潜在伤害或财产损失！· 墙上覆盖的任何东西不能超过 16 mm (5/8 in.)。· 最小木墙柱尺寸：通常 51 x 102 mm (2 x 4 in.) (标称 38 x 89 mm (1.5 x 3.5 in.))。· 扣件之间最小的水平间隔：406 mm (16 in.)。· 确定墙柱的中心。

2-2A 找到墙柱的中心

2-3A 安装壁板

⚠ 注意： 必须使用直径 3.2 mm (1/8 in.) 的钻头钻 63 mm (2.5 in.) 深的导孔。

▲ 注意： 不当使用可能减少方头螺栓的保持力。请勿过度紧固方头螺栓 **19**。请转入步骤 3。

2B 将壁板安装到墙壁

纯干式墙安装

参见第 12 页

2-1B 确认墙壁

▲ 注意： 避免潜在伤害或财产损失！· 干式墙厚度必须大于或等于 13 mm (1/2 in.)。· 干式墙必须安装在墙柱上，间距为 406 mm (16 in.)，[最小木墙柱尺寸：标称 51 x 102 mm (2 x 4 in.) 实际 38 x 89 mm (1 1/2 x 3 1/2 in.)]。· 干式墙必须完好且未受漏水损坏。如果受到漏水损坏，请立即拆下电视机。· 扣件之间的最小水平间隔：305 mm (12 in.)。

2-2B 确定钻孔大小

▲ 注意： 不要安装在损坏修补区域或干式墙接缝处。

用钻头打 3.2 mm (1/8 in.) 的导孔来确认墙壁构造。对于纯干式墙的安装，请继续步骤 3。对于木墙柱，请按第 10 页的说明操作。

⚠ 注意： 必须使用直径 13 mm (1/2 in.) 的钻头钻 25 mm (1 in.) 深的导孔。

2-3B 安装壁板

⚠ 注意：请对齐锚栓，使其垂直打开，如图所示。

⚠ 注意：确保盖 **(P)** 固定在干式墙壁上，并且锚栓末端没有超过盖 **(P)** - 如有超出，请切除。

⚠ 注意：不当使用可能减少方头螺栓的保持力。请勿过度紧固方头螺栓 **(22)**。

请转入步骤 3。

2c 将壁板安装到墙壁

混凝土/混凝土砌块墙

参见第 16 页

2-1c 确认墙壁

⚠ 注意：避免潜在伤害或财产损失！ • 最小实心混凝土厚度：203mm (8 in.)。 • 最小混凝土砌块尺寸：203 x 203 x 406 mm (8 x 8 x 16 in.)。 • 扣件之间最小的水平间隔：406 mm (16 in.)。 • 直接安装壁板 **(15)** 到混凝土表面上。

2-2c 安装壁板

⚠ 注意：必须使用直径 8 mm (5/16 in.) 的钻头钻 70 mm (2.75 in.) 深的导孔。切勿钻入砌块之间的灰浆层中。

⚠ 注意：确保锚具 与实心混凝土或混凝土砌块平齐。

⚠ 注意：不当使用可能减少方头螺栓的保持力。请勿过度紧固方头螺栓 **(19)**。

2D 将壁板安装到墙壁

干衬 (dot & dab 方式) 安装

参见第 18 页

2-1D 确认墙壁

⚠ 注意：避免潜在伤害或财产损失！ • 干式墙厚度必须大于或等于 9.5 mm (3/8 in.)。 • 干式墙必须安装在实心混凝土表面 [最小厚度：203 mm (8 in.)]，或混凝土砌块表面 [最小砌块尺寸：203 x 203 x 406 mm (8 x 8 x 16 in.)]。 • 干式墙前表面距墙壁的最大距离：50 mm (2 in.)。 • 扣件之间的最小水平间隔：305 mm (12 in.)。

2-2D 安装壁板

⚠ 注意：必须使用直径 8 mm (5/16 in.) 的钻头钻 70 mm (2.75 in.) 深的导孔。切勿钻入砌块之间的灰浆层中。

⚠ 注意：确保锚具 与实心混凝土或混凝土砌块平齐。

⚠ 注意：不当使用可能减少方头螺栓的保持力。请勿过度紧固方头螺栓 **(24)**。

3 将电视机安装到壁板

参见第 20 页

3-1 解锁壁板

3-2 悬挂电视机

(⚠) 电视机很重！该步骤需要协助。

⚠ 注意：重要事项：切勿将电视机竖直向下放置到壁板上 **(15)** — 这会将锁锁定。安全门必须松开，以便正确安装（请参见步骤 3-1）。

3-3 锁定壁板

⚠ 注意：注意：避免潜在人身伤害或财产损毁！安全门必须锁定，以便电视机牢固地紧固在壁板上 **(15)**。

3-4 防倾斜功能（可选）

对于非金属背部电视机，使用粘贴面 **(27)**。

调节

参见第 23 页

调节显示器位置：左右滑动电视机。确保电视机已锁定到壁板 **(15)**（步骤 3-3）。 **调节程度：**取下电视机。拧松两颗螺钉 **(19)** / **(22)** / **(24)**，调整到水平位置，然后重新紧固螺钉（步骤 2-3A/2-3B/2-2C/2-2D）。 **如要拆卸显示器：**拔出电缆。解锁壁板 **(15)**（步骤 3-1）。向上提起电视机。

技术规格

参见第 25 页

Перед установкой убедитесь, что данное крепление идеально вам подходит!

1 Ваш телевизор весит более, включая необходимые принадлежности?



для установки на деревянные стойки, стены из монолитного бетона/бетонных блоков и стены из монолитного бетона/бетонных блоков, выровненные гипсокартоном (монтаж на клей)



для гипсокартона (только)

Нет — превосходно!

Да — этот кронштейн НЕ совместим.

Посетите веб-сайт MountFinder.Sanus.com или позвоните по телефону

US: +1 (800) 359-5520

(EMEA: +31 (0) 495 580 852; Великобритания: +44 (0) 800 056 2853), чтобы найти совместимый кронштейн.

2 Из чего сделана ваша стена?

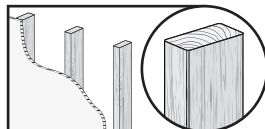

Установка на стену из сухой кладки с деревянным каркасом?

Превосходно!

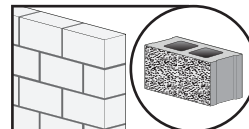

Установка на стену из бетона или бетонных блоков?

Превосходно!

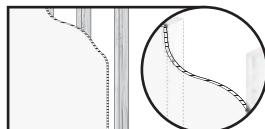

Гипсокартон поверх деревянных стоек?

Превосходно!

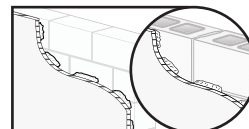

Выровненная гипсокартоном стена (монтаж на клей) из монолитного бетона/бетонных блоков?

Превосходно!

Не уверены?



Позвоните по телефону
US: +1 (800) 359-5520
(EMEA: +31 (0) 495 580 852;
Великобритания:
+44 (0) 800 056 2853)

3 У вас есть все необходимые инструменты?



Карандаш



Мерная рулетка



Отвертка



Электродрель

ВОХДИТ В КОМПЛЕКТ ПОСТАВКИ

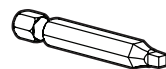

квадрат бит

ВОХДИТ В КОМПЛЕКТ ПОСТАВКИ

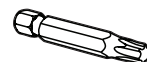

T-30

РУССКИЙ

Установка на деревянную стену



Искатель стоек



Шило



3,2 мм (1/8 дюйма.)
Сверло

Установка на стену из бетона



Молоток



8 мм (5/16 дюйма.)
Сверло

Гипсокартон



Молоток



13 мм (1/2 дюйма.)
Сверло

Выровненная гипсокартоном стена



Молоток



8 мм (5/16 дюйма.)
Сверло

4 Готовы начать?

Полностью прочтите эти инструкции для выполнения этого легкого процесса установки. Также ознакомьтесь с руководством к телевизору на наличие каких-либо особых требований по установке.

Если вы не понимаете приведенные инструкции или не уверены в безопасности установки, сборки или эксплуатации данного изделия, обратитесь в отдел технической поддержки по телефону US: +1 (800) 359-5520 (ЕМЕА: +31 (0) 495 580 852; Великобритания: +44 (0) 800 056 2853).

⚠️ ВНИМАНИЕ! Соблюдайте осторожность для предотвращения возможных травм или повреждения имущества!

- В комплект поставки изделия включены инструкции и крепежные элементы для установки на деревянные стойки, стену из бетона и бетонные блоки, для гипсокартона (только), и Выровненная гипсокартоном стена (монтаж на клей) из монолитного бетона/ бетонных блоков.
- Стена должна выдерживать нагрузку, в пять раз превышающую общий вес телевизора и кронштейна.
- Не используйте изделие для какой-либо цели, явно не оговоренной производителем.
- Производитель не несет ответственности за повреждение оборудования или получение пользователем травмы по причине неправильной сборки или эксплуатации изделия.

Детали и оборудование

см. СТРАНИЦУ 4

⚠️ ПРЕДУПРЕЖДЕНИЕ! В изделии есть мелкие детали, которые могут стать причиной удушья при попадании в дыхательные пути. Перед сборкой убедитесь, что все детали имеются в наличии и не повреждены. Если какие-либо детали отсутствуют или повреждены, не возвращайте поврежденную деталь продавцу; обратитесь в отдел технической поддержки. Никогда не используйте поврежденные детали!

*** ⚠️ ПРЕДУПРЕЖДЕНИЕ!** В состав данного изделия входит магнит. Магнитные поля могут повлиять на работу таких имплантируемых медицинских устройств, как кардиостимуляторы или имплантируемые кардиовертер-дефибрилляторы (ICD), что может привести к тяжелым травмам или смерти. В случае использования имплантируемого медицинского оборудования расстояние между устройством и магнитом должно быть не менее 13 см (5 дюймов). Проконсультируйтесь со своим врачом или медицинским работником перед использованием этого изделия.

ℹ️ ПРИМЕЧАНИЕ. При монтаже используются не все включенные в комплект поставки крепежные элементы.

ШАГУ 1.
ШАГУ 2.

⚠️ ВНИМАНИЕ! 20 Не подлежит установке на стены, покрытые гипсокартоном, выровненные гипсокартоном стены (монтаж на клей) или на деревянные стены.

⚠️ ВНИМАНИЕ! 21, 22, 23 Не подлежит установке на выровненные гипсокартоном стены (монтаж на клей).

⚠️ ВНИМАНИЕ! 24, 25 Разрешается устанавливать ТОЛЬКО на бетонные стены, выровненные гипсокартоном (монтаж на клей).

ШАГУ 3. (ОПЦИЯ)

ШАГ 1 Крепление кронштейна к телевизору

см. СТРАНИЦУ 6

1-1 Выбор винтов для телевизора

⚠ ВНИМАНИЕ! Убедитесь в правильном резьбовом зацеплении винта и распорки/правильное крепление с помощью винтов см. в ШАГЕ 1-2.

— Слишком короткий винт не удержит телевизор — длинный винт повредит корпус телевизора

1-2 Крепление телевизионных кронштейнов

A - Телевизор с плоской задней стенкой **B** - Телевизор с выпуклой задней стенкой - Необходимо дополнительное пространство [для кабелей и втулок]

ШАГ 2 Крепление настенной пластины к стене

см. СТРАНИЦУ 8

⚠ ВАЖНО! Необходимо определить конструкцию стены, чтобы надежно прикрепить настенную пластину к стене.

Выполните инструкции по установке настенной пластины.



УСТАНОВКА НА ДЕРЕВЯННЫЕ СТОЙКИ

См. ШАГ 2А на СТР. 10.

⚠ ВНИМАНИЕ! Чтобы правильно выполнить установку, необходимо определить центры стоек.



УСТАНОВКА НА ГИПСОКАРТОН (только)

См. ШАГ 2В на СТР. 12.

⚠ ВНИМАНИЕ! Конструкция из гипсокартона должна быть прочной без каких-либо повреждений от воздействия воды. Если гипсокартон будет поврежден водой, немедленно снимите телевизор.



УСТАНОВКА НА СТЕНУ ИЗ МОНОЛИТНОГО БЕТОНА ИЛИ БЕТОННЫХ БЛОКОВ

См. ШАГ 2С на СТР. 16.

⚠ ВНИМАНИЕ! Крепление необходимо установить непосредственно на бетонную поверхность (без покрытия).



УСТАНОВКА НА ВЫРОВНЕННУЮ ГИПСОКАРТОНОМ СТЕНУ (монтаж на клей)

См. ШАГ 2D на СТР. 18.

⚠ ВНИМАНИЕ! Гипсокартон должен быть установлен на стену из монолитного бетона или бетонных блоков.

ШАГ 2А Крепление настенной пластины к стене

Вариант установки на деревянную каркасную стену

см. СТРАНИЦУ 10

2-1А Проверка стены

⚠ ВНИМАНИЕ! Соблюдайте осторожность для предотвращения возможных травм или повреждения имущества! • Толщина материала, покрывающего стену, не должна превышать 16 мм (5/8 дюйма).

- Минимальный размер деревянной стойки: общий 51 x 102 мм (2 x 4 дюйма) (номинальный 38 x 89 мм/1,5 x 3,5 дюйма).
- Минимальное горизонтальное пространство между креплениями: 406 мм (16 дюймов).
- Шпилька центры должны быть проверены - не все стены имеют обычный 406 мм (16 в).

2-2А Определение центра блоков

2-3А Присоединение стеновой пластины

⚠ ВНИМАНИЕ! Οι οπές οδηγού ΠΡΕΠΕΙ να έχουν βάθος 63 мм (2,5 дюймов), χρησιμοποιώντας μια κεφαλή τριγωνού με διάμετρο 3,2 мм (1/8 дюйма).

⚠ ВНИМАНИЕ! При неправильном использовании снижается прочность крепления крепежных болтов **19**. НЕ прилагайте чрезмерные усилия при затягивании болтов. Перейдите к ШАГУ 3 на СТРАНИЦЕ 20.

ШАГ 2В Крепление настенной пластины к стене

УСТАНОВКА НА ГИПСОКАРТОН (только)

см. СТРАНИЦУ 12

2-1В Проверка стены

⚠ ВНИМАНИЕ! Соблюдайте осторожность для предотвращения возможных травм или повреждения имущества! • Покрытие из гипсокартона должно иметь толщину 13 мм (1/2 дюйма) или более. • Гипсокартон должен быть установлен на стойки, отстоящие друг от друга на 406 мм (16 дюймов), [минимальный размер деревянных стоек: номинальный: 51 x 102 мм (2 x 4 дюйма), фактический: 38 x 89 мм (11/2 x 31/2 дюйма)]. • Конструкция из гипсокартона должна быть прочной без каких-либо повреждений от воздействия воды. Если гипсокартон будет поврежден водой, немедленно снимите телевизор. • Минимальное расстояние по горизонтали между крепежными элементами: 305 мм (12 дюймов)

2-2В Проверка размера просверленных отверстий

⚠ ВНИМАНИЕ! Не устанавливайте на отремонтированных участках или на швах между панелями гипсокартона.

Просверлите направляющие отверстия 3,2 мм (1/8 дюйма), чтобы проверить стену. Для установки только на гипсокартон перейдите к ШАГУ 3. Для установки на деревянные стойки — см. СТР. 10.

⚠ ВНИМАНИЕ! Οι οπές οδηγού ΠΡΕΠΕΙ να έχουν βάθος 25 мм (1 дюйма), χρησιμοποιώντας μια κεφαλή τριγωνού με διάμετρο 13 мм (1/2 дюйма).

2-3B Присоединение стеновой пластины

ВНИМАНИЕ! Выровняйте дюбель так, чтобы его концы разошлись вертикально, как показано на рисунке.

ПРЕДОСТЕРЕЖЕНИЕ. Заглушка **Р** должна быть прижата к поверхности гипсокартона, а концы анкера не должны выступать за заглушку **Р** — если необходимо, обрежьте.

ВНИМАНИЕ! При неправильном использовании снижается прочность крепления крепежных болтов **22**. НЕ прилагайте чрезмерные усилия при затягивании болтов.

Перейдите к ШАГУ 3 на СТРАНИЦЕ 20.

ШАГ 2С Крепление настенной пластины к стене

Вариант установки на стену из бетона/бетонных блоков

см. СТРАНИЦУ 16

2-1С Проверка стены

ВНИМАНИЕ! Соблюдайте осторожность для предотвращения возможных травм или повреждения имущества! • Наименьшая толщина бетонной стены: 203 мм (8 дюймов). • Минимальный размер бетонного блока: 203 x 203 x 406 мм (8 x 8 x 16 дюймов) • Минимальное горизонтальное пространство между креплениями: 406 мм (16 дюймов). • Τοποθετήστε την πλάκα τοίχου **15** απευθείας πάνω στην επιφάνεια σκυροδέματος.

2-2С Крепление настенной пластины к стене

ВНИМАНИЕ! Οι οπές οδηγού ΠΡΕΠΕΙ να έχουν βάθος 70 мм (2,75 дюймов), χρησιμοποιώντας μια κεφαλή τρυπανιού με διάμετρο 8 мм (5/16 дюйма).

ВНИМАНИЕ! Βεβαιωθείτε ότι τα ούλα είναι επίπεδα με την επιφάνεια σκυροδέματος.

ВНИМАНИЕ! При неправильном использовании снижается прочность крепления крепежных болтов **19**. НЕ прилагайте чрезмерные усилия при затягивании болтов.

ШАГ 2D Крепление настенной пластины к стене

УСТАНОВКА НА ВЫРОВНЕННУЮ ГИПСОКАРТОНОМ СТЕНУ (монтаж на клей)

см. СТРАНИЦУ 18

2-1D Проверка стены

ВНИМАНИЕ! Соблюдайте осторожность для предотвращения возможных травм или повреждения имущества! • Покрытие из гипсокартона должно иметь толщину 9,5 мм (3/8 дюйма) или более. • Гипсокартон должен быть установлен на стену из монолитного бетона [минимальная толщина: 203 мм (8 дюймов)], или поверх бетонных блоков [минимальный размер блока: 203 x 203 x 406 мм (8 x 8 x 16 дюймов)]. • Максимальное расстояние от лицевой поверхности гипсокартона до стены: 50 мм (2 дюйма). • Минимальное горизонтальное пространство между креплениями: 305 мм (12 дюймов).

2-2D Крепление настенной пластины к стене

ВНИМАНИЕ! Οι οπές οδηγού ΠΡΕΠΕΙ να έχουν βάθος 70 мм (2,75 дюймов), χρησιμοποιώντας μια κεφαλή τρυπανιού με διάμετρο 8 мм (5/16 дюйма).

ВНИМАНИЕ! Βεβαιωθείτε ότι τα ούλα είναι επίπεδα με την επιφάνεια σκυροδέματος.

ВНИМАНИЕ! При неправильном использовании снижается прочность крепления крепежных болтов **24**. НЕ прилагайте чрезмерные усилия при затягивании болтов.

ШАГ 3 Прикрепите телевизор к стеновой пластине

см. СТРАНИЦУ 20

3-1 Разблокировка стеновой пластины

3-2 Установка телевизора

БОЛЬШОЙ ВЕС! При выполнении данной операции вам понадобится помощь.

ВНИМАНИЕ! НЕ СЛЕДУЕТ ОПУСКАТЬ телевизор сразу на стеновую пластину **15** — это приведет к выполнению блокировки. Предохранительная защелка должна быть открыта для выполнения правильной установки (см. ШАГ 3-1).

3-3 Блокировка стеновой пластины

ВНИМАНИЕ! Соблюдайте осторожность во избежание возможных травм или повреждения имущества! Предохранительная защелка должна быть закрыта, для надежной фиксации телевизора на стеновой пластине **15**.

3-4 Предотвращение наклона (ОПЦИЯ)

Для телевизоров с неметаллической задней стенкой следует использовать клеящуюся прокладку **27**.

Регулировки

см. СТРАНИЦУ 23

БОКОВОЕ ПЕРЕМЕЩЕНИЕ ТЕЛЕВИЗОРА : Переместите телевизор в сторону. Убедитесь в надежной фиксации телевизора на стеновой пластине **15** (ШАГ 3-3). **УРОВЕНЬ :** Переместите телевизор в сторону. Убедитесь в надежной фиксации телевизора на стеновой пластине **19** / **22** / **24** (ШАГ 2-3A/2-3B/2-2C/2-2D). **СНЯТИЕ ТЕЛЕВИЗОРА:** Отсоедините кабели. Разблокируйте стеновую пластину **15** (ШАГ 3-1). Приподнимите телевизор и затем снять.

Размеры

см. СТРАНИЦУ 25

English

Legrand AV Inc. and its affiliated corporations and subsidiaries (collectively, "Legrand"), intend to make this manual accurate and complete. However, Legrand makes no claim that the information contained herein covers all details, conditions, or variations. Nor does it provide for every possible contingency in connection with the installation or use of this product. The information contained in this document is subject to change without notice or obligation of any kind. Legrand makes no representation of warranty, expressed or implied, regarding the information contained herein. Legrand assumes no responsibility for accuracy, completeness or sufficiency of the information contained in this document.

Español

Legrand AV Inc. y sus empresas asociadas y filiales (colectivamente "Legrand") tienen la intención de que este manual sea preciso y completo. Sin embargo, Legrand no garantiza que la información que contiene incluya todos los detalles condiciones y variaciones, ni que contemple toda posible contingencia en conexión con la instalación y uso de este producto. La información contenida en este documento es susceptible de ser modificada sin aviso ni obligación de ningún tipo. Legrand no hace ninguna manifestación de garantía, explícita o implícita, respecto a la información contenida este documento. Legrand no asume ninguna responsabilidad por la exactitud, integridad o suficiencia de la información contenida en este documento.

Français

Legrand AV Inc. et ses sociétés affiliées et ses filiales (collectivement dénommées « Legrand »), se sont efforcées de rendre ce manuel précis et complet. Cependant, Legrand ne garantit pas que les informations qu'il contient couvrent tous les détails et toutes les conditions ou variations. Il ne pare pas non plus à toute éventualité relative à l'installation ou à l'utilisation de ce produit. Les informations contenues dans ce document peuvent faire l'objet de modifications sans avertissement ou obligation préalable quelconque. Legrand ne donne aucune garantie explicite ou implicite quant aux informations contenues dans le manuel. Legrand n'assume aucune responsabilité quant à l'exactitude, l'exhaustivité ou la suffisance des informations contenues dans ce document.

Deutsch

Die Legrand AV Inc. und ihre angegliederten Unternehmen und Tochtergesellschaften (Sammelbegriff: "Legrand") sind um genaue und vollständige Abfassung dieser Anleitung bemüht. Legrand beansprucht jedoch nicht, dass die hierin enthaltenen Informationen alle Details, Bedingungen oder Varianten umfassen. Auch sind darin nicht alle Eventualitäten in Verbindung mit Montage oder Gebrauch dieses Produkts abgedeckt. Die in diesem Dokument enthaltenen Informationen können ohne Ankündigung oder Verpflichtung jeder Art geändert werden. Legrand haftet weder ausdrücklich noch stillschweigend für die in diesem Dokument enthaltenen Informationen. Legrand übernimmt keine Haftung für Genauigkeit, Vollständigkeit oder Hinlänglichkeit der in diesem Dokument enthaltenen Informationen.

Nederlands

Legrand AV Inc. en haar aangesloten bedrijven en dochterondernemingen (verder samen te noemen: "Legrand") hebben de intentie deze montagehandleiding zo accuraat en volledig mogelijk te maken. Echter, Legrand claimt niet dat de informatie in deze montagehandleiding een weergave vormt van alle denkbare details, voorwaarden en variaties. Legrand claimt ook niet dat het rekening heeft gehouden met iedere mogelijke eventualiteit in verband met de installatie of het gebruik van dit product. De informatie in deze montagehandleiding is onderhevig aan verandering zonder dat Legrand verplicht is zulks te berichten, en zonder dat Legrand dienaangaande enigerlei andere verplichtingen heeft. Legrand doet geen enkele uitspraak van waarborg, expliciet noch impliciet, met betrekking tot de informatie die in deze montagehandleiding is opgenomen. Legrand aanvaardt geen enkele verantwoordelijkheid voor de accuraatheid, volledigheid of geschiktheid van de informatie die in dit document is opgenomen.

Svenska

Legrand AV Inc. och dess dotterbolag och (tillsammans under namnet "Legrand"), strävar efter att göra denna bruksanvisning noggrann och komplett. Legrand kan dock inte garantera att den information som ges här är fullständig och att den täcker alla detaljer, tillstånd eller variationer. Den täcker inte heller alla tänkbara möjligheter vad det gäller monteringen av produkten. Informationen som ingår i detta dokument kan ändras utan föregående varsel och utan förpliktelser av något slag. Legrand gör inga föreställningar om garanti, uttryckt eller underförstådd, angående informationen som ingår här. Legrand tar inte på sig något ansvar för hur noggrann, fullständig eller tillräcklig information som ingår i dokumentet är.

日本語

Legrand AV Inc.およびその関連会社と支店(総称してLegrand)は、本説明書の内容が正確であり漏れがないよう万全を期しておりますが、あらゆる詳細、状態、バリエーションが本書に記載されているわけではありません。また、本製品の取り付けもしくは使用に関し、起こり得るあらゆる不測の事態を説明しているわけでもありません。本書に記載された情報は、予告またはその義務なしに変更されることがあります。Legrandは本書の内容に関して、明示または黙示に関わりなく、一切の保証をいたしません。また、本書の情報の正確さ、完全性、または十分性に関しても、一切の責任を負いかねます。

中文

Legrand AV Inc. 及其联营公司和子公司（通称为“Legrand”）旨在使本手册准确而完整。然而，Legrand 无法断言此处所含信息包括所有详情、条件或变更。Legrand 也无法保证安装或使用本产品不会出现任何可能的意外。本文档所含信息如需变更，恕不另行通知或承担任何义务。在此处所含信息内，无论明示或隐含，Legrand 未做出任何保修陈述。对于本文档所含信息的准确性、完整性或充分性，Legrand 概不负责。

Русский

Legrand, Inc. и связанные с ней корпорации и дочерние предприятия (упоминаемые здесь под общим названием "Legrand") стремятся сделать это руководство точным и полным. Однако Legrand не гарантирует, что содержащаяся в нем информация охватывает все детали, условия и модификации. Кроме того, в нем рассматриваются не все возможные нештатные ситуации, касающиеся установки и использования данного изделия. Информация, содержащаяся в данном документе, может быть изменена без предварительного уведомления и каких-либо обязательств. Legrand не дает гарантии, как прямой, так и косвенной, относительно содержащейся в нем информации. Legrand не несет ответственности за точность, полноту и достаточность информации, содержащейся в данном документе.

SANUS®

A brand of **legrand**

Thank you for choosing SANUS! Please take a moment to let us know how we did:

Legrand AV Inc.

6436 City West Parkway
Eden Prairie, MN 55344 USA

US: +1 (800) 359-5520

Legrand AV Netherlands B.V.

Franklinstraat 14
6003 DK Weert Netherlands

UK: +44 (0) 800 056 2853

EMEA: +31 (0) 495 580 852

Authorized Representative for the UK

Starline Holding Technology Ltd.
Unit C Island Road
Reading RG2 0RP UK

Legrand AV Inc. and its affiliated corporations and subsidiaries (collectively, "Legrand"), intend to make this manual accurate and complete. However, Legrand AV makes no claim that the information contained herein covers all details, conditions, or variations. Nor does it provide for every possible contingency in connection with the installation or use of this product. The information contained in this document is subject to change without notice or obligation of any kind. Legrand AV makes no representation of warranty, expressed or implied, regarding the information contained herein. Legrand AV assumes no responsibility for accuracy, completeness or sufficiency of the information contained in this document.

©2021 Legrand AV Inc. All rights reserved. SANUS is a brand of Legrand.

All other brand names or marks are used for identification purposes and are trademarks of their respective owners.

Legrand AV Inc. - 6436 City West Parkway - Eden Prairie, MN 55344 USA

6901-602850 00